



Montageanleitung
Assembly Instruction
Notice de Montage

Abdeckplanen AP 19 / AP 240 / AP 250 / AP 280

AP 19 / AP 240 / AP 250 / AP 280 Hopper Cover

Bâches AP 19 / AP 240 / AP 250 / AP 280

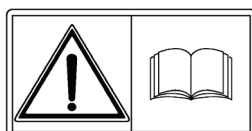

Vor Inbetriebnahme sorgfältig lesen!

Für künftige Verwendung aufbewahren!

Diese Betriebs- Montageanleitung ist ein Teil der Maschine. Lieferanten von Neu- und Gebrauchsmaschinen sind gehalten, schriftlich zu dokumentieren, dass die Betriebs- Montageanleitung mit der Maschine ausgeliefert und dem Kunden übergeben wurde.

Please read carefully before using the machine!

Store carefully for future use!

This Operator Manual / Assembly Instruction is a part of the machine. Suppliers of new and second-hand machines are obliged to indicate in writing that the Operator Manual / Assembly Instruction is delivered with the machine and given to the customer.

A lire attentivement avant utilisation!

A conserver pour toute utilisation ultérieure!

Cette notice doit être considérée comme une partie de la machine. Les fournisseurs de machines neuves ou d'occasion sont tenus de documenter par écrit que la notice d'instructions a été fourni avec la machine au client.

Sicherheitshinweise



Wichtig

Diese Anleitung enthält wichtige Informationen über den sicheren Betrieb und der Funktionsweise des Zubehörs. Sie ist deshalb ein wichtiger Bestandteil Ihrer Maschinenunterlagen. Vor Inbetriebnahme die Anleitung sorgfältig durchlesen und zur künftigen Verwendung aufbewahren. Beachten Sie neben den Hinweisen in dieser Anleitung auch alle Hinweise in der Betriebsanleitung Ihrer Maschine.

(>Kapitel: **Sicherheits- und Unfallverhütungsvorschriften** ; >Kapitel: **Betriebs – und Verkehrsicherheit**)

Sollten Sie zu dieser Maschine noch weiteres Zubehör besitzen, so beachten Sie auch die Hinweise in diesen Anleitungen.

Consignes de sécurité



Important

La présente notice contient les informations importantes relatives au fonctionnement de l'équipement et à son utilisation en toute sécurité. Elle est de ce fait une composante essentielle de la documentation relative à la machine. Lire attentivement la notice et la conserver soigneusement. Respecter les recommandations de la présente notice ainsi que celles de la notice de votre machine (**Consignes de sécurité pour l'utilisation et le transport sur route**)

Si vous possédez d'autres équipements, respectez également les recommandations qui s'y rapportent.

Safety notice



Important

This operator manual contains important information concerning the safe operation and correct use of this accessory. It is therefore considered an important addition to the general operational information of the implement. This manual should be thoroughly read and understood before operation commences and carefully stored for future use.

Along with the information and safety recommendations given in this manual also note all information and safety instructions in the operator manual of your machine.

(>**Section** : Accident, prevention and safety issues ; >**Section** : Operational safety and public road safety)

Should you have another accessory to this machine, please also note the details in this assembly instructions.



Sicherheits- und Unfallverhütungsvorschriften

- Vor etwaigen Einstell- oder sonstigen Arbeiten z.B. Reinigung, Wartung, Anbau, Umbau, Reparatur oder Beseitigung von Verstopfungen, **Zapfwelle ausschalten, Motor abstellen und Zündschlüssel abziehen**. Das vollständige Anhalten aller drehenden Teile abwarten. Bei Kontrollen oder Reparaturen sich vergewissern, dass niemand aus Versehen den Düngerstreuer einschaltet.
- Bei Pflege-, Anbau- und Wartungsarbeiten immer die Hydraulikanlage drucklos machen. Den Traktor vom Düngerstreuer abkuppeln.
- Pflege-, Anbau- und Wartungsarbeiten nur durchführen, wenn der Düngerstreuer auf ebenem und tragfähigem Untergrund abgestellt und gegen Wegrollen und Einknicken gesichert ist (Abstellfüße / Rollen).



Essential safety and accident prevention instructions

- Before undertaking any adjustments or other work such as cleaning, maintenance, alterations, repairs or clearing blockages switch off the tractor engine and remove the ignition key. Make sure that no-one can inadvertently start up the fertiliser spreader while the operator is checking or repairing the unit.
- Before carrying out any service or maintenance work on the hydraulic system, lower the spreader onto the ground, relieve the system pressure, switch off the engine and remove the ignition key.
- Only carry out cleaning or maintenance work after the spreader has been lowered onto firm solid level ground and secured from jack-knifing and creeping on its support rollers or legs



Instructions générales de sécurité

- Avant tous travaux de maintenance, d'entretien ou de réparation, ainsi que lors de la recherche de l'origine d'une panne ou d'un incident de fonctionnement, il faut impérativement que la prise de force soit débrayée que le moteur soit coupé et la clé de contact retirée.
- Avant toute intervention sur le circuit hydraulique, abaisser la machine, mettre le circuit hors pression, couper le moteur et retirer la clé de contact.
- Avant de procéder à des travaux d'entretien sur une machine en position relevée, étayer celle-ci à l'aide d'un moyen approprié

Montageanleitung für AP 19 / AP 240 / AP 250 / AP 280



Die hier aufgeführten Arbeitsschritte sind für die Montage Ihrer Abdeckplane auf 3-seitige und 4-seitigen Aufsätze oder direkt auf das Grundgerät gültig. Eventuelle Abweichungen werden separat beschrieben.

1. Befestigen Sie die Gelenke mittels den Schrauben, Kunststoffscheiben und Muttern an Ihrem Streuer. Achten Sie dabei auf die richtige Position der Gelenke (rechts/links). Diese ist an den innen angebrachten Aufklebern zu erkennen und bezieht sich immer auf die Fahrtrichtung. Somit ist gewährleistet dass die große Öffnung nach hinten zeigt und der Behälter optimal befüllt werden kann.

Bei VENTA TF mit AP 19 müssen die Gelenke entgegen der Fahrtrichtung montiert werden!

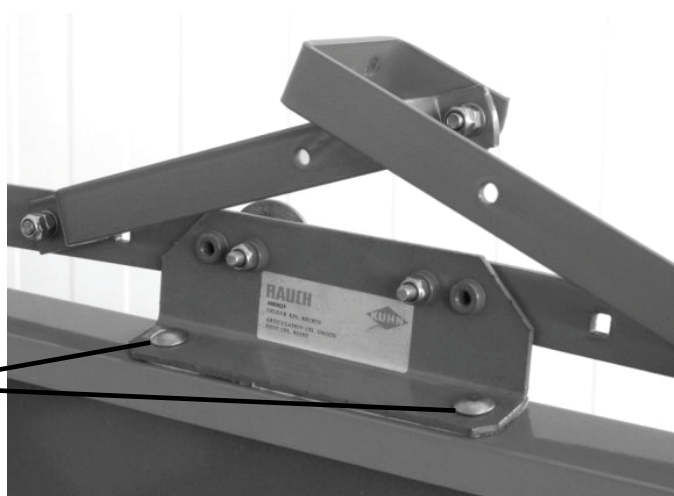
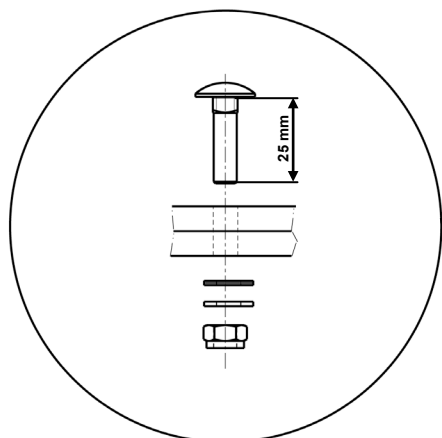
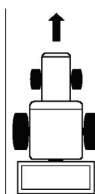
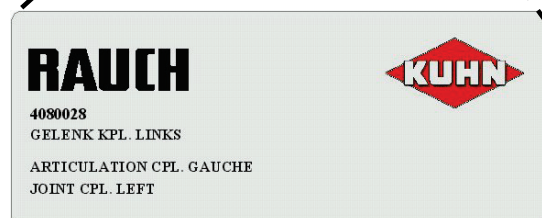

Montageanleitung für AP 19 / AP 240 / AP 250 / AP 280



2. Legen Sie die Plane auf Ihren Streuer. Beachten Sie dabei dass die Abdeckplanenverlängerung (1) entgegen der Fahrtrichtung liegt.

Bei VENTA TF mit AP 19 muss die Abdeckplanenverlängerung in Fahrtrichtung liegen.

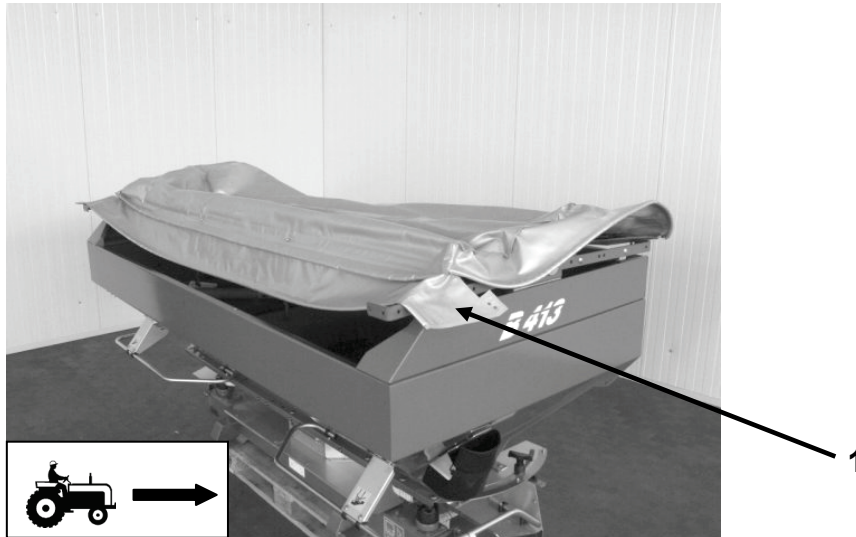

3. Verbinden Sie die mittlere Stange mit den beiden Gelenken. Bauen Sie zuerst jeweils nur die äußeren Schrauben ein und ziehen Sie diese noch nicht fest.

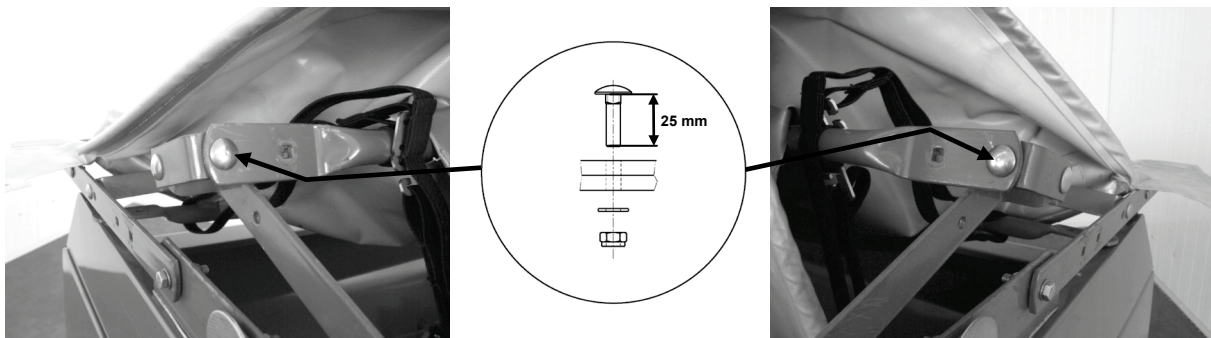

4. Montieren Sie die inneren Schrauben und ziehen Sie alle 4 Schrauben fest.

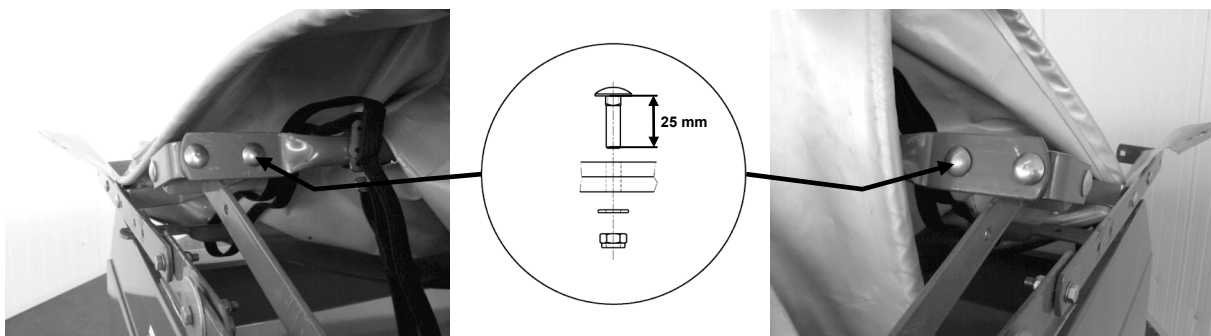

Montageanleitung für AP 19 / AP 240 / AP 250 / AP 280



5. Verbinden Sie die vordere Stange mit den beiden Gelenken. Bauen Sie zuerst jeweils nur die äußeren Schrauben ein und ziehen Sie diese noch nicht fest.

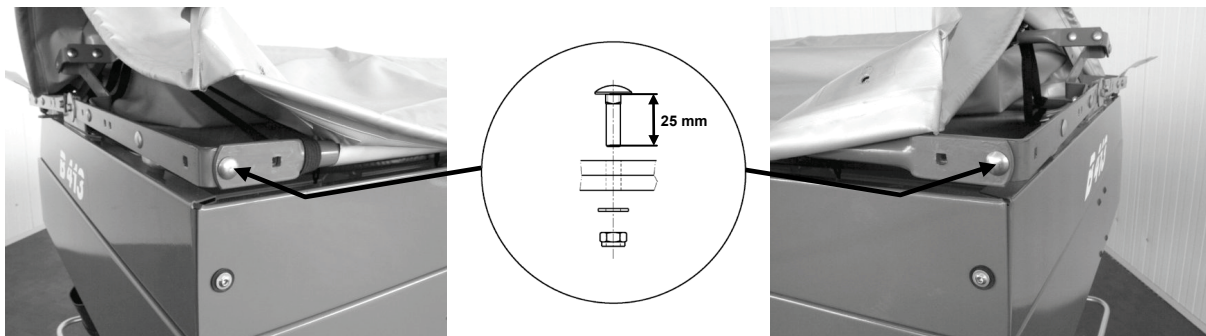

6. Klappen Sie die Plane herunter und stecken Sie auf beiden Seiten die innere Schraube (2) (Länge: 25 mm) von hinten durch das Gelenk, die Stange und die Abdeckplane.
7. Montieren Sie die Unterlagscheibe (3) und den Knopfgriff (4) an beide Schrauben und ziehen Sie alle 4 Schrauben fest.

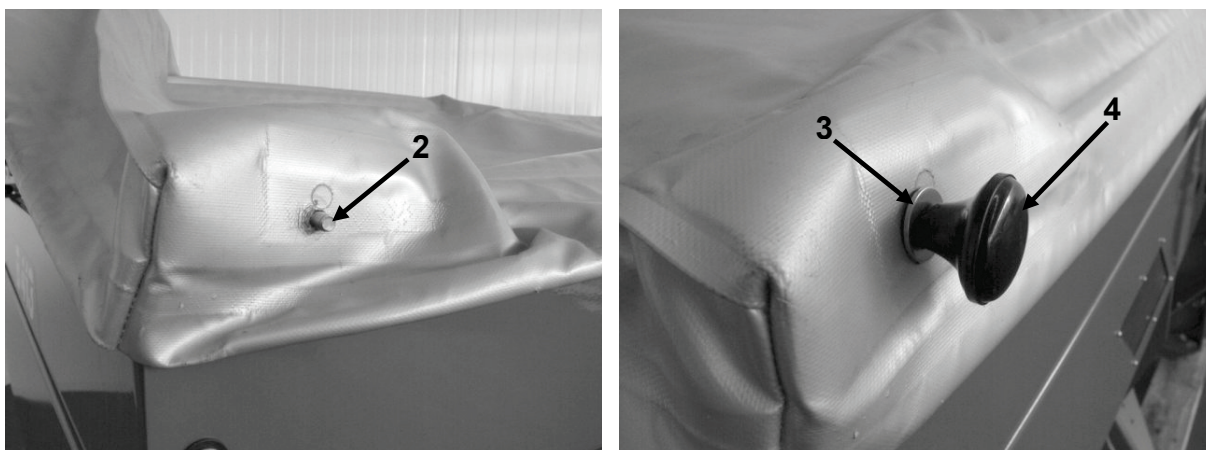

8. Verbinden Sie die hintere Stange mit den beiden Gelenken. Bauen Sie zuerst jeweils nur die äußeren Schrauben ein und ziehen Sie diese noch nicht fest.

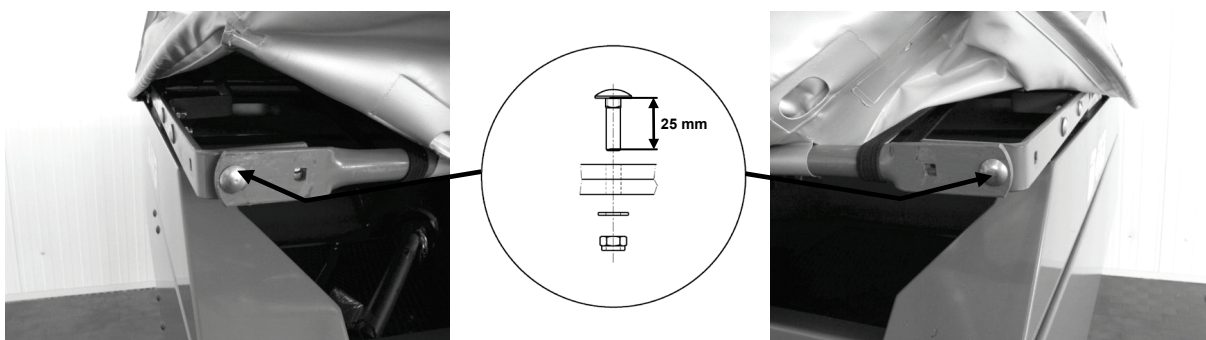

Montageanleitung für AP 19 / AP 240 / AP 250 / AP 280



9. Klappen Sie die Plane herunter und stecken Sie auf beiden Seiten die innere Schraube (2) (Länge: 25 mm) von hinten durch das Gelenk, die Stange und die Abdeckplane.
10. Montieren Sie die Unterlagscheibe (3) und den Knopfgriff (4) an beide Schrauben und ziehen Sie alle 4 Schrauben fest.

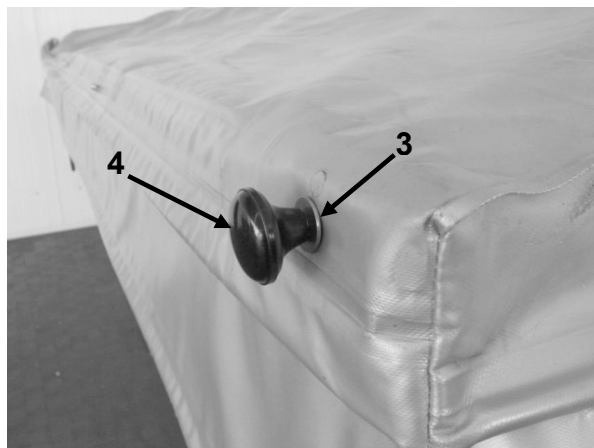

11. Montieren Sie die Rundknöpfe zum Befestigen der Gummi-Stropfen mittels den Schrauben, den schwarzen Kunststoffscheiben, den Unterlagscheiben und den Muttern auf beiden Streuerseiten.

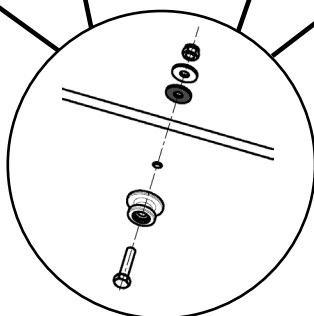

Sollten die dafür notwendigen Löcher an Ihrem Streuer oder an Ihrem Aufsatz nicht vorhanden sein, dann müssen diese gebohrt werden. Das für Sie zutreffende Lochbild können Sie der folgenden Tabelle und Skizze entnehmen.

Montageanleitung für AP 19 / AP 240 / AP 250 / AP 280



	A	B	C	X
AP 19	65 mm	215 mm	65 mm	620 mm
AP 240	-	215 mm	65 mm	620 mm
AP 250	65 mm	215 mm	65 mm	700 mm
AP 280	-	215 mm	65 mm	938 mm

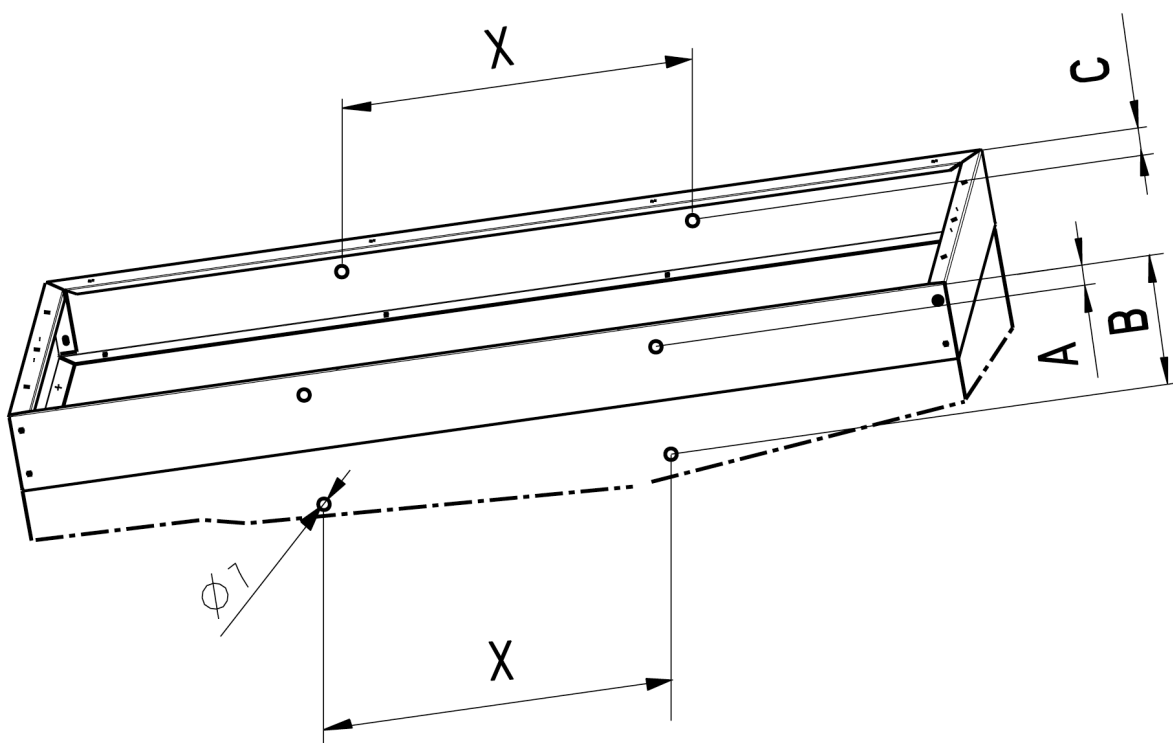
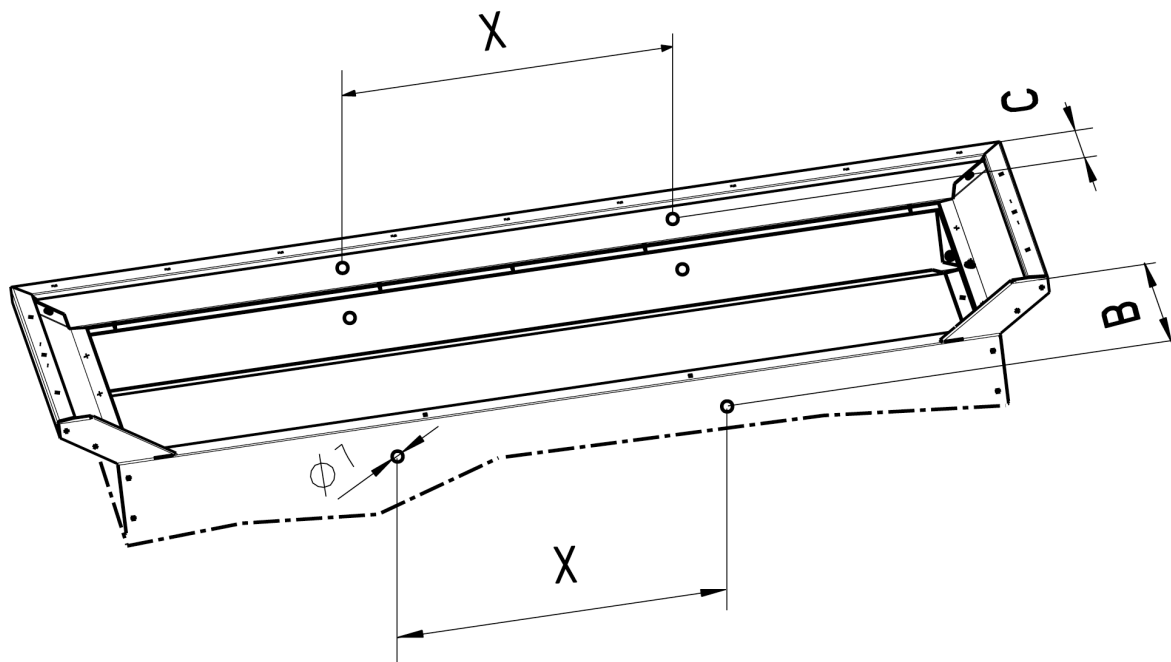

Montageanleitung für AP 19 / AP 240 / AP 250 / AP 280



Arbeitsschritt 12 ist nicht gültig für AP 19 und AP 250 bei der Montage direkt auf das Grundgerät

12. Zum seitlichen Fixieren der Abdeckplanerverlängerung lösen Sie auf beiden Seiten die Schraube (6) des Anschlagpuffers (5). Verschrauben Sie den Seitenflügel (7) wie in der Abb. zu sehen.

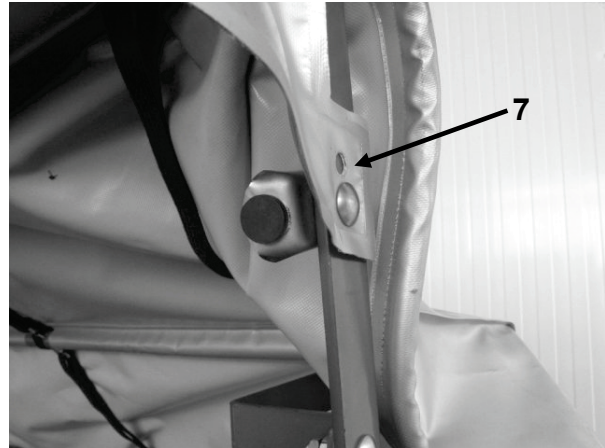
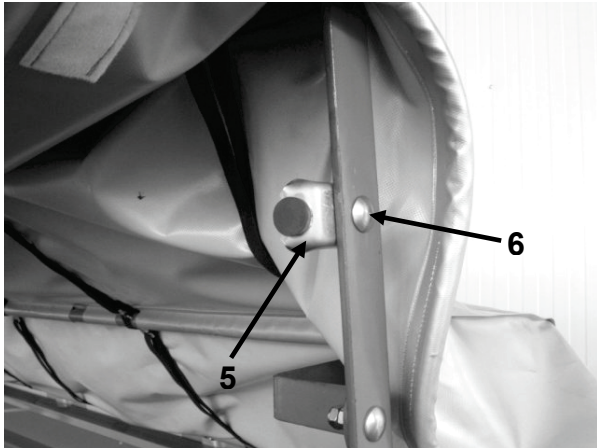

Arbeitsschritte 13 bis 17 sind nur gültig für AP 19 und AP 250 bei der Montage direkt auf das Grundgerät

13. Klappen Sie den Seitenflügel (7) mit der Abdeckplane wie auf der Abb. zu sehen zusammen und fixieren Sie es mit dem Klettband.
14. Lösen Sie das Zugband (8)

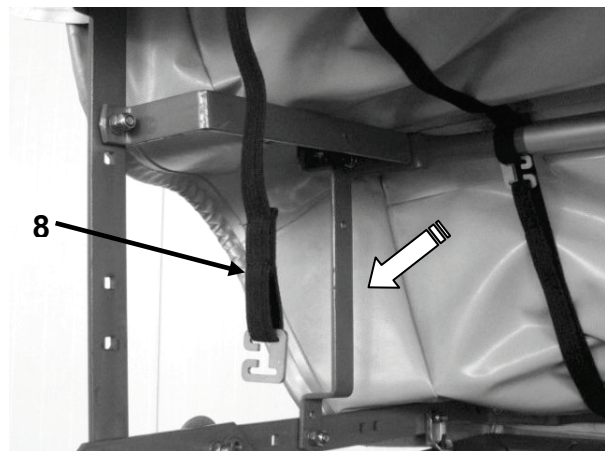
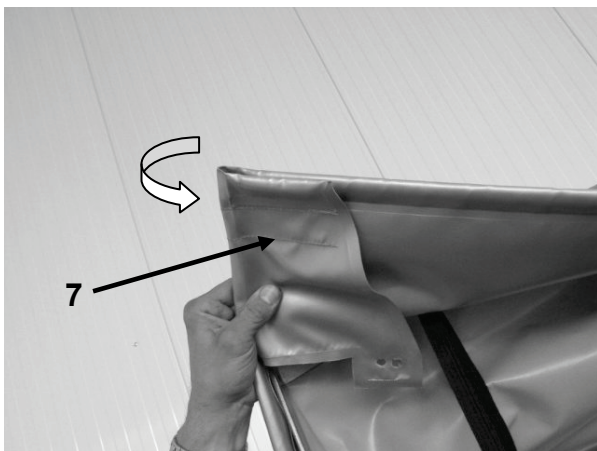

Montageanleitung für AP 19 / AP 240 / AP 250 / AP 280



15. Führen Sie das Zugband (8) von innen durch die Öffnung der Plane und hängen Sie es wieder ein.

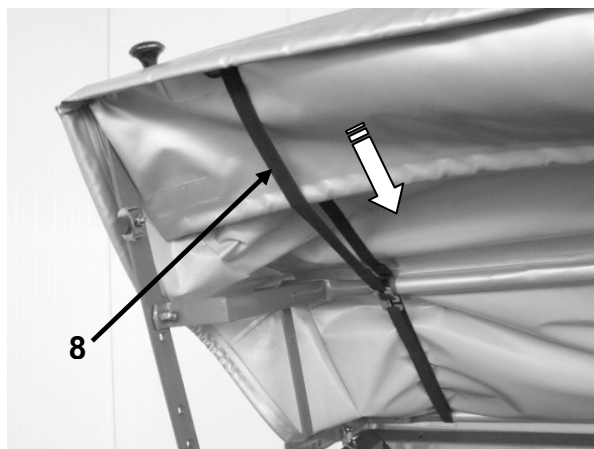
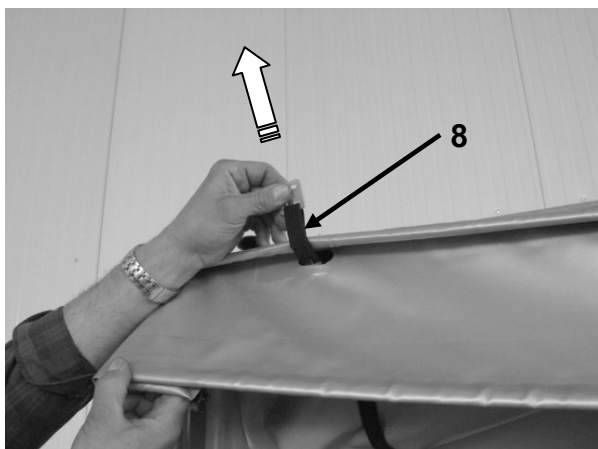

16. Ziehen Sie die Stroppe (9) aus der Führung und führen Sie sie von innen durch die Öffnung der Abdeckplane.

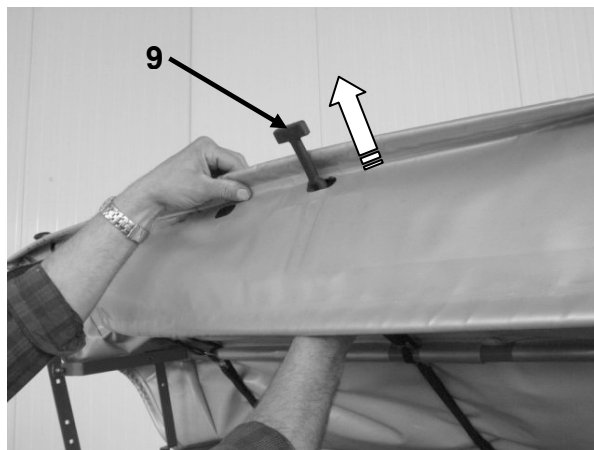
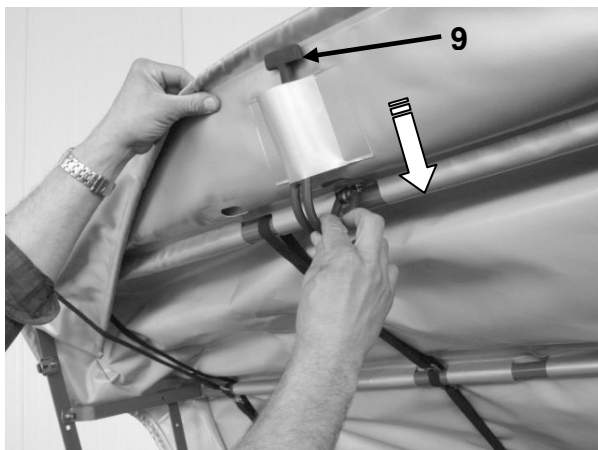

17. Wiederholen Sie die Arbeitsschritte 13 bis 16 bei allen weiteren Zugbändern und Stropfen.



Assembly instructions

for AP 19 / AP 240 / AP 250 / AP 280



The following working sequences are for assembling the hopper cover onto either 3- or 4-sided extensions sets, or directly onto the basic unit. Any exceptions are separately treated.

1. Attach the articulation brackets onto the spreader using the nuts, bolts and synthetic washers provided. Make sure that the right- and left-hand brackets are correctly positioned and not inverted. Left- and right-hand brackets are clearly indicated by corresponding decals and refer to the position when viewed in direction of travel. When correctly positioned the large hopper cover opening will be facing the rear and the hopper can be optimally filled.

When fitting an **AP 19 hopper cover to the Venta TF**, the articulation brackets must be mounted the other way round!

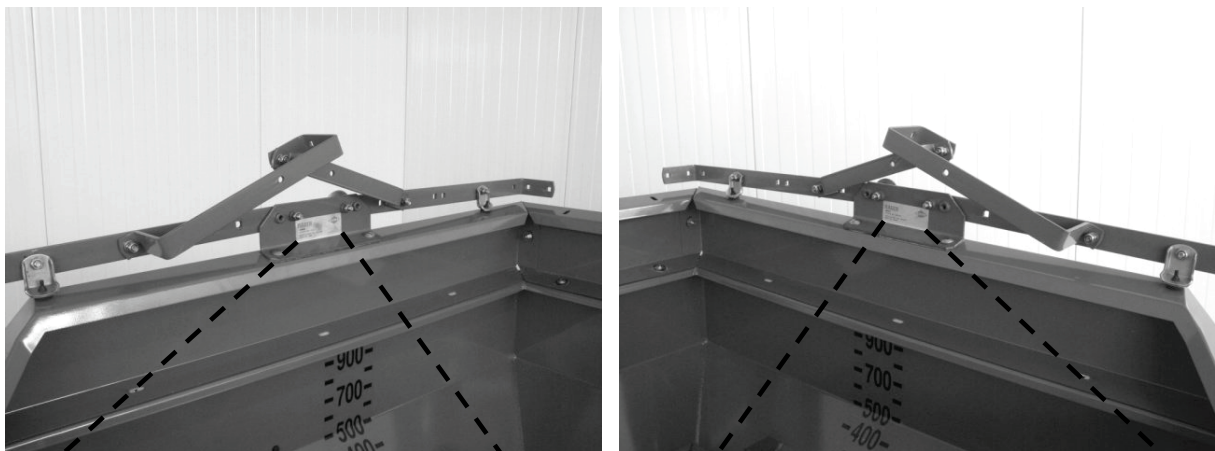

RAUCH

4080028
GELENK KPL. LINKS
ARTICULATION CPL. GAUCHE
JOINT CPL. LEFT

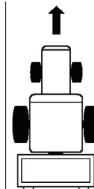
RAUCH

4080029
GELENK KPL. RECHTS
ARTICULATION CPL. DROITE
JOINT CPL. RIGHT



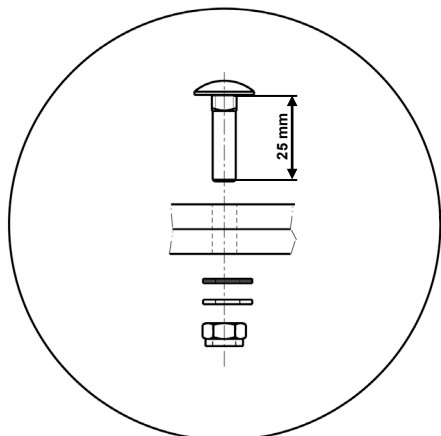

Assembly instructions for AP 19 / AP 240 / AP 250 / AP 280

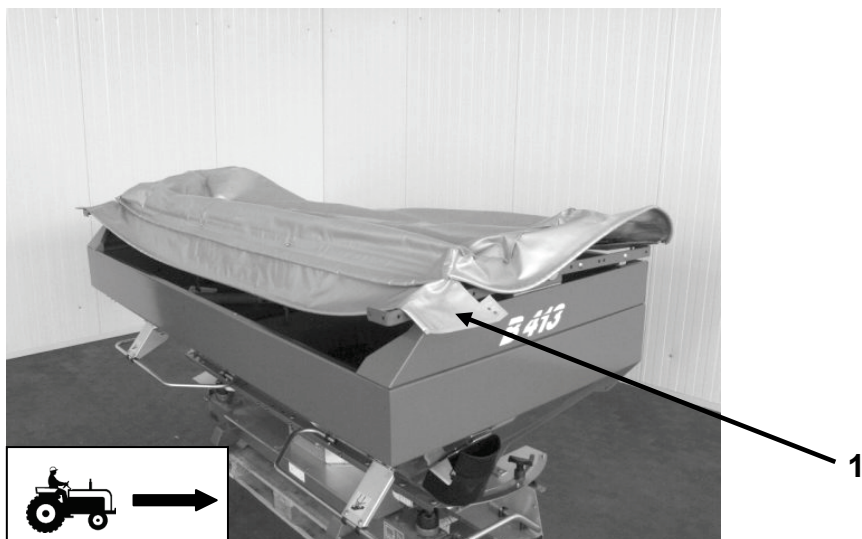

2. Lay the hopper cover on top of the spreading hopper so that the hopper cover extension (1) is facing the rear.

When fitting an **AP 19 hopper cover to the Venta TF**, the hopper extension must face forward, in the direction of travel.



3. Connect the middle link to both articulation brackets. Initially only fit the outer bolts and do not fully tighten.

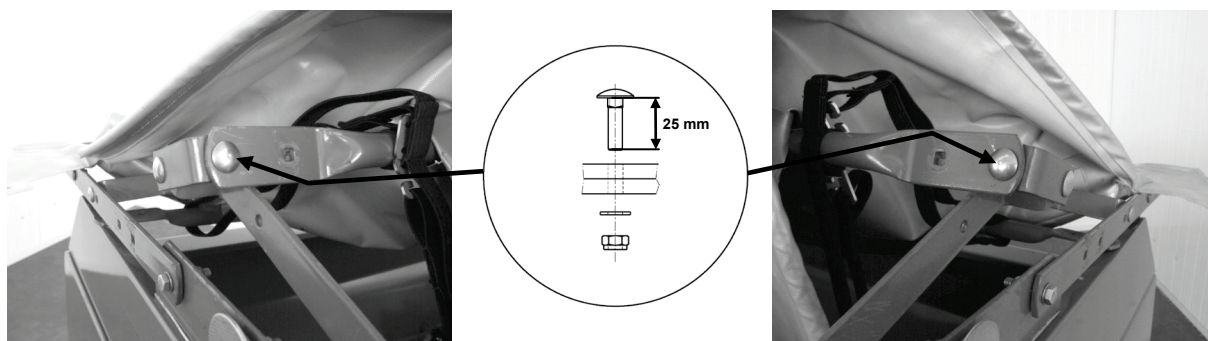

4. Now assemble the inner bolts and tighten all four bolts firmly.

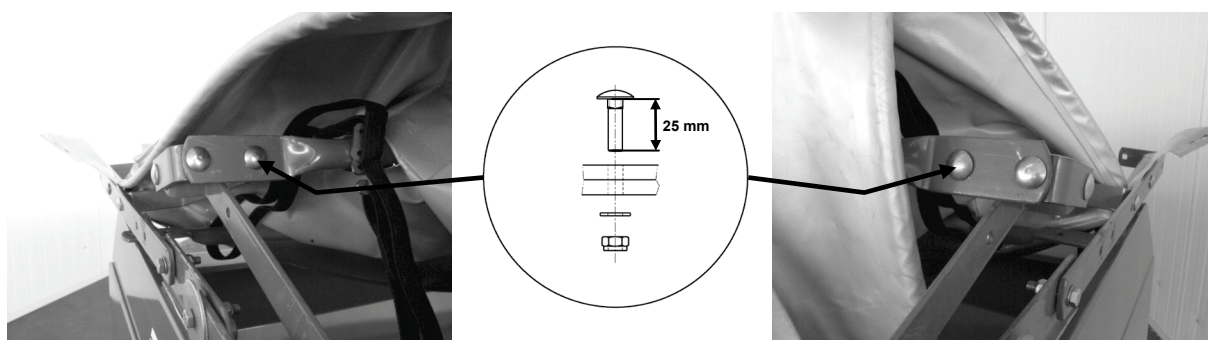

Assembly instructions for AP 19 / AP 240 / AP 250 / AP 280



5. Connect the front link to both articulation brackets. Initially, only fit the outer bolts and do not fully tighten.

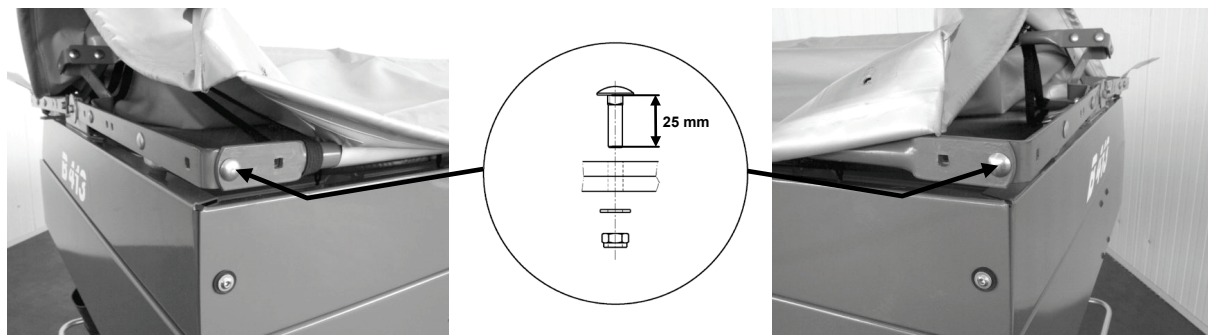

6. Fold down the hopper cover and insert the inner bolts (2) (length: 25 mm) on both sides from behind and through the articulation bracket, the link and the hopper cover.
7. Fit the washer (3) and the handgrip (4) onto both bolts and tighten all four bolts firmly.

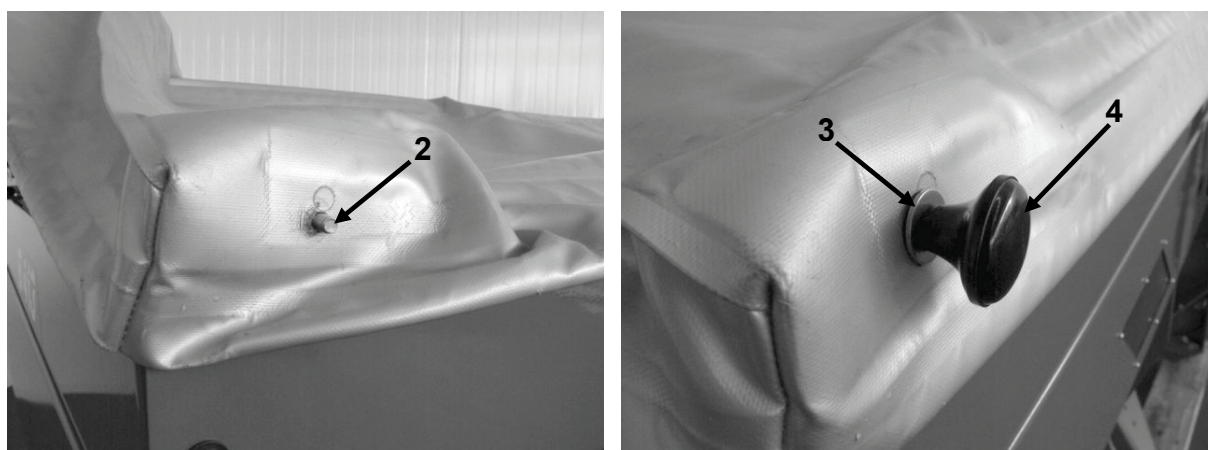

8. Connect the rear link to both articulation brackets. Initially only fit the outer bolts and do not fully tighten.

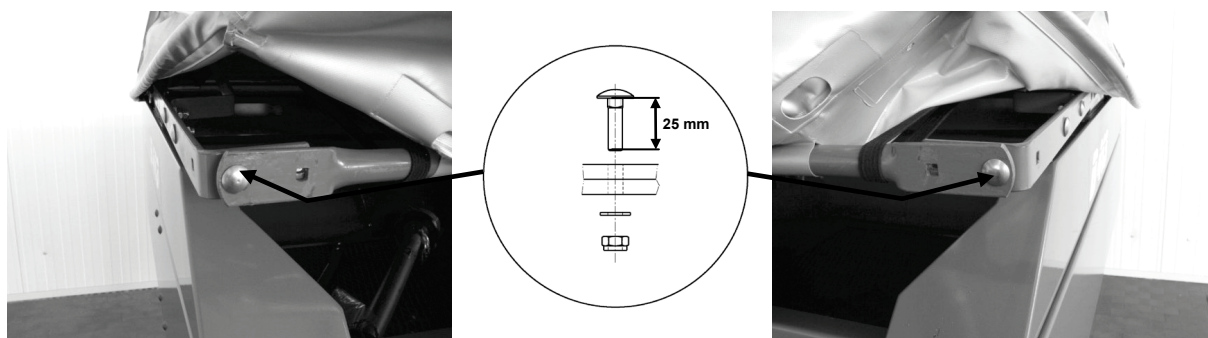

Assembly instructions for AP 19 / AP 240 / AP 250 / AP 280



9. Fold down the hopper cover and insert the inner bolts (2) (length: 25 mm) on both sides from behind and through the articulation brackets, the link and hopper cover.
10. Fit the washer (3) and handgrip (4) onto bolt bolts and tighten all four bolts firmly.

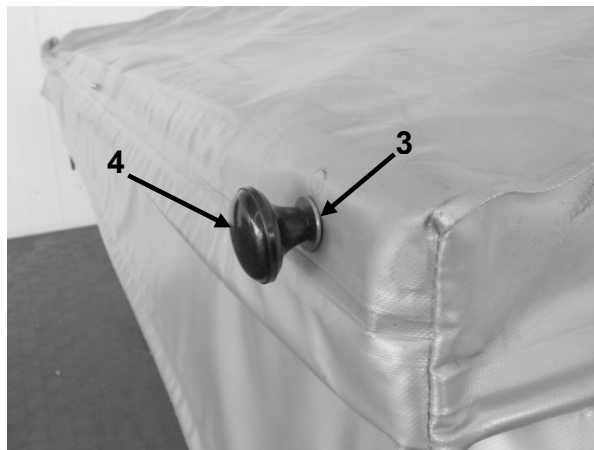

11. Bolt the round headed studs (used to attach the rubber straps) into place using the corresponding bolts, black synthetic washers, washers and nuts on both sides of the spreader.

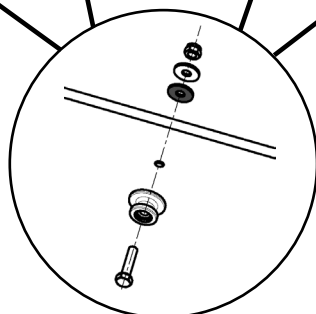

If the necessary holes are not available on either the hopper or extension kits, they can be drilled using one of the following tables and diagrams that correspond to the spreader model.

Assembly instructions for AP 19 / AP 240 / AP 250 / AP 280



	A	B	C	X
AP 19	65 mm	215 mm	65 mm	620 mm
AP 240	-	215 mm	65 mm	620 mm
AP 250	65 mm	215 mm	65 mm	700 mm
AP 280	-	215 mm	65 mm	938 mm

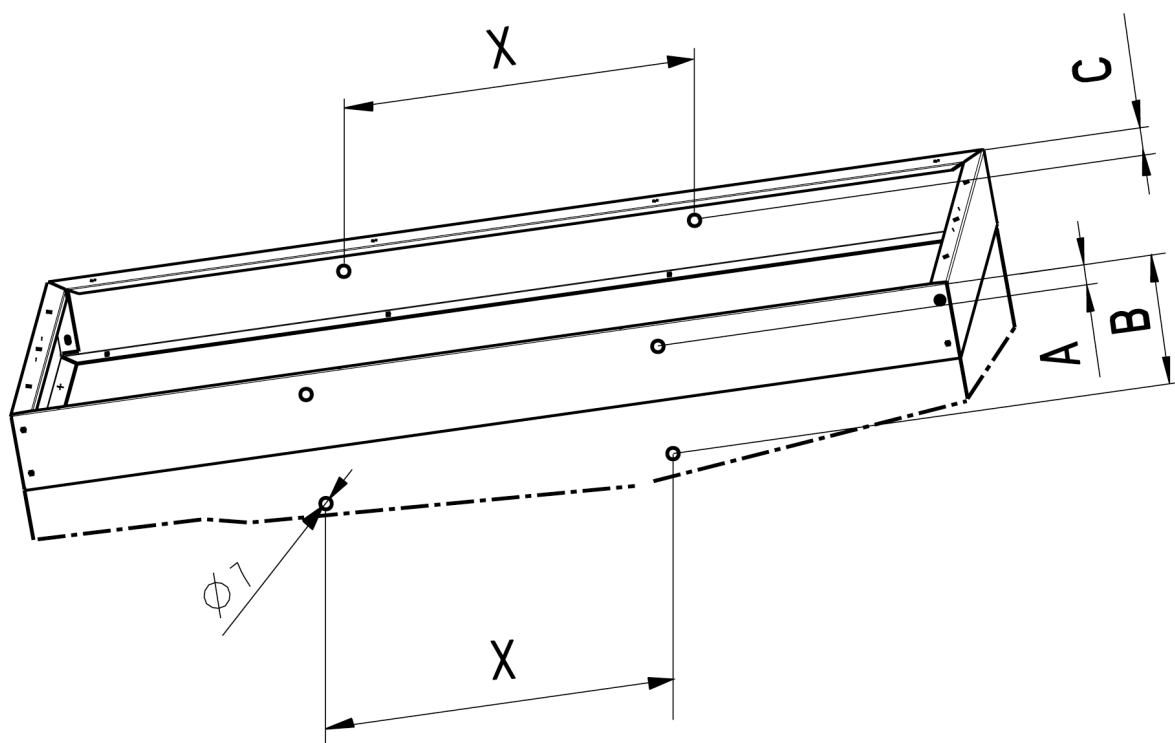
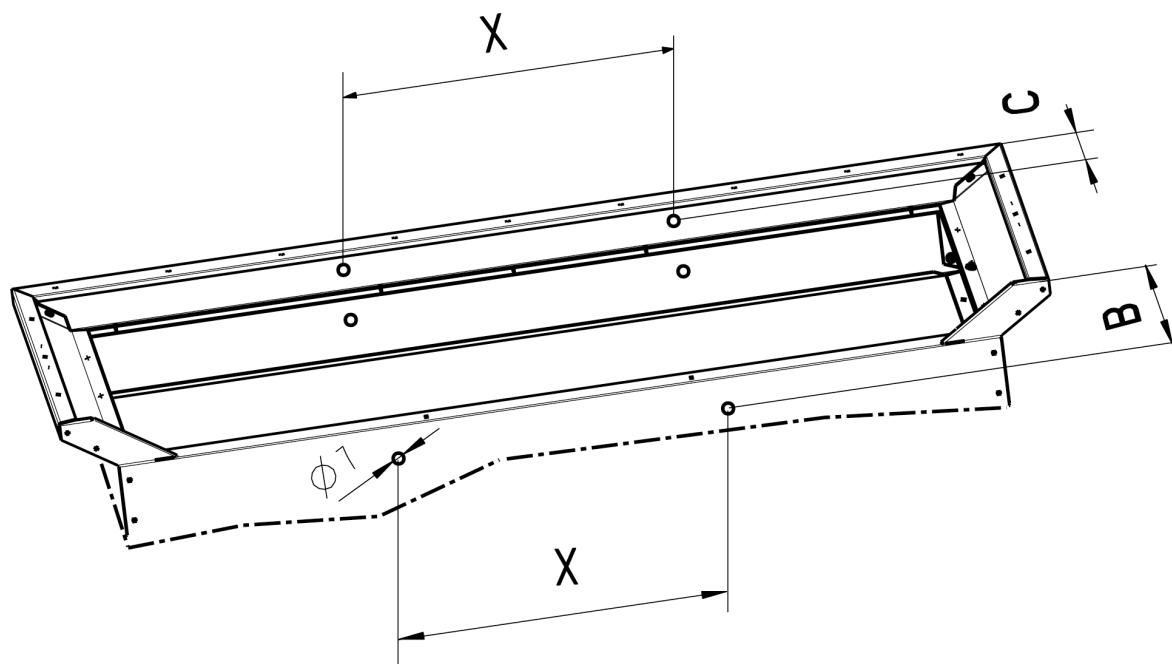

Assembly instructions for AP 19 / AP 240 / AP 250 / AP 280



Working sequence 12 is not valid for AP 19 and AP 250 when fitting directly onto the basic hopper

12. To secure the sides of the hopper cover extension, release the bolts (6) and stop pads (5) on both sides. Then bolt the side wing (7) in place, as shown in the photo.

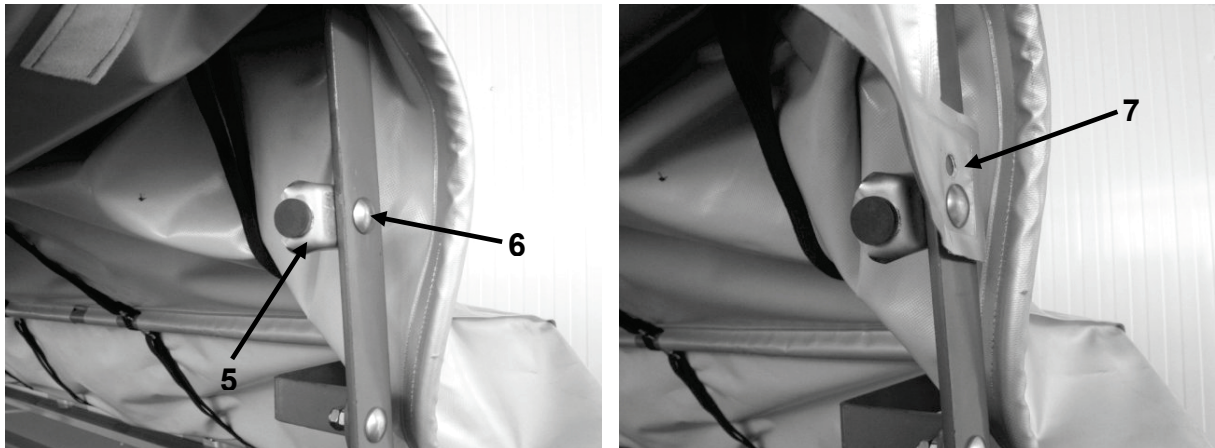

Working sequences 13 to 17 are only valid for AP 19 and AP 250 when fitting directly onto the basic hopper

13. Fold the side wings (7) and hopper cover together, as shown in the photo below, and secure with the Velcro tape.

14. Release the tensioning strap (8).

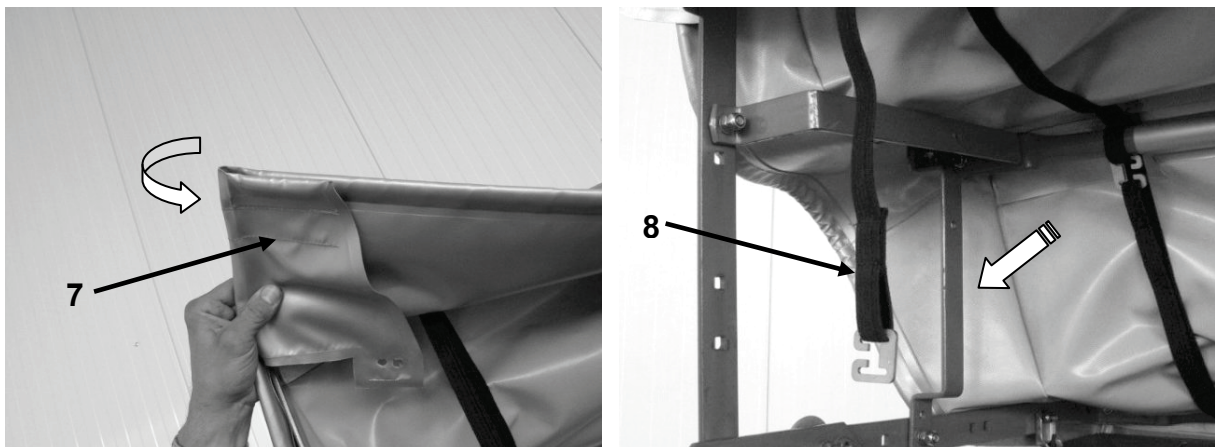

Assembly instructions for AP 19 / AP 240 / AP 250 / AP 280



15. Feed the tensioning strap (8) through the opening of the cover from the inside and reconnect.

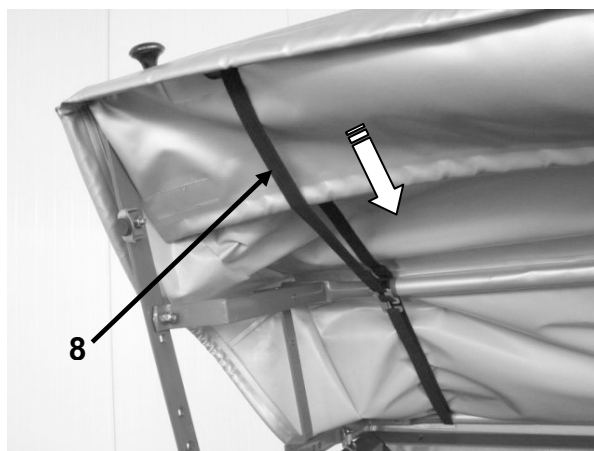
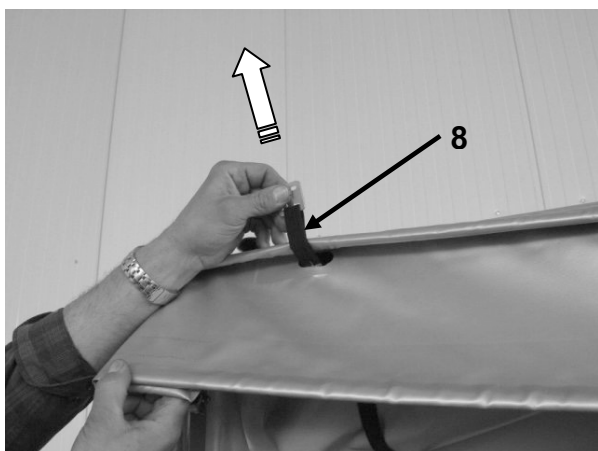

16. Pull the rubber strap (9) from its guide and feed it through the opening of the cover from the inside.

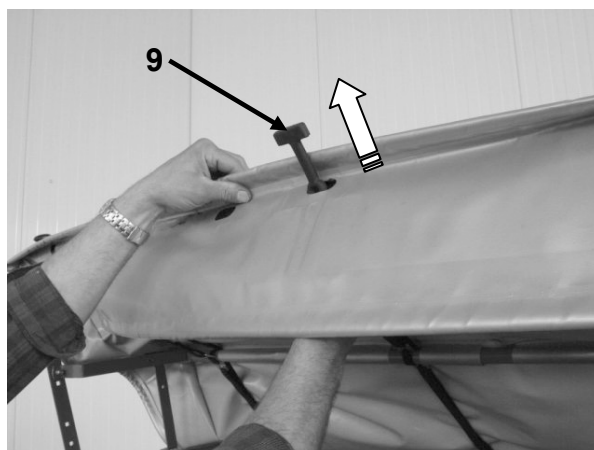
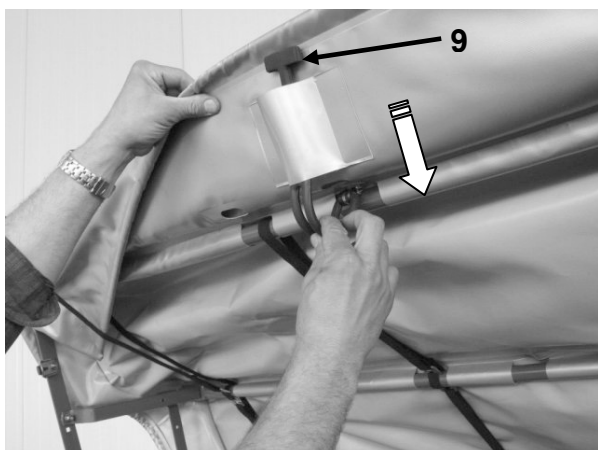

17. Repeat sequences 13 to 16 for all tensioning straps and rubber straps.



Montage des bâches

AP 19 / AP 240 / AP 250 / AP 280



Les instructions de montage ci après concernent le montage des bâches soit sur les machines de base, soit dotées de rehausses à 3 ou 4 côtés. Les cas particuliers sont décrits séparément.

1. Fixer les articulations latérales avec les vis, rondelles plastiques et écrous à la trémie. Veiller au côté concerné (autocollant apposé sur l'articulation). Ceci assure une ouverture maximale en vue du chargement.

Cas particulier: VENTA TF avec AP 19 : monter les articulations en sens contraire à l'avancement !

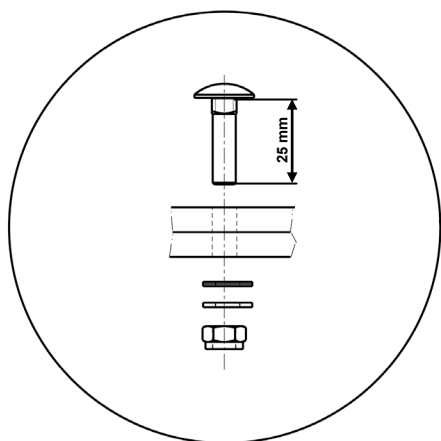
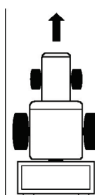
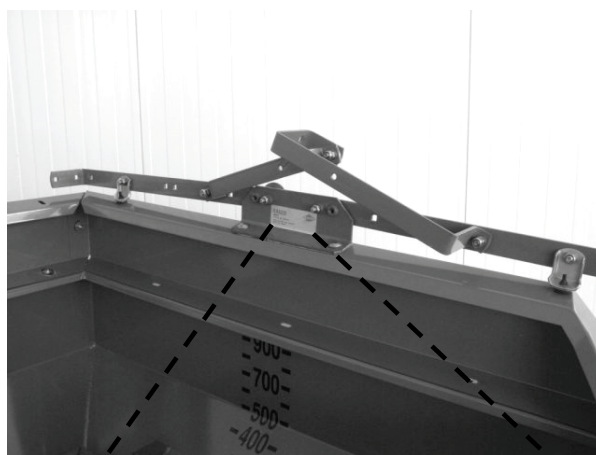

Montage des bâches

AP 19 / AP 240 / AP 250 / AP 280



2. Poser la bâche sur la machine. Veiller à mettre le côté rallongé (1) à l'arrière.

Cas particulier pour VENTA TF avec AP 19: le côté le plus long se situe à l'avant de la machine.

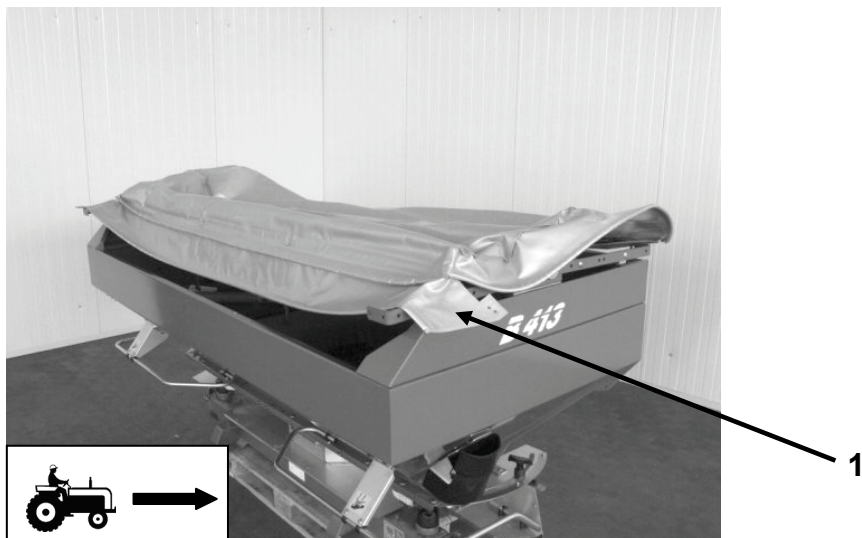

3. Relier maintenant les 2 articulations par la barre centrale. Ne mettre pour l'instant que les vis externes sans les serrer.

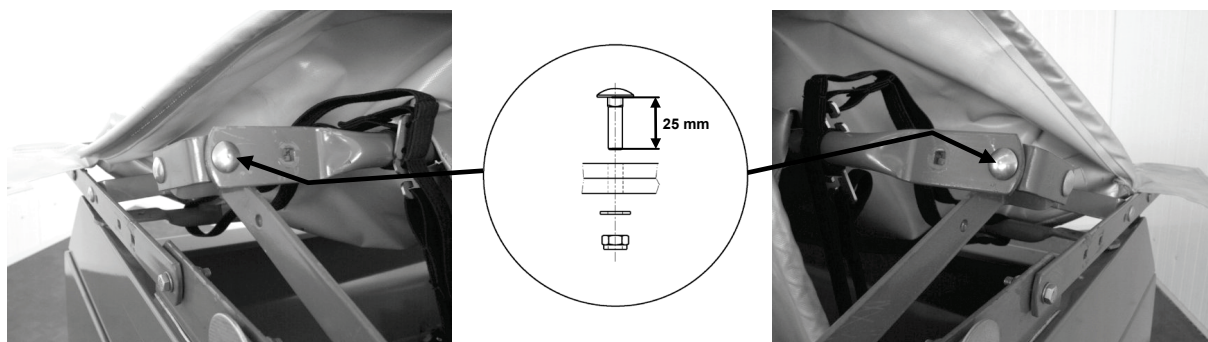

4. Monter ensuite les 2 vis internes et serrer les 4 vis.

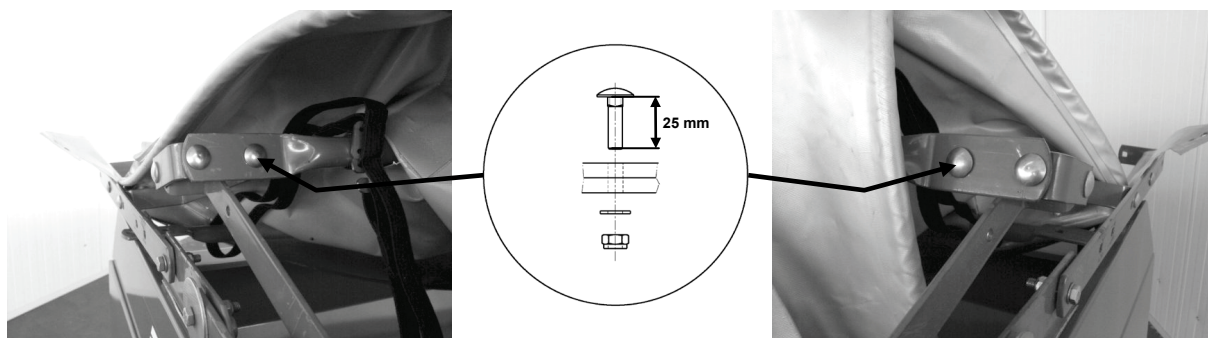

Montage des bâches

AP 19 / AP 240 / AP 250 / AP 280



5. Relier maintenant les 2 articulations par la barre avant, mettre les 2 vis externes sans les serrer pour l'instant.

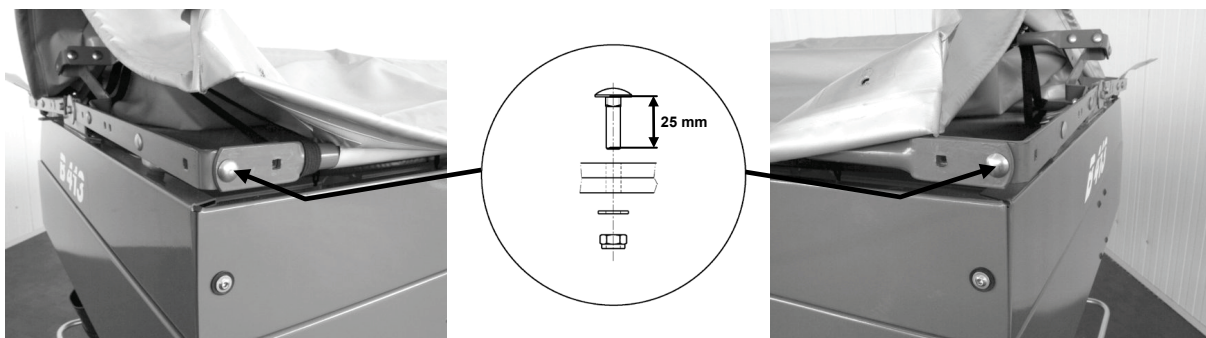

6. Rabattre la bâche, mettre les 2 vis (2) (longueur 25 mm) internes en les passant par l'articulation, la barre et la toile.
7. Mettre une rondelle (3) et l'écrou poignée. Serrer l'ensemble des 4 vis.

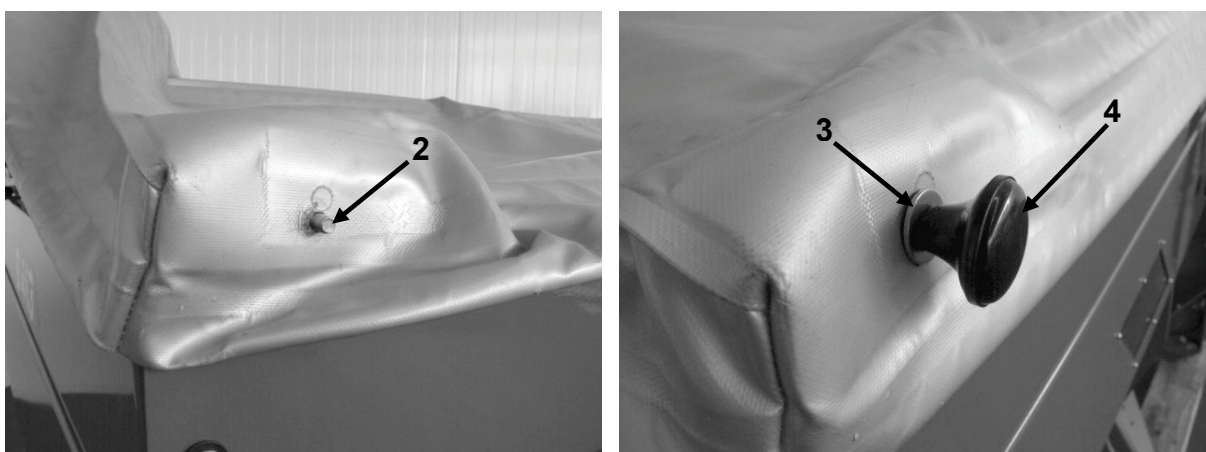

8. Relier les articulations par la barre arrière. Monter les 2 vis externes, ne pas serrer pour l'instant.

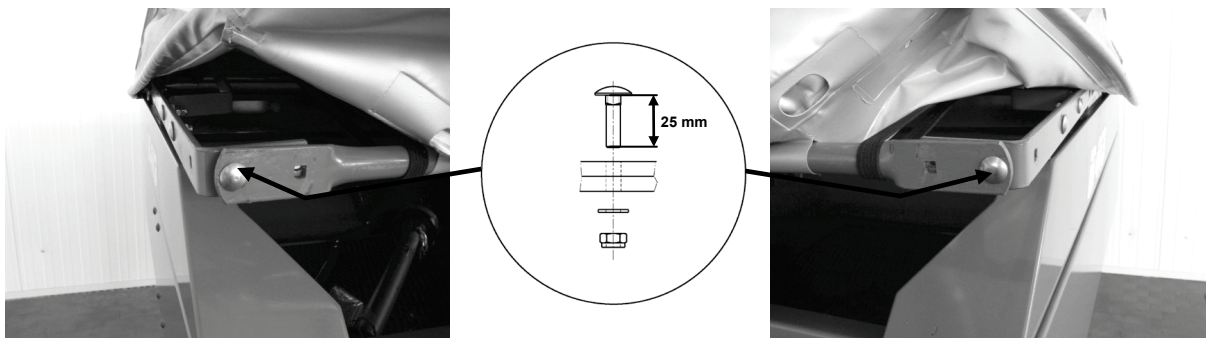

Montage des bâches

AP 19 / AP 240 / AP 250 / AP 280



9. Rabattre la bâche, mettre les 2 vis (2) (longueur 25 mm) internes en les passant par l'articulation, la barre et la toile.
10. Mettre une rondelle (3) et l'écrou poignée. Serrer l'ensemble des 4 vis.

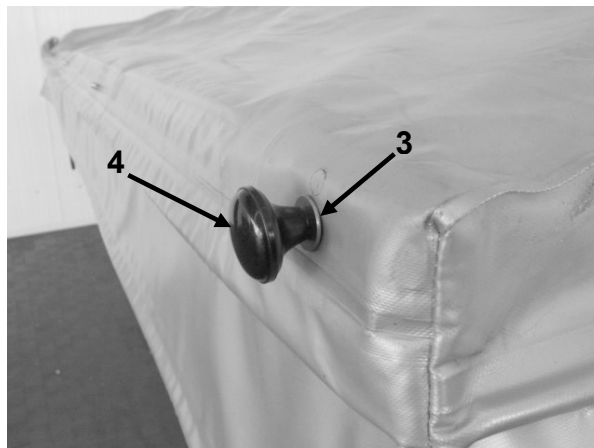

11. Monter les crochets destinés à la fixation des tendeurs avec les vis, rondelles en plastique noires, rondelles et écrous sur les 2 faces de la machine.

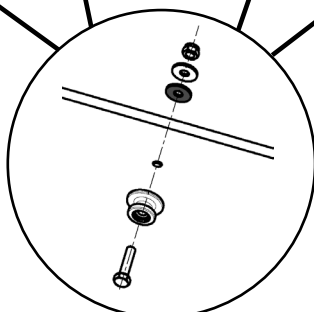

Si les emplacements requis pour le montage de ces crochets ne sont pas percés, se reporter au tableau suivant en vue du perçage.

Montage des bâches

AP 19 / AP 240 / AP 250 / AP 280



	A	B	C	X
AP 19	65 mm	215 mm	65 mm	620 mm
AP 240	-	215 mm	65 mm	620 mm
AP 250	65 mm	215 mm	65 mm	700 mm
AP 280	-	215 mm	65 mm	938 mm

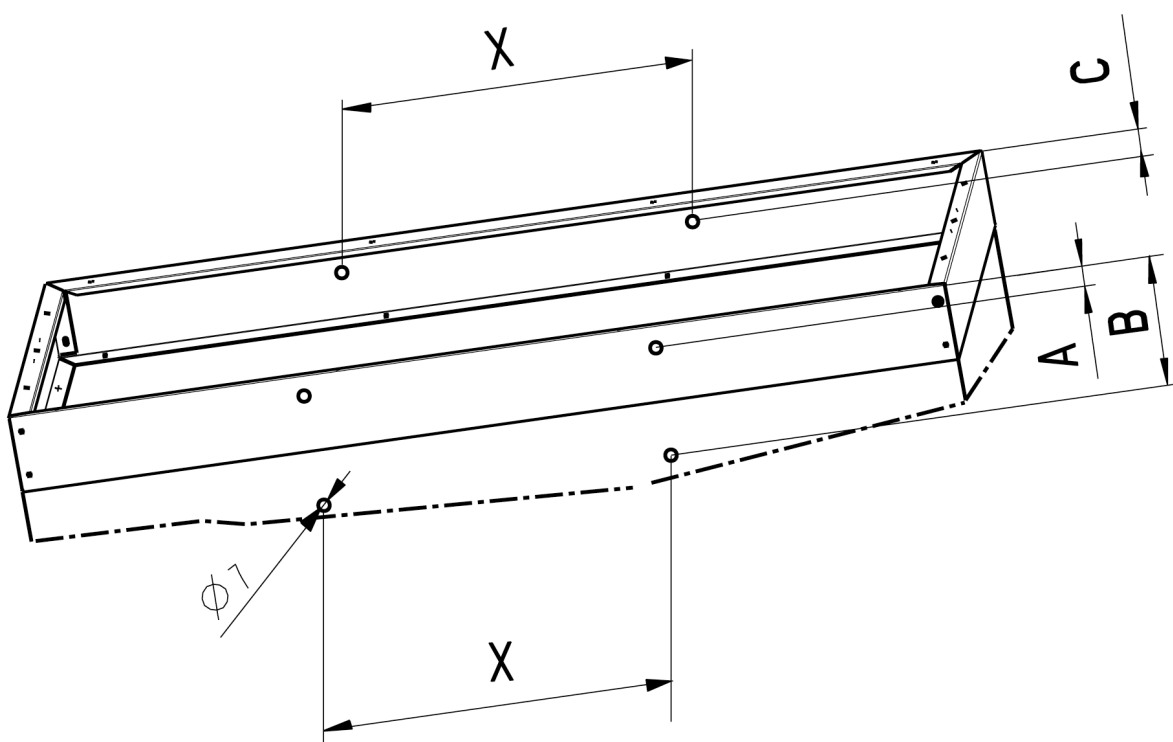
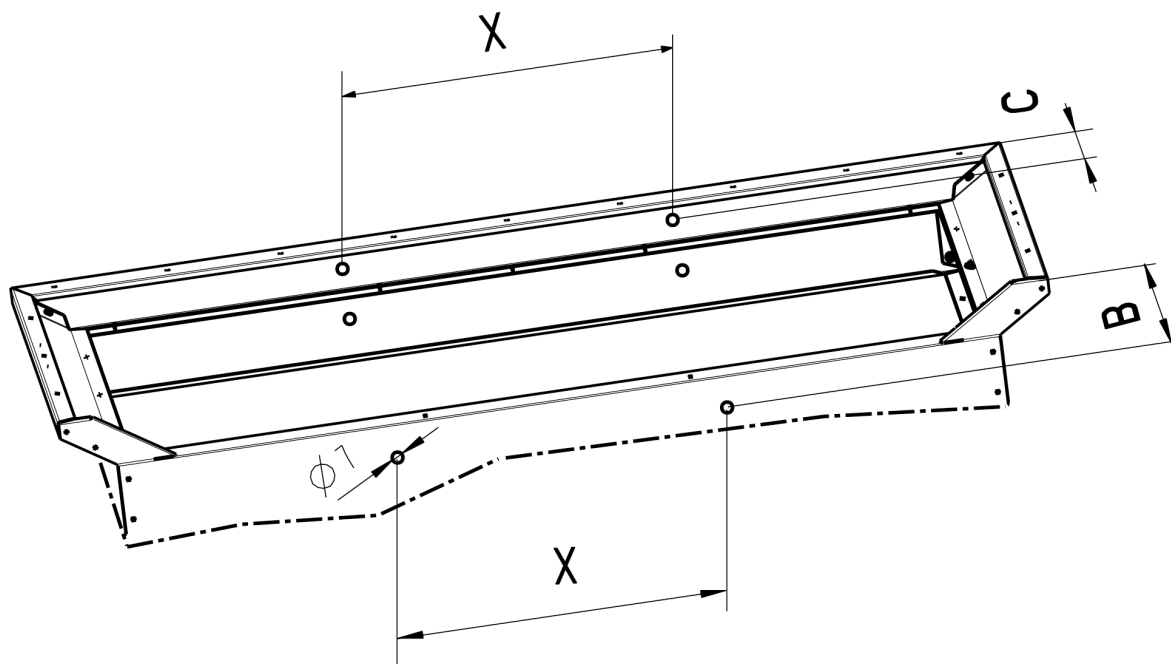

Montage des bâches

AP 19 / AP 240 / AP 250 / AP 280



Le point 12 suivant ne concerne pas le montage des bâches AP 19 et AP 250 si elles sont montées directement sur la machine de base.

12. Fixation des faces latérales du rabat de bâche: retirer la vis de maintien (6) de l'amortisseur (5), y fixer la face du rabat et remettre la vis (6).

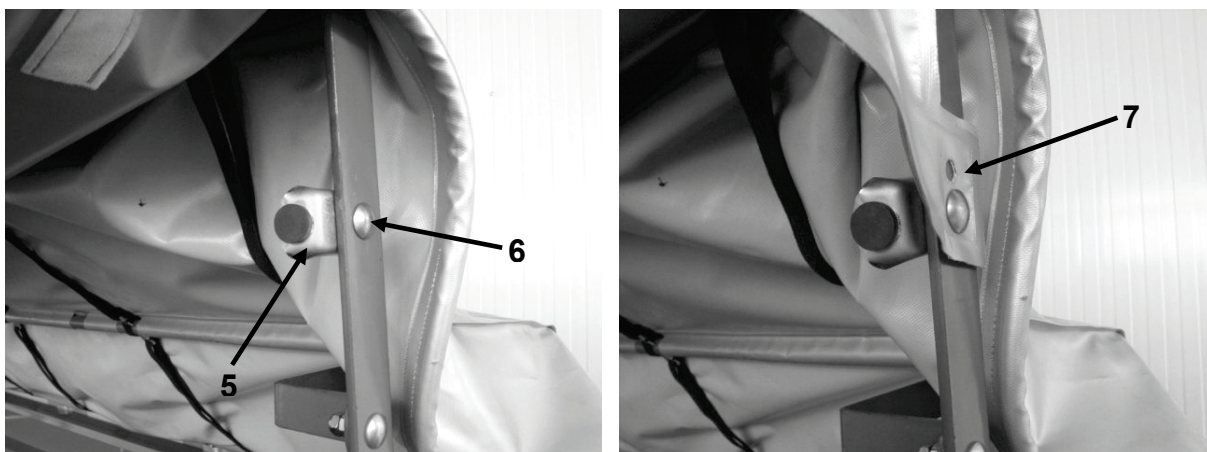

Les points 13 à 17 ne concernent que les bâches AP 19 et AP 250 lorsqu'elles sont montées directement sur la machine de base.

13. Rabattre la face latérale (7) de la rallonge de toile et la fixer avec la bande Velcro.
14. Libérer le tendeur (8).

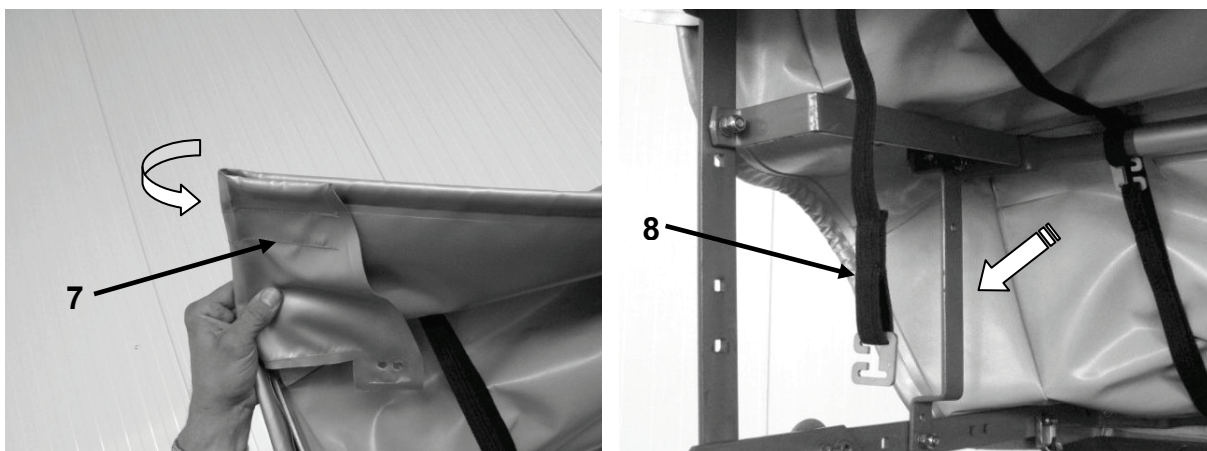

Montage des bâches

AP 19 / AP 240 / AP 250 / AP 280



15. Engager le tendeur de toile (8) par l'intérieur à travers l'orifice de la toile et raccrocher de nouveau le tendeur.

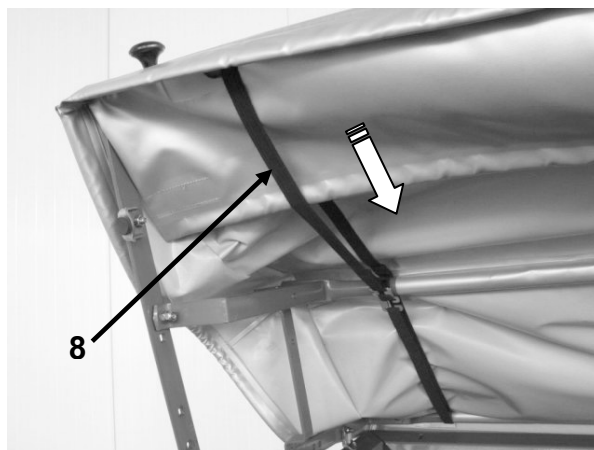
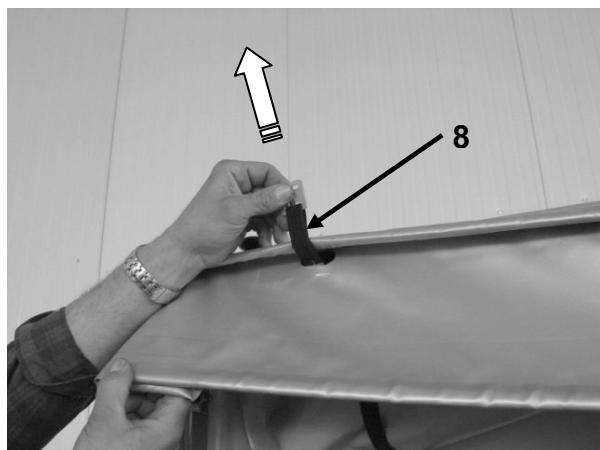

16. Retirer le tendeur (9) de son guidage et le faire passer par l'intérieur vers l'extérieur de la toile.

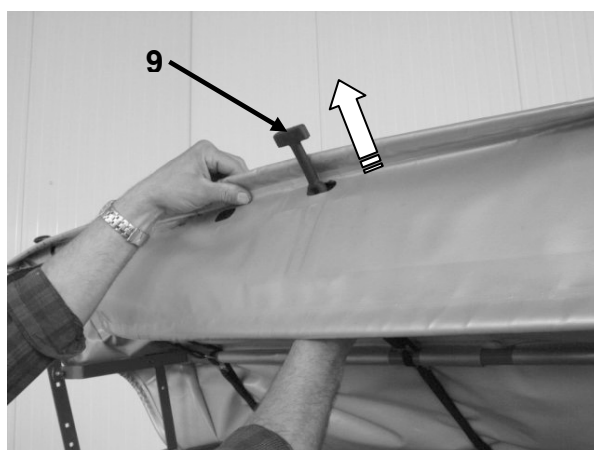
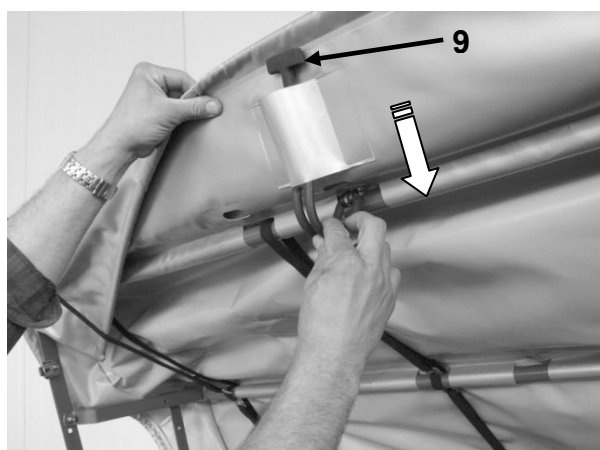

17. Répéter ces opérations 13 à 16 sur tous les tendeurs.

