

Ръководство за оператора

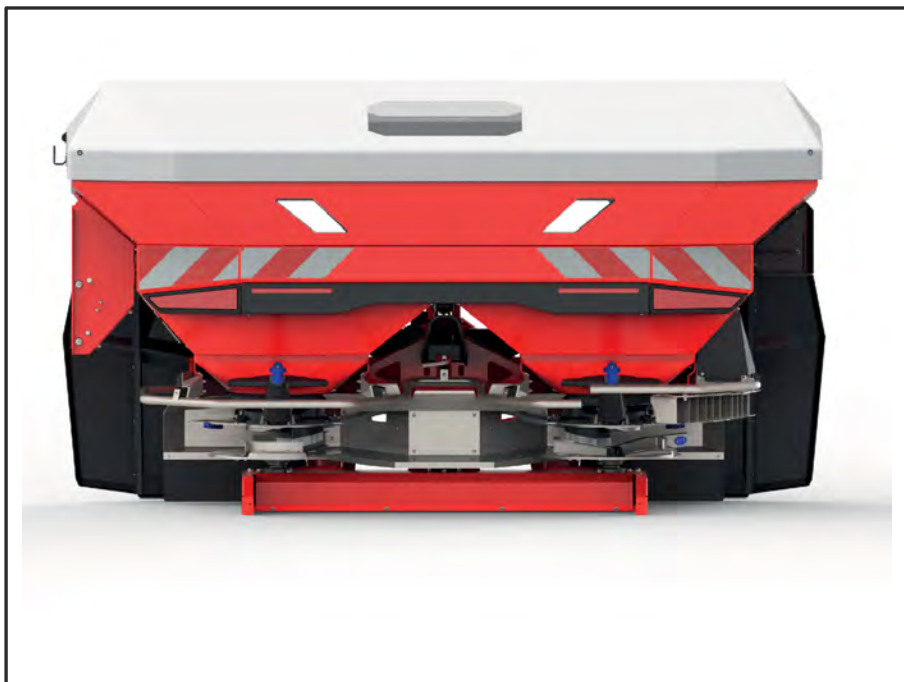

**Прочетете
внимателно преди
пускане в
експлоатация!**

**Запазете за употреба
ПО-КЪСНО**

Тази инструкция за експлоатация и монтаж е неделима част от машината. Доставчиците на нови и употребявани машини са задължени да документират писмени, че инструкцията за експлоатация и монтаж е доставена заедно с машината и е предадена на клиента.



AXIS 25 EMC (+W)

5904246-a-bg-0925

оригинална инструкция

Предисловие

Уважаеми клиенти,

С покупката на разпръсквачката за минерален тор от серията AXIS покажете, че се доверявате на нашите продукти. Благодарим ви! Ние искаме да оправдаем това доверие. Вие закупихте високопроизводителна и надеждна машина.

Ако срещнете неочаквани проблеми: Нашата служба за обслужване на клиенти е винаги на Ваше разположение.



Молим ви да прочетете внимателно това ръководство за експлоатация преди пускане на разпръсквачката за минерален тор в експлоатация и да спазвате инструкциите.

Ръководството за експлоатация разяснява подробно управлението и дава ценни указания за боравенето, техническото обслужване и поддръжката.

Възможно е в настоящото ръководство да е описано оборудване, което не е включено в комплектацията на вашата машина.

Известно ви е, че не е възможно признаването на гаранционни претенции за повреди, причинени поради грешки при обслужването или неправилно използване.



Моля, нанесете тук типа и серийния номер, както и годината на производство на вашата разпръсквачка на минерален тор. Тези данни се намират върху фабричната табелка или рамата. При поръчка на резервни части, допълнително специално оборудване или при рекламации моля винаги посочвайте тези данни.

Тип:

Сериен номер:

Година на производство:

Технически подобрения

Ние се стремим да подобряваме непрекъснато нашите продукти. Затова си запазваме правото да въвеждаме без предварително предупреждение всякакви подобрения и изменения, които сметем за необходими за нашите уреди, без задължение за въвеждане на тези подобрения или изменения на вече продадени машини.

Ще отговорим с удоволствие на Вашите допълнителни въпроси.

С уважение,

RAUCH Landmaschinenfabrik GmbH

Съдържание

1	Употреба по предназначение	7
2	Указания за потребителя	8
2.1	За тази инструкция за експлоатация	8
2.2	Организация на ръководството за експлоатация	8
2.3	Указания за представянето на текст	9
2.3.1	Ръководства и указания	9
2.3.2	Списъци	9
2.3.3	Препратки	9
3	Безопасност	10
3.1	Общи указания	10
3.2	Значение на предупредителните указания	10
3.3	Общи положения във връзка с безопасността на машината	11
3.4	Указания за собственика	12
3.4.1	Квалификация на персонала	12
3.4.2	Инструктаж	12
3.4.3	Предотвратяване на злополуки	12
3.5	Указания за експлоатационна безопасност	13
3.5.1	Изключване на машината	13
3.5.2	Пълнене на машината	13
3.5.3	Проверки преди пускане в експлоатация	13
3.5.4	Опасна зона	13
3.5.5	Режим на работа	14
3.6	Употреба на тор	14
3.7	Хидравлична система	15
3.8	Техническо обслужване и поддръжка	16
3.8.1	Квалификация на персонала по техническото обслужване	16
3.8.2	Износващи се части	16
3.8.3	Работи по техническото обслужване и поддръжката	17
3.9	Безопасност на движението	17
3.9.1	Проверка преди началото на пътуването	17
3.9.2	Транспортиране с машината	18
3.10	Предпазни устройства, предупредителни указания и инструкции	19
3.10.1	Местоположение на предпазните устройства, предупредителните указания и инструкциите	19
3.10.2	Функция на предпазните устройства	21
3.11	Стикери с предупреждения и инструкции	22
3.11.1	Стикери с предупреждения	22
3.11.2	Стикери с инструкции	23
3.12	Fabrikschild und Maschinenkennzeichnung	25
3.13	Осветление/идентификация	26
4	Данни на машината	27
4.1	Производител	27
4.2	Описание на машината	27

4.2.1	Версии.....	27
4.2.2	Преглед на възлите.....	28
4.2.3	Предавателен механизъм за функцията M EMC.....	30
4.2.4	Бъркалка.....	30
4.2.5	Стълба.....	30
4.3	Технически спецификации.....	31
4.3.1	Размери на машината.....	31
4.3.2	Технически данни за основното оборудване.....	32
4.3.3	Технически данни на приставките.....	33
4.4	Специално оборудване.....	33
4.4.1	Приставки.....	33
4.4.2	Стълба.....	34
4.4.3	Покривало.....	34
4.4.4	Спиращи ролки.....	34
4.4.5	Устройство за гранично и бордово разпръскване.....	35
4.4.6	Карданен вал със звездообразна храпова муфа.....	35
4.4.7	Комплект за практическа проверка.....	35
4.4.8	Система за идентифициране на торове.....	35
5	Изчисляване на осовото натоварване.....	37
6	Транспортиране без трактор.....	41
6.1	Общи указания за безопасност.....	41
6.2	Зареждане и разтоварване, паркиране.....	41
6.2.1	Транспорт с товарно превозно средство.....	42
7	Пускане в експлоатация.....	43
7.1	Приемане на машината.....	43
7.2	Изисквания към трактора.....	43
7.3	Монтаж на карданния вал към машината.....	44
7.3.1	Монтиране на карданен вал със звездообразна храпова муфа.....	45
7.3.2	Демонтаж на карданния вал.....	47
7.4	Прикачване на машината към трактора.....	47
7.4.1	Предварителни условия.....	47
7.4.2	Монтаж.....	48
7.5	Свързване на задействането на шибъра.....	50
7.6	Предварително настройване на височината на прикачване.....	51
7.6.1	Безопасност.....	51
7.6.2	Максимално допустима височина на прикачване.....	52
7.6.3	Предварително настройване на височината на прикачване.....	53
7.7	Стълба.....	57
7.7.1	Разгъване на стълбата.....	57
7.7.2	Сгъване на стълбата.....	58
7.8	Покривало.....	59
7.8.1	Отваряне на покривалото.....	59
7.9	Пълнене на машината.....	59
7.10	Настройка на устройството за гранично разпръскване и разпръскване борд TELIMAT X.....	60
7.11	Настройки при непосочени видове торове.....	63

8	Режим на разпръскване	64
8.1	Безопасност	64
8.2	Инструкция за режима на разпръскване	64
8.3	Настройка на количеството използван тор	66
8.4	Настройване на работната ширина	66
8.4.1	Избор на правилния разпръскващ диск	66
8.4.2	Демонтаж и монтаж на разпръскващите дискове	67
8.4.3	Настройване на точката на подаване	69
8.5	Проверяване на височината на прикачване	70
8.6	Настройте оборотите на силоотводния дял	70
8.7	Разпръскване в синорите	70
8.8	Разпръскване с превключване на частични ширини	73
8.9	Калибриране	74
8.9.1	Определяне на изтичащото количество	74
8.9.2	Изпълнение на калибриране	77
8.10	Изпразване на остатъчното количество	80
8.11	Паркиране и разкачване на машината	81
9	Неизправности и възможни причини	83
10	Техническо обслужване и поддръжка	88
10.1	Безопасност	88
10.2	Износващи се части и винтови съединения	90
10.2.1	Проверка на частите за износване	90
10.2.2	Проверка на винтовите съединения	90
10.2.3	Проверка на винтовите съединения на датчиците за маса	91
10.3	Отваряне на предпазната решетка в резервоара	92
10.4	Почистване и грижа за машината	94
10.4.1	Труднодостъпни петна от замърсяване	94
10.4.2	Почистете конзолата на трансмисията	95
10.4.3	Положение за изсушаване на покривалото	96
10.4.4	Отстранете калника	96
10.4.5	Монтиране на калника	96
10.5	Смажете главината на разпръскващия диск	96
10.6	Проверете задвижването на смесителния механизъм	97
10.7	Смяна на разпръскваща лопатка	99
10.8	Регулиране на настройката на дозирация шибър	101
10.9	Регулиране на настройката на точката на подаване	104
10.10	Трансмисионно масло	105
10.11	Смазване на датчика за маса	105
10.12	Смазване на карданния вал	106
10.13	Смажете горните и долните връзки	106
10.14	Смазване на регулирането на точката на подаване	106
10.15	Смазочен материал	106
10.16	Техническо обслужване на хидравликата	106
10.16.1	Проверете хидравличните маркучи	107
10.16.2	Смяна на хидравличните маркучи	108
11	Зимуване и консервиране	110

11.1	Безопасност.....	110
11.2	Зимуване.....	110
11.3	Консервиране на машината	111
12	Изхвърляне.....	112
12.1	Безопасност.....	112
12.2	Изхвърляне на машината	112
13	Приложение	114
13.1	Таблица с въртящия момент на затягане	114
14	Гаранция и гаранционни задължения	119

1 **Употреба по предназначение**

Използвайте разпръсквачките за минерален тор от серията AXIS в съответствие с указанията, дадени в това ръководство за експлоатация.

Разпръсквачките за минерален тор от серията AXIS са конструирани съгласно тяхната употреба по предназначение.

Те трябва да се използват единствено за разпръскване на сухи, гранулирани и кристални торове, семена и препарати за защита от охлюви.

Машината е предназначена за задно триточково прикачване към трактор и за управление от един човек.

Всеки друг начин на експлоатация на машината се счита за употреба не по предназначение. Производителят не носи отговорност за щети, възникнали вследствие на такава употреба. Рискът се поема единствено от собственика.

Употребата по предназначение е свързана и със спазването на предписаните от производителя условия на работа, техническо обслужване и ремонт. Като резервни части използвайте само RAUCH оригинални резервни части на производителя.

Да използват, поддържат и ремонтират машината имат право само лица, които са запознати с нейните характеристики и са инструктирани относно опасностите.

Инструкциите за работа, сервиз и безопасно обслужване на машината, описани в настоящото ръководство за експлоатация и поставени от производителя на машината под формата на предупреждения и знаци, трябва задължително да бъдат спазвани. При използването на машината трябва да бъдат спазвани съответните указания за предотвратяване на злополуки, както и общоприетите правила за безопасност на труда, трудова медицина и движение по пътищата.

Не се допускат самоволни промени по машината. Промените водят до изключване на отговорността на производителя за щети, възникнали вследствие на това.

■ **Предвидима неправилна употреба**

Чрез поставените по машината предупреждения и знаци производителят предупреждава за възможна неправилна употреба. Задължително съблюдавайте тези предупреждения и знаци. Така ще предотвратите употреба на машината по начин, който не е посочен в това ръководство за експлоатация.

2 Указания за потребителя

2.1 За тази инструкция за експлоатация

В следващите глави разпръсквачката за минерален тор се нарича „машина“.

Това ръководство за експлоатация е **неделима част** от машината.

Ръководството за експлоатация съдържа важни указания за **безопасно, правилно**, и икономично **използване** и **поддръжка** на машината. Неговото спазване спомага за **предотвратяване** на **опасности**, намаляване на разходите за ремонт и времето на принудителни престои, и повишава надеждността и експлоатационния живот на управляваната с блока за управление машина.

Съхранявайте цялата документация, състояща се от това ръководство за експлоатация и всички документи на доставчици, поддръка на мястото на използване на машината (напр. в трактора).

При продажба на машината предавайте с нея и ръководството за експлоатация.

Ръководството за експлоатация е предназначено за собственика на машината и за неговия персонал по обслужване и поддръжка. Всяко лице, на което са възложени изброените по-долу работи по машината, трябва да го прочете, разбере и прилага:

- обслужване,
- поддръжка и почистване,
- отстраняване на повреди.

Съблюдавайте по-конкретно:

- глава „Безопасност“,
- предупредителните указания в текста на отделните глави.

Инструкцията за експлоатация не отменя Вашата **лична отговорност** като собственик и обслужващ персонал на управлението на машината.

2.2 Организация на ръководството за експлоатация

Ръководството за експлоатация се разделя на шест основни теми

- Указания за потребителя
- Указания за безопасност
- Данни на машината
- Инструкции за обслужване на машината
 - Транспортиране
 - Пускане в експлоатация
 - Режим на разпръскване
- Указания за откриване и отстраняване на неизправности
- Инструкции за техническо обслужване и поддръжка

2.3 Указания за представянето на текст

2.3.1 Ръководства и указания

Стъпките на действие, които ще бъдат изпълнявани от обслужващия персонал, се изобразяват, както следва.

- ▶ Стъпка от инструкцията за действие 1
- ▶ Стъпка от инструкцията за действие 2

2.3.2 Списъци

Списъците без задължителна последователност са представени като списък с точки:

- Характеристика А
- Характеристика В

2.3.3 Препратки

Препратките към други части от текста в документа са представени с номер на параграф, текст на заглавие, респ. номер на страницата:

- **Пример:** Съблюдавайте също *3 Безопасност*

Препратките към други документи са представени като указание или инструкция без точен номер на глава или страница:

- **Пример:** Съблюдавайте указанията в инструкцията за експлоатация, предоставена от производителя на карданния вал.

3 Безопасност

3.1 Общи указания

Глава **Безопасност** съдържа основни предупредителни указания, предписания за работа и безопасност на движението за работата с прикачената машина.

Съблюдаването на дадените в тази глава указания е основна предпоставка за безопасната работа и безпроблемната експлоатация на машината.

Освен това в другите глави ще намерите други указания за безопасност, които трябва да спазвате също така точно. Предупредителните указания са поставени преди съответните действия.

Предупредителни указания относно компоненти от доставчици ще намерите в документацията на съответния доставчик. Спазвайте също и тези предупредителни указания.

3.2 Значение на предупредителните указания

Предупредителните указания в тази инструкция са систематизирани в съответствие със степента на опасност и на вероятността за нейното възникване.

Знаците за опасност обръщат внимание на остатъчните опасности при работа с машината. Използваните указания за безопасност са структурирани, както следва:

Символ + **сигнална дума**

Обяснение

Нива на опасност на предупредителните указания

Нивото на опасност е обозначено със сигнална дума. Нивата на опасност са класифицирани, както следва:

ОПАСНОСТ!

Вид и източник на опасността

Това предупредително указание предупреждава за непосредствена опасност за здравето и живота на хората.

Неспазването на тези предупредителни указания води до тежки наранявания, също със смъртоносен изход.

- ▶ Задължително спазвайте описаните мерки за избягването на тази опасност.

⚠ ПРЕДУПРЕЖДЕНИ!**Вид и източник на опасността**

Това предупредително указание предупреждава за възможна опасна ситуация за здравето на хората.

Пренебрегването на това предупредително указание води до тежки наранявания.

- ▶ Задължително спазвайте описаните мерки за избягването на тази опасност.

⚠ БЛАГОРАЗУМ!**Вид и източник на опасността**

Това предупредително указание предупреждава за възможна опасна ситуация за здравето на хората.

Пренебрегването на това предупредително указание води до наранявания.

- ▶ Задължително спазвайте описаните мерки за избягването на тази опасност.

УКАЗАНИЕ!**Вид и източник на опасността**

Това предупредително указание предупреждава за материални щети и вреди за околната среда.

Пренебрегването на това предупредително указание води до повреди на машината и щети за околната среда.

- ▶ Задължително спазвайте описаните мерки за избягването на тази опасност.



Какво е указание:

Общите указания съдържат съвети за използване и особено важна информация, но не и предупреждения за опасности.

3.3 Общи положения във връзка с безопасността на машината

Машината е произведена съгласно нивото на технологично развитие и приетите технически правила. Въпреки това при нейната употреба и поддръжка могат да възникнат опасности за здравето и живота на потребителя или на трети лица, респ. повреди на машината и други материални щети.

Затова използвайте машината:

- само в безупречно и безопасно за движение състояние,
- със съзнание за безопасността и опасностите.

Това предполага да сте прочели и разбрали съдържанието на това ръководство за експлоатация. Вие сте запознати с приложимите правила за избягване на злополуки, както и с общоприетите правила за безопасност, охрана на труда и здравето и за движение по пътищата, и можете да прилагате и тези предписания и правила.

3.4 Указания за собственика

Собственикът носи отговорност за употребата по предназначение на машината.

3.4.1 Квалификация на персонала

Лица, които извършват дейности по обслужване, поддръжка или ремонт на машината, трябва да са прочели и разбрали това ръководство за експлоатация преди началото на работите.

- Машината може да се използва само от инструктиран и оторизиран от собственика персонал.
- Персонал в процес на обучение/инструктаж трябва да работи по машината само под надзора на опитно лице.
- Работи по поддръжка и ремонт трябва да се извършват само от квалифициран персонал по поддръжката.

3.4.2 Инструктаж

Дистрибуторите, заводските представители или служители на производителя провеждат инструктаж на собственика относно обслужването и поддръжката на машината.

Собственикът трябва осигурява на новопостъпил персонал по обслужване и поддръжка старателен инструктаж относно обслужването и ремонта на машината при спазване на това ръководство за експлоатация.

3.4.3 Предотвратяване на злополуки

Правилата за безопасност и избягване на злополуки са регламентирани в нормативната уредба на всяка страна. За спазването на тези валидни в страната на използване правила носи отговорност собственикът на машината.

Освен това спазвайте следните указания:

- Никога не оставяйте машината да работи без надзор.
- По време на работа и при транспортиране в никакъв случай не трябва да се качват хора в/по машината (**Забрана за вземане на спътници**).
- **Не** използвайте машинните части на машината като помощни приспособления за качване.
- Носете прилепнало облекло. Избягвайте работно облекло с колани, ресни или други части, които могат да бъдат захванати.
- При работа с химикали спазвайте предупредителните указания на съответния производител. По възможност носете лични предпазни средства (ЛПС).

3.5 Указания за експлоатационна безопасност

Използвайте машината само в изправно състояние. По този начин ще избегнете опасни ситуации.

3.5.1 Изключване на машината

- Изключвайте машината само с празен резервоар на равна и стабилна повърхност.
- Ако машината се изключва самостоятелно (без трактор), отворете изцяло дозиращите шибри.

3.5.2 Пълнене на машината

- Пълнете машината само когато тя е свързана, респ. прикачена към трактора (в зависимост от машината).
- Пълнете машината само при изключен двигател на трактора. Извадете контактния ключ, за да не може двигателят да бъде запален.
- Следете за достатъчно свободно пространство от страната на пълнене.
- За пълнене използвайте подходящи спомагателни средства (напр. кошов товарач, винтов транспортър).
- Спазвайте максимално допустимия полезен товар и допустимото общо тегло на машината.
- Пълнете машината максимум до нивото на ръба. Проверете нивото на напълване.
- Пълнете машината само ако са затворени предпазните решетки. По този начин ще предотвратите евентуални смущения при разпръскване от агломерацията на разпръсквания продукт или вследствие на наличието на чужди тела.

3.5.3 Проверки преди пускане в експлоатация

Преди първоначалното и всяко следващо пускане в експлоатация проверявайте експлоатационната безопасност на машината.

- Налице ли са всички защитни приспособления на машината и функционират ли те?
- Закрепени ли са добре всички крепежни части и носещи връзки, състоянието им изправно ли е?
- Разпръскващите дискове и техните фиксиращи елементи в изправно състояние ли са?
- Затворени и заключени ли са предпазните решетки в резервоара?
- В допустимия диапазон ли е контролният размер на блокиращия механизъм на предпазната решетка?
- **Няма** ли хора в опасната зона на машината?
- Защитата на карданния вал в изправно състояние ли е?

3.5.4 Опасна зона

Разпръскваният препарат може да доведе до тежки наранявания (напр. на очите).

При престой между трактора и машината съществува висока опасност и дори опасност от смърт поради самоволно придвижване на трактора или движения на машината.

На фигурата по-долу са показани опасните зони на машината.

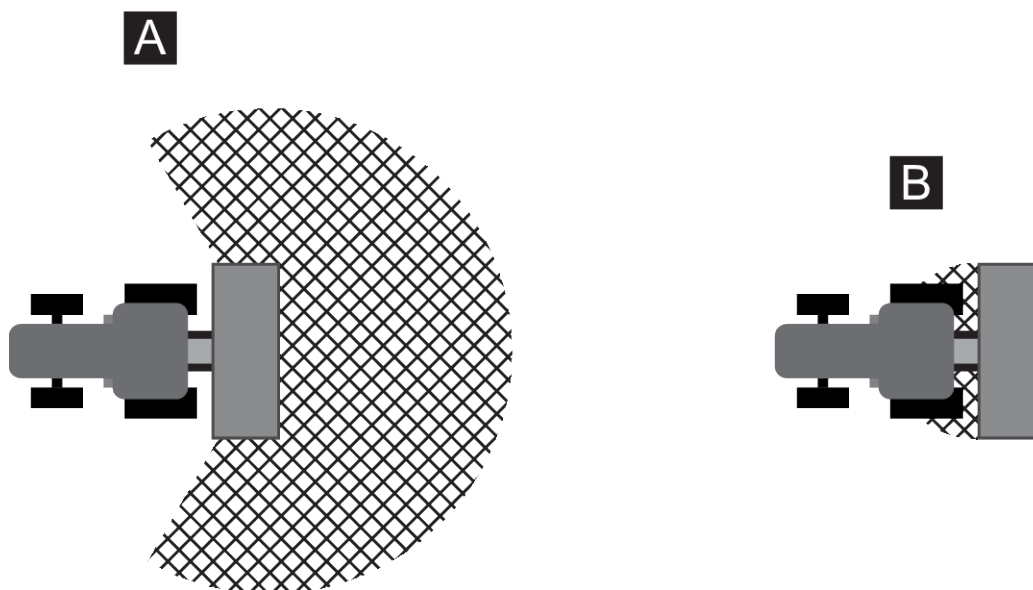

Фиг. 1: Опасна зона при прикачени устройства

[A] Опасна зона при разпръскване

[B] Опасна зона при свързване/разкачване на машината

- Внимавайте да няма хора в зоната на разпръскване [A] на машината.
- Незабавно спрете машината и трактора, ако има хора в опасната зона на машината.
- Когато свързвате/разкачвате машината към/от трактора или закачвате/откачвате разпръскващото устройство, инструктирайте всички хора да напуснат опасната зона [B]

3.5.5 Режим на работа

- При неправилно функциониране машината трябва незабавно да се спре и да се обезопаси. Незабавно възложете отстраняването на неизправностите на квалифициран за това персонал.
- Никога не се качвайте върху машината при включено приспособление за разпръскване.
- Работете с машината само когато са затворени предпазните решетки в резервоара. По време на работа **не отваряйте и не отстранявайте** предпазните решетки.
- Въртящите се части на машината могат да причинят тежки наранявания. Затова внимавайте никога да не доближавате тялото си или части от дрехите си до въртящите се части.
- Никога не поставяйте чужди части (напр. винтове, гайки) в резервоара.
- Разпръскваният препарат може да доведе до тежки наранявания (напр. на очите). Затова внимавайте да няма хора в обсега на разпръскване на машината.
- При твърде високи скорости на вятъра трябва да прекъснете разпръскването, тъй като не може да се гарантира спазването на обсега на разпръскване.
- Никога не се качвайте на машината или трактора под електропроводи за високо напрежение.

3.6 Употреба на тор

Употреба на тор семена или препарати за растителна защита

Неправилните избор или употреба на тор семена или препарати за растителна защита може да доведе до сериозни наранявания на хора и екологични щети.

- При избора на тор семена или препарат за растителна защита се информирайте относно неговите въздействия върху човека, околната среда и машината.
- Спазвайте указанията на производителя и информационните листове за безопасност.

3.7 Хидравлична система

Хидравличната система е под високо налягане.

Излизащите под високо налягане течности могат да причинят тежки наранявания и да застрашат околната среда. За да предотвратите опасности, спазвайте следните указания:

- Използвайте машината само под максимално разрешеното работно налягане.
- **Преди** всякакви работи по поддръжка **изпускате налягането** от хидравличната система. Изключете двигателя на трактора. Обезопасете го срещу повторно включване.
- При търсене на течове винаги носете **защитни очила** и **защитни ръкавици**.
- При наранявания с хидравлично масло потърсете **незабавно медицинска помощ**, тъй като могат да се развият сериозни инфекции.
- При свързването на хидравличните маркучи към трактора се уверете, че хидравличната система както от страната на трактора, така и от страната на машината **е без налягане**.
- Свързвайте хидравличните маркучи на хидравликата на трактора и разпръсквачката само с предписаните съединения.
- Избягвайте замърсяване на хидравличния циркуляционен кръг. Закачайте съединителите само в предвидените за тази цел държачи. Използвайте предпазните капачки. Преди свързване почиствайте съединенията.
- Редовно проверявайте хидравличните компоненти и хидравличните маркучи за механични дефекти, напр. скъсвания, деформации вследствие на притискане, прегъвания, образуване на цепнатини, порестост и т.н.
- Дори и при правилно съхранение и допустимо натоварване маркучите и техните съединения са подложени на естествено стареене. Времето за тяхното съхранение и срокът на употреба са ограничени.

Продължителността на употреба на маркуча не трябва да превишава 6 години, включително и евентуалното време на съхранение от максимално 2 години.

Датата на производство на маркуча е посочена върху арматурата на маркуча под формата на месец и година.

- При повреди и след изтичане на посочения срок на употреба възлагайте смяна на хидравличните маркучи.
- Маркучите, които ще заменят старите, трябва да отговарят на техническите изисквания на производителя на оборудването. Особено внимание трябва да се обърне на данните за максималното налягане на хидравличните тръбопроводи, които ще се сменят.

3.8 Техническо обслужване и поддръжка

При работи по техническото обслужване и поддръжката трябва да вземете предвид и допълнителните опасности, които не се появяват по време на работата с машината.

Зато винаги извършвайте с голямо внимание работи по поддръжката и ремонта. Работете особено внимателно и със съзнание за опасностите.

3.8.1 Квалификация на персонала по техническото обслужване

- Заваръчните работи и работите по електрическата и хидравличната система трябва да се извършват само от специалисти.

3.8.2 Износващи се части

- Спазвайте максимално точно интервалите за техническо обслужване и поддръжка, описани в това ръководство за експлоатация.
- Спазвайте предписаните интервали за техническо обслужване и поддръжка на компонентите на доставчиците. Информирайте се за това от документацията на съответния доставчик.
- Препоръчваме ви след всеки сезон да проверявате при вашия търговец състоянието на машината и особено на крепежните елементи, важните за безопасността пластмасови компоненти, хидравличната система, дозиращите органи и разпръскващите лопатки.
- Резервните части трябва да съответстват най-малко на определените от производителя технически изисквания. Съответствието с техническите изисквания е гарантирано единствено при използването на оригинални резервни части.
- Самозаконтящите се гайки са предназначени само за еднократна употреба. За закрепване на компоненти (напр. при смяна на разпръскващите лопатки) използвайте винаги нови самозаконтящи гайки.

3.8.3 Работи по техническото обслужване и поддръжката

- Преди всякакви работи по почистване, поддръжка и ремонт, както и при отстраняване на повреди, **изключвайте двигателя на трактора. Изчакайте, докато всички въртящи се части на машината спрат напълно.**
- Уверете се, че **никой** не може да включи машината неоторизирано. Извадете контактния ключ на трактора.
- Преди всякакви работи по поддръжка и ремонт, респ. преди работи по електрическата инсталация, изключвайте електрозахранването между трактора и машината.
- Проверете дали тракторът и машината са изключени правилно. Те трябва да са с празен резервоар на равна и стабилна повърхност и да са обезопасени срещу потегляне.
- Когато трябва да се извършват работи по техническо обслужване или инспекции под повдигнатата машина, обезопасявайте допълнително повдигнатата машина срещу падане (напр. с подложна стойка).
- Преди извършването на работи по техническото обслужване и поддръжката трябва да бъде понижено налягането на хидравличната система.
- Отваряйте предпазната решетка в резервоара само когато машината е спряна от експлоатация.
- Ако трябва да работите с въртящия се силоотводен вал, в зоната на силоотводния или карданния вал не трябва да има никакви хора.
- Никога не отстранявайте с ръка или с крак запущвания в резервоара на разпръсквачката, а използвайте подходящ за това инструмент.
- При почистване с високо налягане никога не насочвайте водната струя директно към предупредителните табелки, електрическите съоръжения, хидравличните компоненти и плъзгащите лагери.
- Редовно проверявайте затягането на гайките и винтовете. Затягайте разхлабените съединения.

3.9 Безопасност на движението

При движение по обществената пътна мрежа тракторът с прикачената машина трябва да отговарят на правилата за движение по пътищата на съответната държава. За спазване на тези разпоредби отговорност носят собственикът и водачът на превозното средство.

3.9.1 Проверка преди началото на пътуването

Проверката при потегляне е важен принос към безопасността на пътя. Непосредствено преди всяко пътуване проверявайте дали са спазени експлоатационните условия, безопасността на движение и разпоредбите в страната на употреба.

- Спазено ли е допустимото общо тегло? Спазвайте допустимото натоварване на осите, допустимото натоварване на спирачката и допустимото натоварване на гумите;
 - Вж. 5 Изчисляване на осовото натоварване
- Правилно прикачена ли е машината?
- Може ли да бъде загубен тор по време на движение?
 - Следете нивото на тора в резервоара.
 - Дозиращите шибри трябва да са затворени.
 - Изключете електронния пулт за управление.
- Проверете налягането на гумите и функционалността на спирачната система на трактора.
- Светлините и маркировката на машината отговарят ли на разпоредбите на вашата държава за използване по обществените пътища? Внимавайте за правилното прикачване.
- Ако стъпалото е сгънато и заключено, стъпалото е в транспортно положение (в зависимост от машината).

3.9.2 Транспортиране с машината

Динамичното поведение, характеристиките на управление и спиране на трактора се променят от прикачената машина. Така напр. поради твърде голямото тегло на машината предният мост на Вашия трактор губи натоварване и по този начин се влошава способността за управление.

- Съобразете вашия стил на шофиране с променените характеристиките на движение.
- При шофиране винаги трябва да имате достатъчна видимост. Ако това не може да бъде гарантирано (напр. при движение на заден ход), се изисква присъствието на лице, което да дава инструкции.
- Не надвишавайте допустимата максимална скорост.
- При изкачване и спускане по наклон и напречно движение по скатове избягвайте внезапните завои. При изместване на центъра на тежестта съществува опасност от преобръщане. Движете се особено внимателно по неравни, меки земни повърхности (напр. при навлизане в полето, при бордюри).
- За да се избегне движение наляво-надясно, долният съединителен прът на навесната система на трактора трябва да бъде фиксиран в странична посока.
- Забранен е престоят на лица върху машината по време на движение и работа.

3.10 Предпазни устройства, предупредителни указания и инструкции

3.10.1 Местоположение на предпазните устройства, предупредителните указания и инструкциите

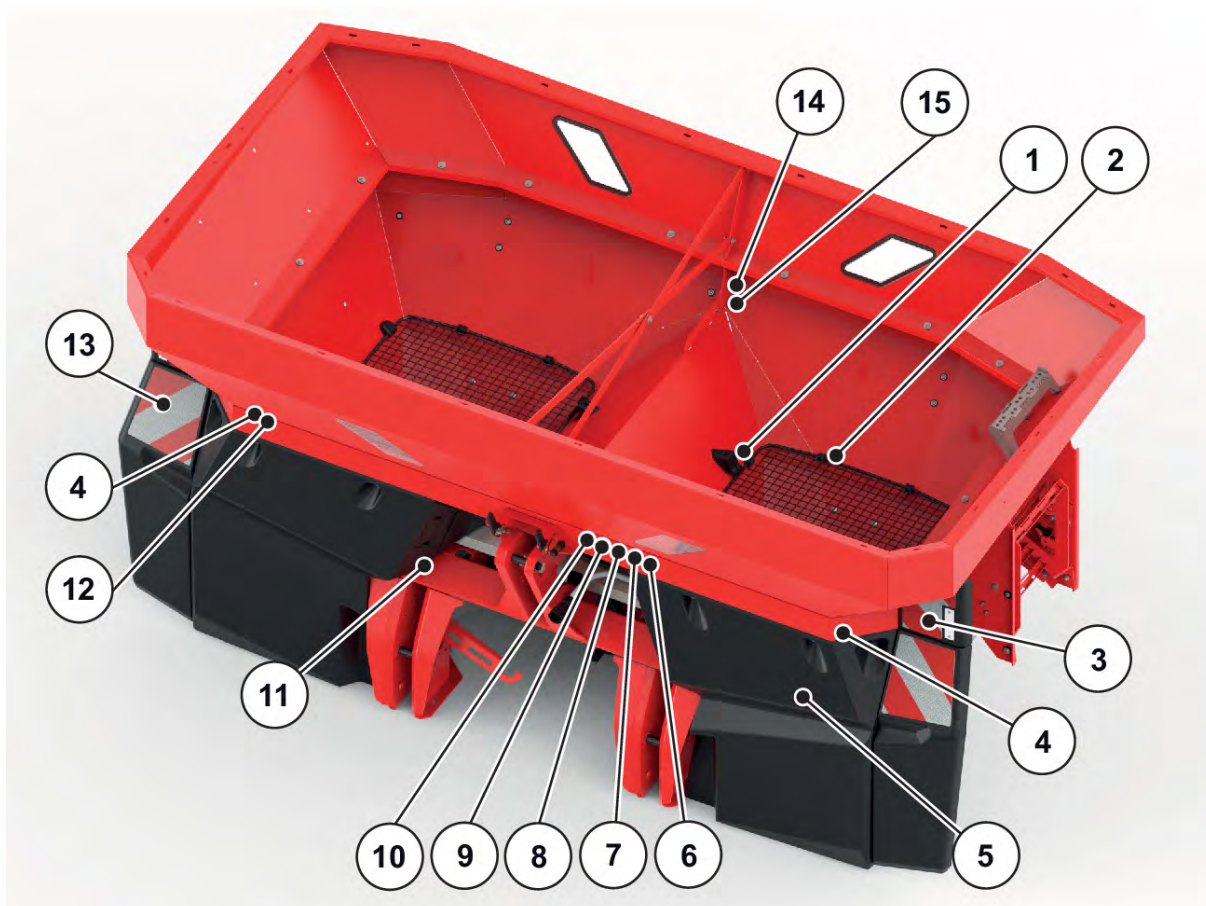

Фиг. 2: Предпазни устройства, стикери с предупредителни указания и инструкции, предна страна

- | | |
|---------------------------------------------------------------------------------------------|-------------------------------------------------------------------------------|
| [1] Блокиращ механизъм на предпазната решетка | [8] Предупредително указание Опасност от притискане между трактора и машината |
| [2] Предпазна решетка в резервоара | [9] Предупреждение "Извадете контактния ключ" |
| [3] Осветление | [10] Предупреждение "Прочетете ръководството за експлоатация" |
| [4] Бели светлоотражатели | [11] Фабрична табелка |
| [5] Знак за забрана Разпръскване на вода (покрито от устройство за улавяне на замърсявания) | [12] Инструкция за заключване на калник |
| [6] Инструкция "Максимален полезен товар" | [13] Предупредително фолио |
| [7] Инструкция за обороти на силоотводния вал | [14] Кръгло ухо |
| | [15] Инструкция Кръгло ухо в резервоара |

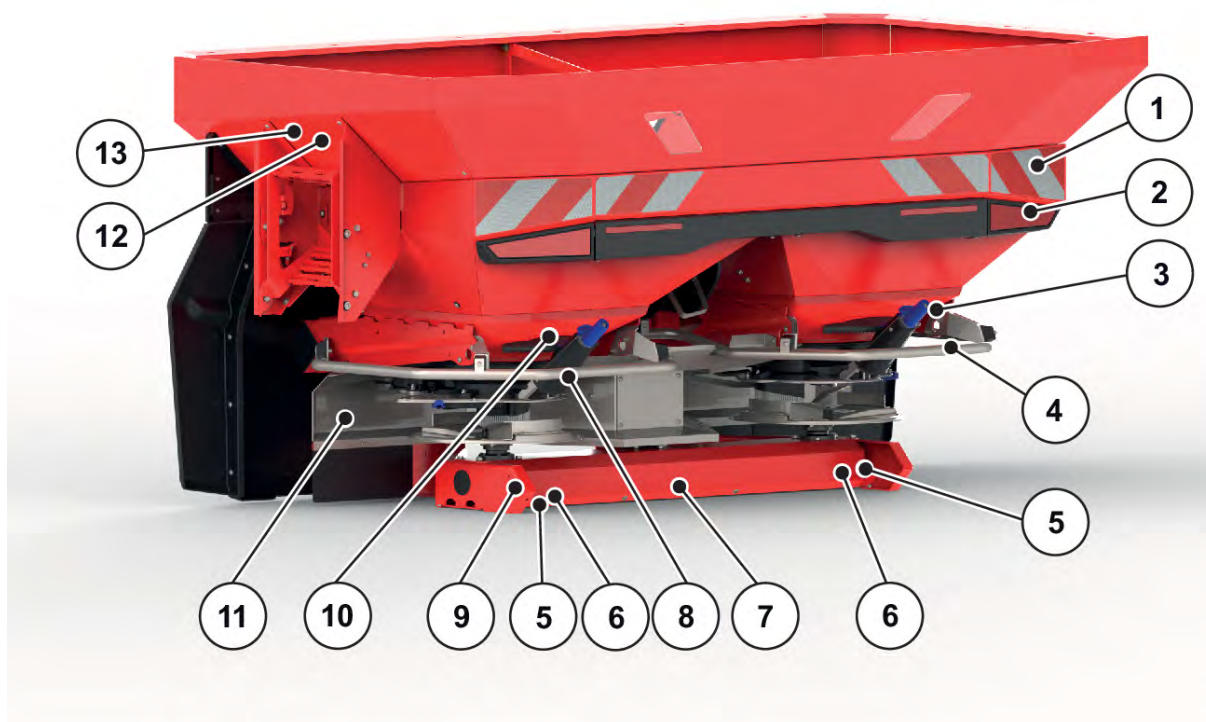

Фиг. 3: Предпазни устройства, стикери с предупредителни указания и инструкции, задна страна

- | | |
|------------------------------------------------------------------|-------------------------------------------------------------------|
| [1] Предупредително фолио | [8] Инструкция "Качването е забранено" |
| [2] Осветление | [9] Странични жълти светлоотражатели |
| [3] Бележка с инструкции ухото за закрепване (4x около машината) | [10] Предупредително указание Опасност от притискане |
| [4] Дефлекторна скоба | [11] Защита на разпръскващия диск |
| [5] Червен светлоотражател | [12] Предупреждение "Забрана за превозване на други лица" |
| [6] Предупреждение "Движещи се части" | [13] Указание с инструкции сгънете нагоре стълбата преди шофиране |
| [7] Предупреждение "Изхвърляне на материал" | |

[1] Защита на карданния вал

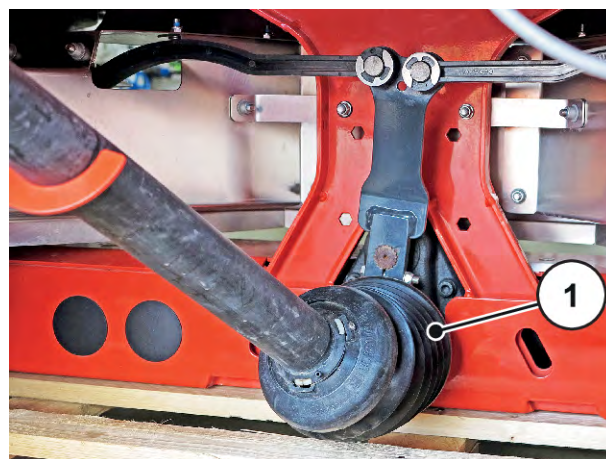

Фиг. 4: Карданен вал

3.10.2 Функция на предпазните устройства

Предпазните устройства защитават вашето здраве и вашия живот.

- Преди работа с машината се уверете, че предпазните устройства функционират и не са повредени.
- Използвайте машината само с работещи предпазни устройства.

Обозначение	Функция
Предпазна решетка в резервоара	Предотвратява захващане на части на тялото от въртящия се смесителен механизъм. Предотвратява отрязване на части от тялото от дозирация шибър. Предотвратява неизправности при разпръскване на агломерацията на разпръсквания продукт, по-големи камъни или други едри материали (пресяващо действие).
Блокиращ механизъм на предпазната решетка	Предотвратява неволното отваряне на предпазната решетка в резервоара. При правилно затваряне на предпазната решетка се фиксира механично. Може да се отвори само с инструмент.
Защита на разпръскващия диск	Предотвратява изхвърляне на тор напред (по посока на трактора/ работното място).
Защита на карданния вал	Предотвратява захващането на части от тялото и от облеклото във въртящия се карданен вал.
Дефлекторна скоба	Предотвратява захващане от въртящите се разпръскващи дискове отзад и отстрани.
Капак на конзолата на трансмисията	Предотвратява достъпа до части от трансмисията.

3.11 Стикери с предупреждения и инструкции

На машината са поставени различни предупредителни указания и инструкции (разположение по машината - вж. 3.10.1 Местоположение на предпазните устройства, предупредителните указания и инструкциите).

Предупрежденията и инструкциите са част от машината. Те не трябва да се свалят или променят.

- ▶ Незабавно сменяйте липсващите или нечетливи предупредителни указания или инструкции.

Ако в рамките на извършените ремонтни работи бъдат монтирани нови компоненти, на тях трябва да бъдат поставени съответните предупреждения и инструкции, с които са били снабдени оригиналните компоненти.



Можете да поръчате точните стикери с предупреждения и инструкции от отдела за резервни части.

3.11.1 Стикери с предупреждения



Пиктограма	Описание
	Прочетете ръководството за експлоатация и предупрежденията. Преди пускане в експлоатация на машината трябва прочетете и спазвайте ръководството за експлоатация и предупрежденията. Ръководството за експлоатация разяснява подробно управлението и дава ценни указания за боравенето, техническото обслужване и поддържането.
	Извадете контактния ключ. Преди извършването на работи по техническото обслужване и ремонта спрете двигателя и извадете контактния ключ. Изключете електрозахранването
	Забрана за превозване на други хора Опасност от подхлъзване и нараняване. По време на разпръскване и транспортиране не се качвайте на машината.
	Качването е забранено Забранено е качването на дефлекторната скоба.

Пиктограма	Описание
	<p>Опасност между трактора и машината</p> <p>Има опасност за живота поради притискане на хора, които при приближаването или при задействането на хидравликата се намират между трактора и машината.</p> <p>Поради невнимание или неправилно обслужване тракторът може да се спре твърде късно или изобщо да не се спре.</p> <p>Инструктирайте всички хора да напуснат опасната зона между трактора и машината.</p>
	<p>Опасност поради изхвърляне на материал</p> <p>Опасност от наранявания по цялото тяло поради изхвърлен препарат за разпръскване</p> <p>Преди пускане в експлоатация инструктирайте всички хора да напуснат опасната зона (зона на разпръскване) на машината.</p>
	<p>Опасност поради движещи се части</p> <p>Опасност от отрязване на части от тялото</p> <p>Забранено е да се посяга в опасната зона на въртящите се части.</p> <p>Преди извършването на работи по техническото обслужване, ремонта и настройката спрете двигателя и извадете контактния ключ.</p>
	<p>Опасност поради движещи се части</p> <p>Опасност от отрязване на части от тялото</p> <p>Забранено е да се посяга в опасната зона на дозирацията шибър.</p> <p>Преди извършването на работи по техническото обслужване, ремонта и настройката спрете двигателя и извадете контактния ключ.</p>

3.11.2 Стикери с инструкции

Пиктограма	Описание
	<p>Кръгло ухо в резервоара</p> <p>Обозначение на държачите за закрепване на подземните съоръжения</p>

Пиктограма	Описание
	<p>Уши за закрепване към резервоара За идентифициране на местоположението на машината, използвано за свързване или за обезопасяване на машината, за да се предотврати движението по време на транспортиране.</p>
	<p>Точка за смазване</p>
	<p>Номинални обороти на силоотводния вал Номиналните обороти на силоотводния вал са 540 об./мин.</p>
	<p>Максимален полезен товар</p>
	<p>Заклучване на калник</p>

Пиктограма	Описание
	<p>Само ако има стълба Сгънете стълбата преди шофиране</p>
	<p>Забрана за водни пръски Забранено е да се пръска вода в корпуса на работния компютър и други електронни части.</p>
	<p>Приложения за таблици на разпръскването За Android/IOS с функция DiS С QR код за бързо инсталиране на приложението</p>

3.12 Fabrikschild und Maschinenkennzeichnung



При доставката на Вашата машина се уверете, че всички необходими табелки са налични.

В зависимост от страната по местоназначение на машината може да се поставят допълнителни табелки.

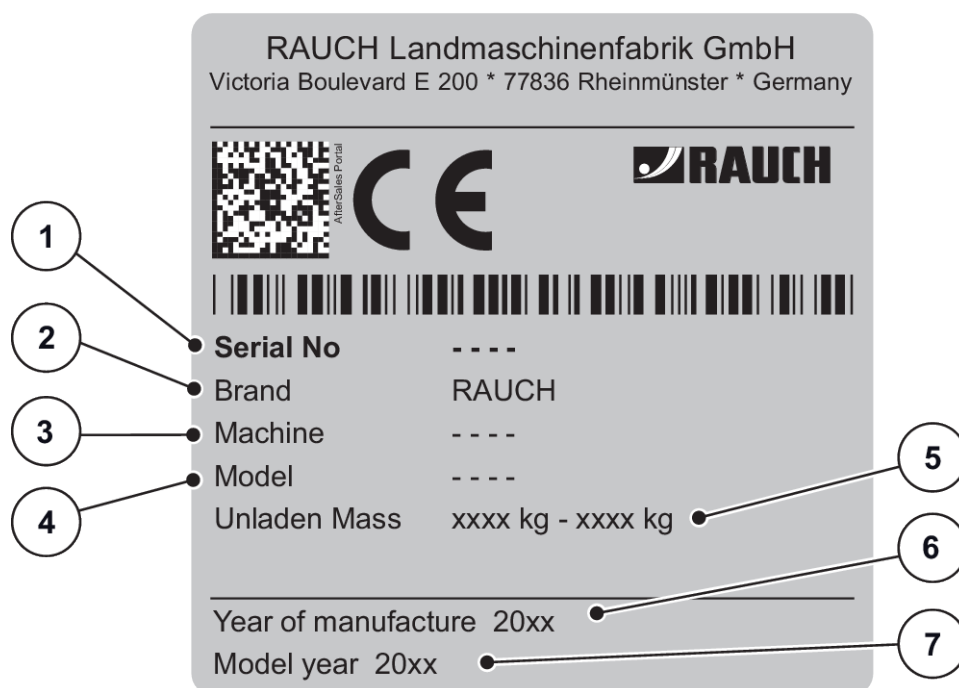

Фиг. 5: Фабрична табелка

- [1] Серийен номер
- [2] Производител
- [3] Машина
- [4] Тип

- [5] Тегло в празно състояние
- [6] Година на производство
- [7] Година на модела

3.13 Осветление/идентификация

Фабрично машината е оборудвана с осветително устройство и предна, задна и странична обозначителна светлина (разположение по машината - вж. 3.10.1 Местоположение на предпазните устройства, предупредителните указания и инструкциите).

4 Данни на машината

4.1 Производител

RAUCH Landmaschinenfabrik GmbH
Victoria Boulevard E 200
77836 Rheinmünster
Germany

Телефон: +49 (0) 7229 8580-0

Факс: +49 (0) 7229 8580-200

4.2 Описание на машината

Използвайте машината в съответствие с глава 1 *Употреба по предназначение*.

Машината се състои от следните възли.

- 2-камерен резервоар със смесителни механизми и изпускатели
- Рама и точки на свързване
- Задвижващи елементи (задвижващ вал и предавателен механизъм)
- Дозиращи елементи (смесителен механизъм, дозиращи шибри, скала за разпръскваното количество)
- Елементи за настройка на работната ширина
- Предпазни устройства - вж. 3.10 *Предпазни устройства, предупредителни указания и инструкции*

4.2.1 Версии



Някои модели не се предлагат във всички страни.



Наличното специално оборудване зависи от страната на използване на машината и е изброено напълно тук.

- Свържете се с вашия търговец/вносител, ако се нуждаете от определено специално оборудване.

4.2.2 Преглед на възлите

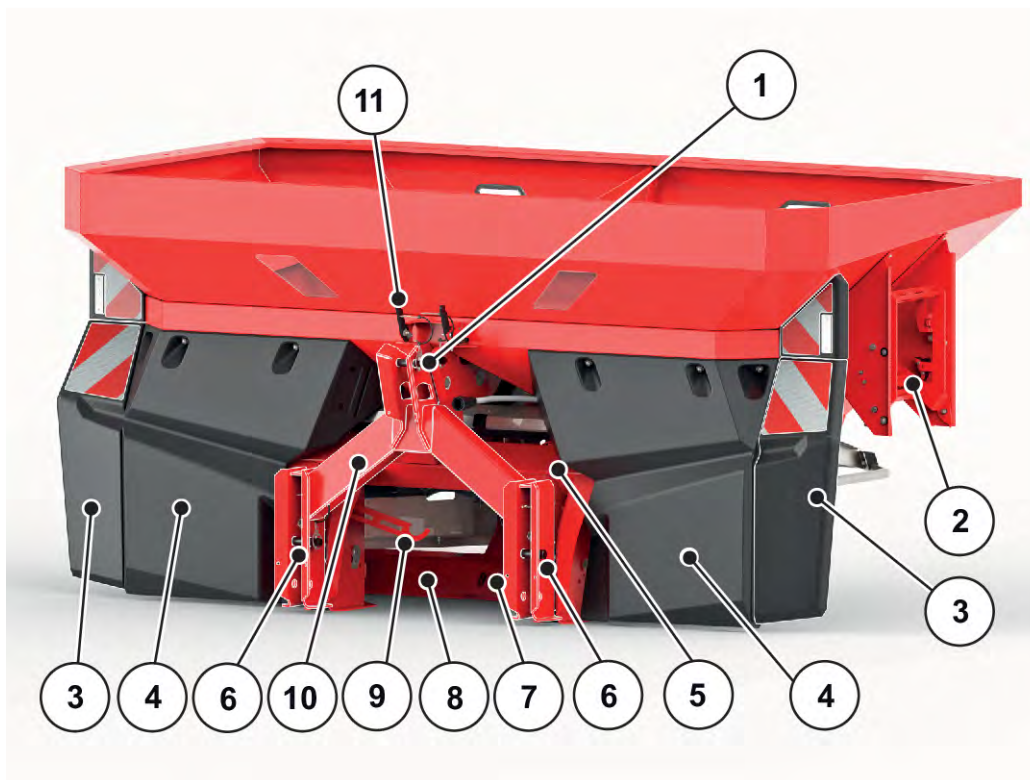

Фиг. 6: Преглед на възлите: Предна страна

- | | |
|----------------------------------------------|----------------------------------------|
| [1] Точка за свързване на горното рамо | [6] Точки за свързване на долното рамо |
| [2] Стълба | [7] Шийка на предавателен механизъм |
| [3] Разширяване на уловителя на замърсявания | [8] Предавателен механизъм |
| [4] Уловител на замърсявания | [9] Държач на карданен вал |
| [5] Рама | [10] Претегляща рама |
| | [11] Стойка за маркуч |

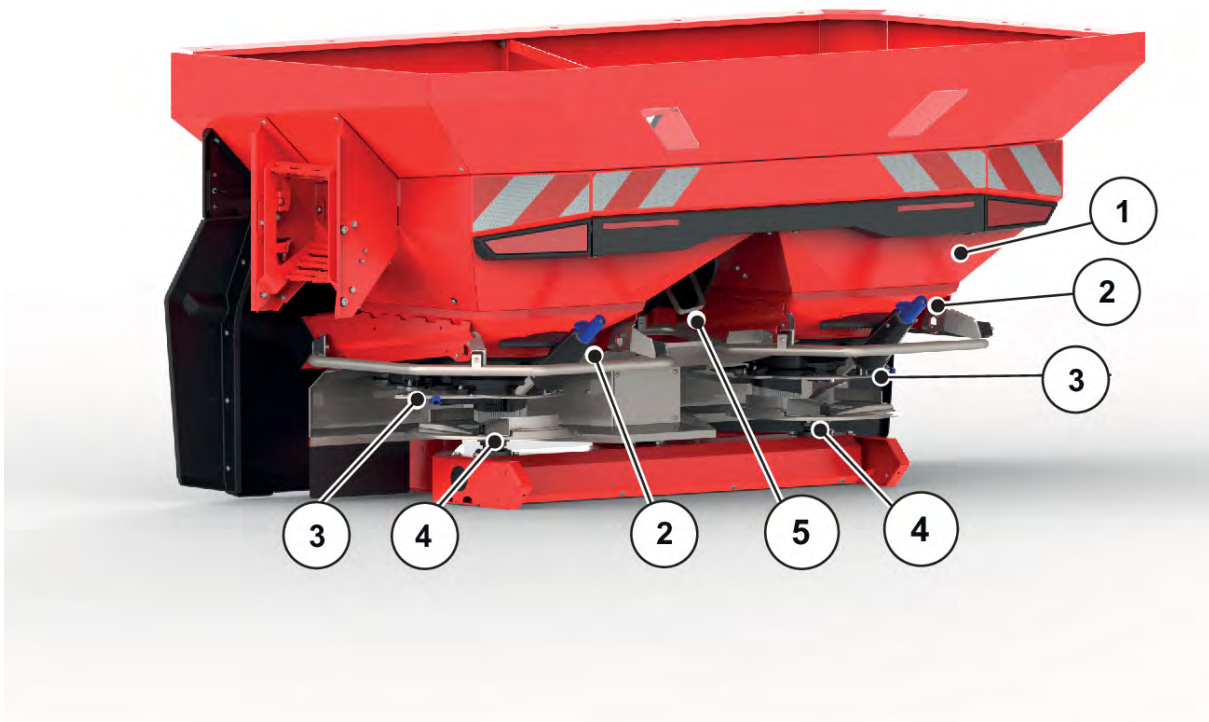

Фиг. 7: Преглед на възлите: Задна страна

- | | |
|--------------------------------------------------------------|-----------------------------------|
| [1] Резервоар (скала на нивото на пълнене) | [4] Разпръскващ диск (ляво/дясно) |
| [2] Регулировъчен център за точката на подаване (ляво/дясно) | [5] Улей за калибриране |
| [3] Скала за разпръскваното количество (ляво/дясно) | |

4.2.3 Предавателен механизъм за функцията M EMC

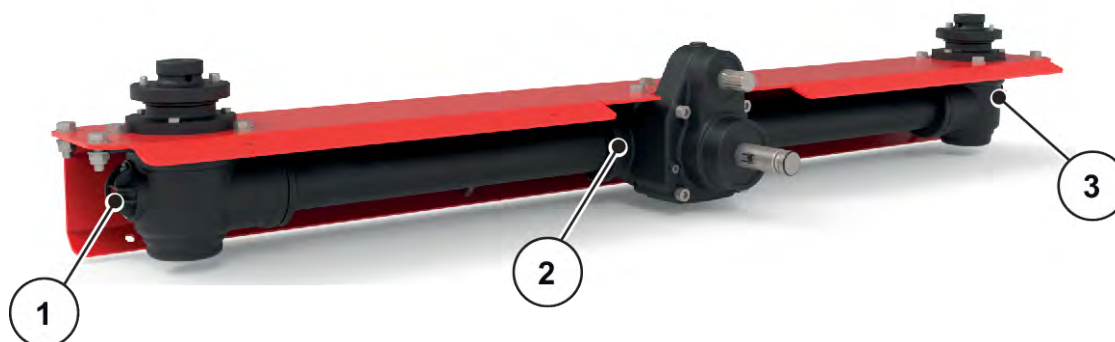

Фиг. 8: Регулиране на потока маса чрез измерване на въртящия момент на разпръскващите дискове

- [1] Сензор за обороти отдясно (по посоката на движение)
- [2] Референтен датчик за обороти
- [3] Сензор за обороти отляво (по посоката на движение)

4.2.4 Бъркалка

- [1] Дозиращ шибър
- [2] Бъркалка

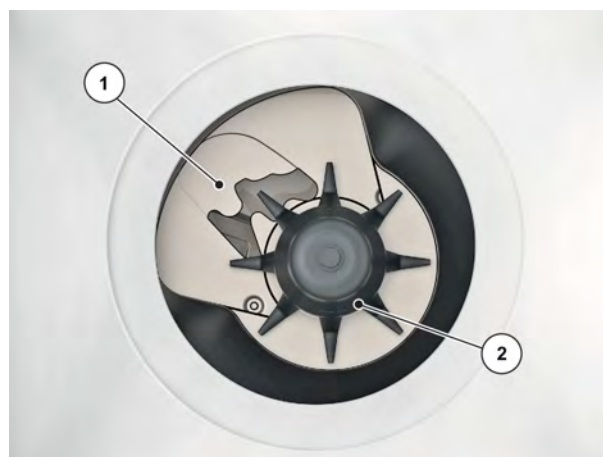

Фиг. 9: Бъркалка

4.2.5 Стълба



За да транспортирате машината, стълбата трябва да се сгъне нагоре.

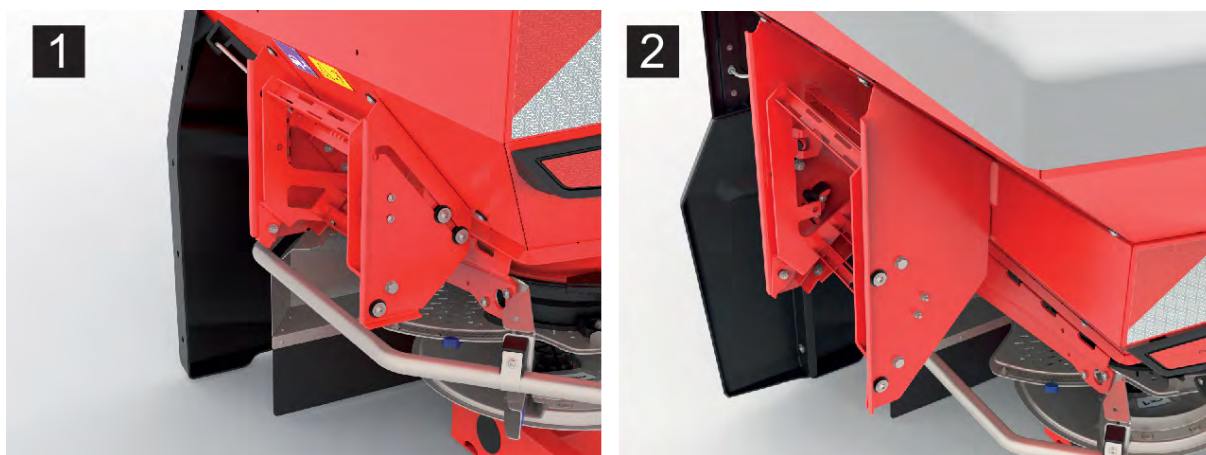

Фиг. 10: Стълба в транспортна позиция

[1] Стълба с L-прикачен механизъм.

[2] Стълба с XL-прикачен механизъм.

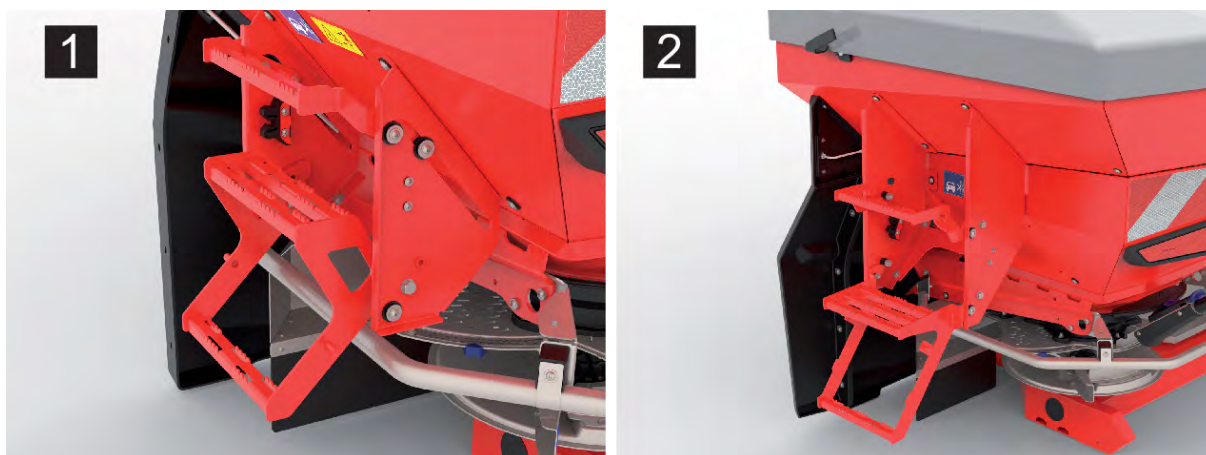

Фиг. 11: Стълба в работно положение

[1] Стълба с L-прикачен механизъм.

[2] Стълба с XL-прикачен механизъм.

4.3 Технически спецификации

4.3.1 Размери на машината

Данни	AXIS 25 EMC	AXIS 25 EMC + W
Обща ширина		
	с L-прикачен механизъм	
	240 cm	
	с XL-прикачен механизъм	
	295	
Обща дължина	143 cm	160 cm
Височина на пълнене (основна машина)	108 cm	

Данни	AXIS 25 EMC	AXIS 25 EMC + W
Разстояние център на тежестта до точката на долния съединителен прът	65.5 cm	79.5 cm
Ширина на напълване		
с L-прикачен механизъм	195 cm	
с XL-прикачен механизъм	250 cm	
Работна ширина ¹	12 - 42 m	

4.3.2 Технически данни за основното оборудване

Данни	AXIS 25 EMC	AXIS 25 EMC + W
Обороти на силоотводния вал		
мин.	450 об/мин	
макс.	650 об/мин	
Вместимост	1500-2500 l	
Масов поток ² макс.	675 kg/min	
Хидравлично налягане макс.	200 bar	
Ниво на звуково налягане ³ (измерено в затворената кабина на трактора)	75 dB(A)	

■ Тегла и натоварвания



Собственото тегло (маса) на машината е различно в зависимост от оборудването и комбинацията на приставките.

Данни	AXIS 25 EMC	AXIS 25 EMC + W
Празно тегло мин. - макс.	435 - 675 kg	
Полезен товар на тора	2500 kg	

¹) Работна ширина, зависи от вида на тора и типа на разпръскващия диск

²) Макс. масов поток, зависи от вида на тора

³) Тъй като нивото на звуково налягане на машината може да бъде определено само при работещ трактор, действително измерената стойност зависи от използвания трактор.

4.3.3 Технически данни на приставките

	L500	LA500	L1500	XL1500
Промяна на вместимостта	+ 500 l	+ 500 l	+ 1500 l	+ 1500 l
Промяна на височината на пълнене в mm	+ 145	+ 175	+ 445	+ 325
Макс. размер на прикачен механизъм в mm	2400x1300x245	2400x1300x175	2400x1300x550	2900x1500x450
Тегло на прикачния механизъм	33 kg	33 kg	72 kg	87 kg



Прикачният механизъм LA500 може да се използва само в комбинация с прикачен механизъм L500.

4.4 Специално оборудване



Препоръчваме оборудването да бъде монтирано към основната машина от вашия търговец или в специализиран сервиз.



Някои модели не се предлагат във всички страни.



Наличното специално оборудване зависи от страната на използване на машината и е изброено напълно тук.

- Свържете се с вашия търговец/вносител, ако се нуждаете от определено специално оборудване.

4.4.1 Приставки

На машината фабрично е монтирана прикачен механизъм L или XL.

С прикачен механизъм за разширяване LA се увеличава още повече капацитета.



Преглед на прикачните механизми: вижте глава 4.3.3 *Технически данни на приставките*

4.4.2 Стълба

Стълбата подкрепя при качване в резервоара.

Стълба	Приложение
AS-L	<ul style="list-style-type: none"> Прикачен механизъм: L500, LA500, L1500
AS-XL	<ul style="list-style-type: none"> Прикачен механизъм: XL1500



В никакъв случай не използвайте стълбата в режим на разпръскване!

Преди преминаване към режим на разпръскване задължително прибирайте стълбата. *глава 4.2.5 - Стълба - Страница 30*

4.4.3 Покривало

Препаратът за разпръскване се предпазва от влага с помощта на покривалото за резервоара.

Капакът се завинтва върху монтираното приспособление за резервоар.

Покривало	Приложение
AP-L, сгъваемо	<ul style="list-style-type: none"> Прикачен механизъм: L500, LA500, L1500
AP-XL, сгъваемо	<ul style="list-style-type: none"> Прикачен механизъм: XL1500

4.4.4 Спиращи ролки

■ ASR

За спиране и ръчно преместване на празната машина.

Опорните ролки се състоят от две сгъваеми водещи ролки отпред и две ролки отзад с ограничител.

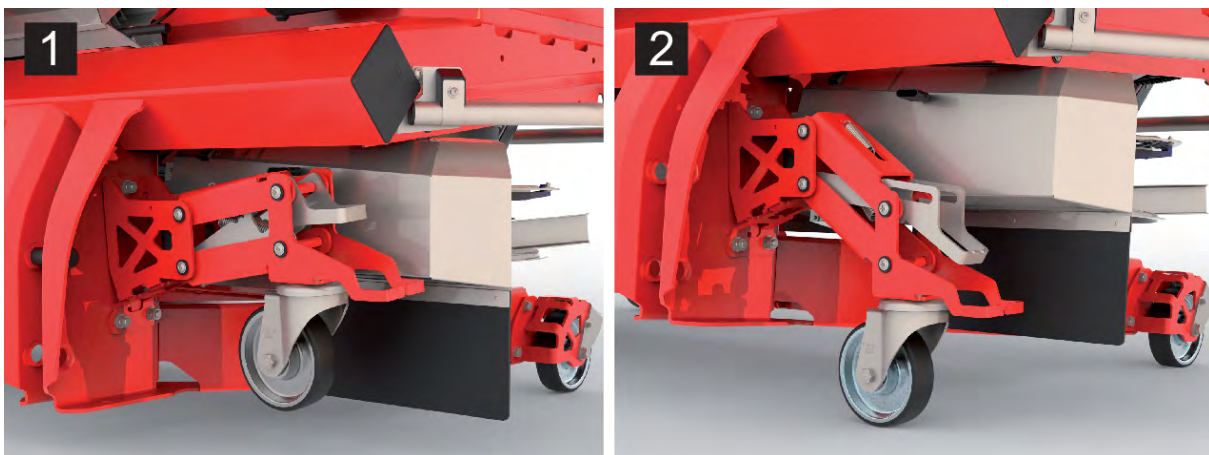

Фиг. 12: Опорна ролка отпред

[1] Опорна ролка отгоре

[2] Опорна ролка долу

4.4.5 Устройство за гранично и бордово разпръскване

■ *TELIMAT X*

Устройството *TELIMAT X* служи за дистанционно управлявано разпръскване борд и гранично разпръскване от полосата (отдясно).

Устройството *TELIMAT X* се активира на терминала и се управлява от електрически цилиндър за позиция.

4.4.6 Карданен вал със звездообразна храпова муфа

Съединителят със звездообразна храпова муфа ограничава въртящия момент в случай на претоварване.

4.4.7 Комплект за практическа проверка

■ *XCheck*

За проверка на напречното разпределение по полето.



Фиг. 13: Практически тест комплект *XCheck*

4.4.8 Система за идентифициране на торове

■ *DIS*

Бързо и лесно определяне на настройките за разпръскване при неизвестни видове тор.

5 Изчисляване на осовото натоварване

⚠ ПРЕДУПРЕЖДЕНИ!

Претоварване

Монтираните на предния или задния триточков присъединителен механизъм агрегати не трябва да водят до надвишаване на одобреното брутно тегло.

- ▶ Преди да използвате машината се уверете, че тези условия са изпълнени.
- ▶ Направете следните изчисления или претеглете комбинацията от машина и трактор.



Определяне на брутното тегло, натоварването на мостовете, капацитета на гумите и минималната допълнителна маса:

Необходими са следните величини за изчислението:

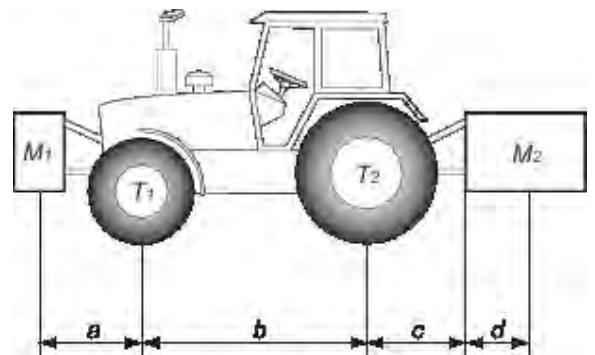

Описание	Единици	Описание	Получено чрез
T	kg	Тегло на трактора в ненатоварено състояние	Вижте ръководството за експлоатация на трактора Измерете с теглилка
T1	kg	Натоварване на предния мост на трактора в ненатоварено състояние	Вижте ръководството за експлоатация на трактора Измерете с теглилка
T2	kg	Натоварване на задния мост на трактора в ненатоварено състояние	Вижте ръководството за експлоатация на трактора Измерете с теглилка
t	kg	Натоварвания на мостовете (трактор + машина)	Измерете с теглилка
t1	kg	Натоварване на предния мост (трактор + машина)	Измерете с теглилка
t2	kg	Натоварване на задния мост (трактор + машина)	Измерете с теглилка

Описание	Единици	Описание	Получено чрез
M1	kg	Брутно тегло на предния инструмент или тегло на предния баласт	Вижте ценоразписа на машината или ръководството за експлоатация Измерете с теглилка
M2	kg	Брутно тегло на задния инструмент или тегло на задния баласт	Вижте ценоразписа на машината или ръководството за експлоатация Измерете с теглилка
a	m	Разстояние между центъра на тежестта на предния инструмент или предния баласт и центъра на предния мост	Вижте ценоразписа на машината или ръководството за експлоатация Размери
b	m	Разстояние между мостовете на трактора	Вижте ръководството за експлоатация на трактора Размери
c	m	Разстояние между центъра на предния мост и центъра шарнирите на долните свързващи рамена	Вижте ръководството за експлоатация на трактора Размери
d	m	Разстояние между центъра на шарнирите на долните свързващи рамена и центъра на тежестта на задния инструмент или задния баласт	Вижте ценоразписа на машината или ръководството за експлоатация

Заден инструмент или комбинация преден-заден:

1) Изчисляване на минималното тегло на предния баласт M1 минимално
$M1 \text{ минимално} = [M2 \times (c+d) - T1 \times b + 0,2 \times T \times b] / [a+b]$
Запишете минималната допълнителна тежест в таблицата.

Преден инструмент:

2) Изчисляване на минималното тегло на задния баласт M2 минимално
$M2 \text{ минимално} = [M1 \times a - T2 \times b + 0,45 \times T \times b] / [b + c + d]$
Запишете минималната допълнителна тежест в таблицата.

3) Изчисляване на действителното натоварване на предния мост T1 реално
Ако предният инструмент (M1) е по-лек от минималното необходимо натоварване отпред (минимално), увеличете теглото на инструмента, докато се достигне необходимото минимално натоварване отпред
$T1 \text{ реално} = [M1 \times (a+b) + T1 \times b - M2 \times (c+d)] / [b]$
Запишете в таблицата изчисленото натоварване на предния мост и това, посочено в ръководството за експлоатация на трактора.

4) Изчисляване на брутното тегло M реално
Ако задният инструмент (M2) е по-лек от минималното необходимо тегло отзад (минимално), увеличете неговото тегло, докато се достигне минималното необходимо тегло отзад
$M \text{ реално} = M1 + T + M2$
Запишете в таблицата изчисленото брутно тегло и разрешената стойност, както е посочено в ръководството за експлоатация на трактора.

5) Изчисляване на действителното натоварване на задния мост T2 реално
$T2 \text{ реално} = M \text{ реално} - T1 \text{ реално}$
Запишете изчисленото натоварване на задния мост и това, посочено в ръководството за експлоатация на трактора.

6) Товарен капацитет на гумите
Запишете в таблицата двойната (2 гуми) стойност на разрешеното натоварване (вижте данните на производителя на гумите).

Таблица:

	Действителна стойност, получена чрез изчисляване	Разрешена стойност съгласно ръководството за експлоатация	Удвоена стойност на разрешеното натоварване на гума (2 гуми)
Минимален баласт отпред/отзад	kg		
Брутно тегло	kg	kg	
Натоварване на предния мост	kg	kg	kg
Натоварване на задния мост	kg	kg	kg

	Действителна стойност, получена чрез изчисляване	Разрешена стойност съгласно ръководството за експлоатация	Удвоена стойност на разрешеното натоварване на гума (2 гуми)
	Минималното тегло на баласта трябва да бъде осигурено чрез прикачване на инструмент или допълнителна маса към трактора. Получените стойности трябва да бъдат по-ниски или равни на разрешените стойности.		

6 Транспортиране без трактор

6.1 Общи указания за безопасност

Преди транспортирането на машината обърнете внимание на следните указания:

- Без трактор транспортирайте машината само с празен резервоар.
- Работите могат да се извършват само от подходящи и инструктирани хора, на които това е изрично възложено.
- Използвайте подходящи транспортни средства и подедни машини (напр. кран, вилков повдигач, подедна количка, въжени приспособления ...).
- Определете пътя на транспортиране своевременно и отстранете възможните препятствия.
- Проверете работната готовност на всички предпазни и транспортни устройства.
- Осигурете съответно всички опасни места, дори ако те ще съществуват само за кратко.
- Отговорното за транспортирането лице осигурява правилното транспортиране на машината.
- Дръжте неупълномощени хора далеч от пътя на транспортиране. Осигурете засегнатите зони със заграждения!
- Транспортирайте машината внимателно и действайте предпазливо.
- Следете за балансиране на центъра на тежестта! При необходимост настройте страничните дължини така, че машината да виси в права линия на транспортното средство.
- Транспортирайте машината възможно най-близо над земята до мястото на разполагане.

6.2 Зареждане и разтоварване, паркиране

- ▶ Определете теглото на машината.
 - ▷ Проверете данните върху фабричната табелка.
 - ▷ Съблюдавайте теглото на прикаченото специално оборудване.
- ▶ Повдигнете машината внимателно с подходяща подедна машина.
- ▶ Внимателно оставете машината върху товарната платформа на транспортния автомобил, респективно върху стабилна основа.

6.2.1 Транспорт с товарно превозно средство

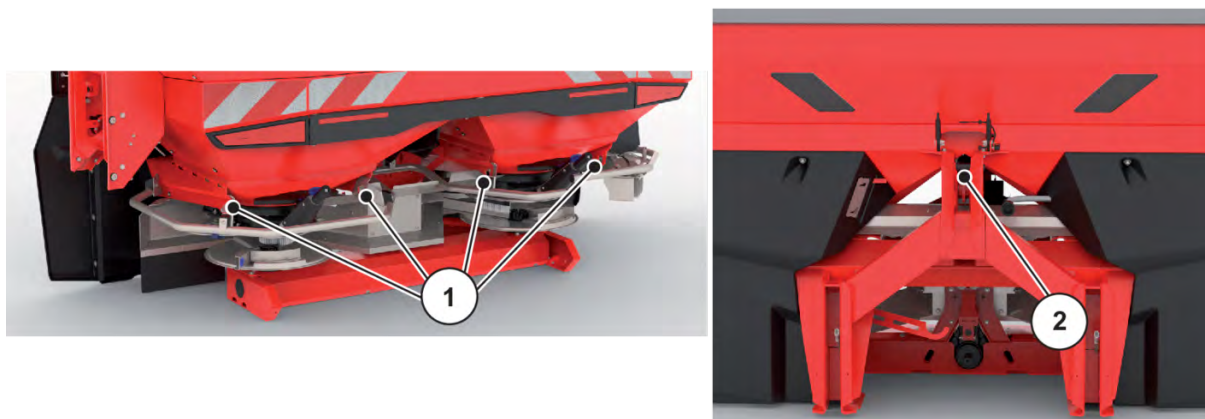

Фиг. 14: Точки за закрепване

[1] 4 x уши за закрепване отзад

[2] Точка на привързване отпред на горното рамо

Транспорт с товарно превозно средство

- ▶ С помощта на ушите за закрепване [1] и горното рамо [2], закрепете машината върху товарната платформа на транспортното превозно средство.

7 Пускане в експлоатация

7.1 Приемане на машината

При приемането на машината проверете пълнотата на доставката.

Серийната доставка включва:

- 1 разпръсквачка на минерален тор от серията AXIS
- 1 ръководство за експлоатация AXIS 25
- 1 комплект за калибриране, състоящ се от улей и калкулатор
- Болтове за горен и долен съединителен прът
- Комплект разпръскващи дискове (в съответствие с поръчката)
- 1 карданен вал (включително ръководство за експлоатация)
- 1 бъркалка
- Предпазна решетка в резервоара
- Модул за управление ISOBUS терминал с управление на машината AXIS EMC ISOBUS (включително ръководство за експлоатация)

Също така проверете допълнително заявено специално оборудване.

Установете дали няма щети от транспортирането и дали не липсват части. Спедиторът да потвърди наличието на повреди при транспортирането.



При приемането проверете, дали прикачният инвентар е поставен стабилно и съгласно изискванията.

Десният и левият разпръскващ диск трябва да са монтирани в съответната посока на движение.

В случай на съмнения можете да се обърнете към вашия търговец или директно към завода.

7.2 Изисквания към трактора

За безопасна и правилна употреба на машината тракторът трябва да отговаря на необходимите механични, хидравлични и електрически изисквания.

- Свързване на карданен вал: 1 3/8 инча, 6-компонентен, 540 об./мин.
- Триточковата система, съответно категория II.
- Бордово напрежение: 12 V
- 7-пинов контакт
- **Подаване на масло** (хидравлично задвижване):
 - 1 двойнодействащ контролен клапан без свободно връщане (необходим само за оборудването на Telimat)
 - Подаване на масло: макс. 200 bar

7.3 Монтаж на карданния вал към машината

⚠ ПРЕДУПРЕЖДЕНИ!

Риск от нараняване и материални щети поради неподходящ карданен вал

Машината се доставя с карданен вал, който е проектиран в зависимост от устройствата и мощността.

При употреба на карданен вал с неправилни размери или неодобрен карданен вал, например без защита или задържаща верига, могат да бъдат наранени хора, а тракторът или машината да се повредят.

- ▶ Използвайте само одобрени от производителя карданни валове.
- ▶ Съблюдавайте ръководството за експлоатация на производителя на карданния вал.

- ✓ Проверка на положението на прикачване: Обозначеният със символ на трактор край на карданния вал е обърнат към трактора.

- ▶ Свалете предпазната капачка.
- ▶ Развийте фиксиращия винт [1] на защитата на карданния вал.
- ▶ Завъртете защитата на карданния вал в позиция за демонтаж.
- ▶ Извадете карданния вал.

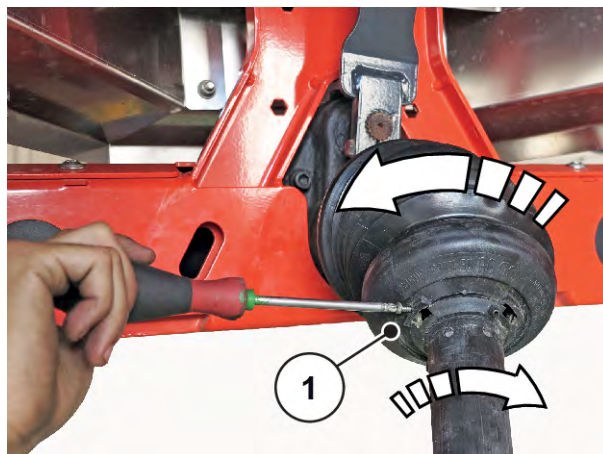

Фиг. 15: Развиване на защитата на карданния вал

7.3.1 Монтиране на карданен вал със звездообразна храпова муфта

- ▶ Свалете защитата на края и смажете края на вала на редуктора.
- ▶ Поставете карданния вал върху края на вала на редуктора.



Фиг. 16: Поставяне на карданния вал върху края на вала на редуктора

- ▶ Затегнете винта с шестостенна глава и гайката с ключ с размер 17 (макс. 35 Nm).



Фиг. 17: Закрепване на карданния вал

- ▶ Поставете скобата на маркуча върху защитата на карданния вал.



- ▶ Придвигнете защитата на карданния вал със скобата за маркуч над карданния вал и я поставете на края на редуктора (не затягайте).



- ▶ Завъртете защитата на карданния вал в позиция за блокиране.

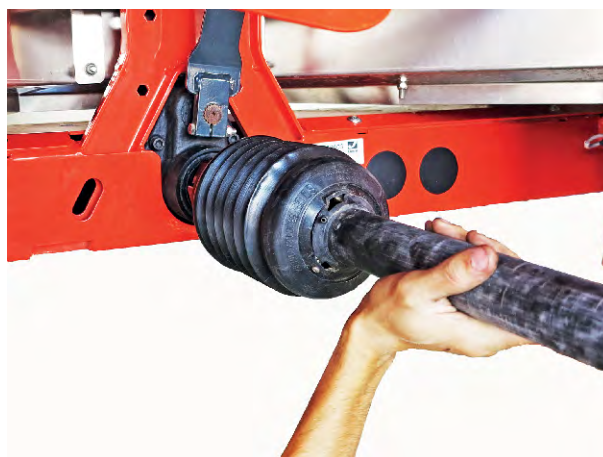

Фиг. 18: Поставяне на защитата на карданния вал

- ▶ Затегнете фиксиращия винт.



Фиг. 19: Фиксиране на защитата на карданния вал

- ▶ Затегнете скобата за маркуч.



Фиг. 20: Затегнете скобата за маркуч

7.3.2 Демонтаж на карданния вал

■ Указания за демонтажа

- Демонтажът се извършва в обратна последователност на тази на монтажа
- Никога не използвайте задържащата верига за закачване на карданния вал.
- Винаги поставяйте демонтирания карданен вал в предвидения държач [2].

7.4 Прикачване на машината към трактора

7.4.1 Предварителни условия

⚠ ОПАСНОСТ!

Опасност за живота поради неподходящ трактор

Употребата на неподходящ трактор за машината може да доведе до изключително сериозни произшествия при работа и движение за транспортиране.

- ▶ Използвайте само трактори, които отговарят на техническите изисквания на машината.
- ▶ С помощта на документацията на автомобила проверете дали тракторът е подходящ за машината.

Обърнете специално внимание на следните условия:

- Безопасни ли са за работа тракторът и машината?
- Отговаря ли тракторът на механичните, хидравличните и електрическите изисквания?
 - Вж. 7.2 Изисквания към трактора
- Съвпадат ли категориите на прикачване на трактора и машината (при необходимост се свържете с търговеца)?
- Стабилна ли е машината на равна и твърда повърхност?
- Съвпадат ли натоварванията на осите с предварително зададените изчисления?
 - Вж. 5 Изчисляване на осовото натоварване

7.4.2 Монтаж

⚠ ОПАСНОСТ!

Опасност за живота поради невнимание или неправилно обслужване

Има опасност за живота поради притискане на хора, които при приближаването или при задействането на хидравликата се намират между трактора и машината.

Поради невнимание или неправилно обслужване тракторът може да се спре твърде късно или изобщо да не се спре.

- ▶ Инструктирайте всички хора да напуснат опасната зона между трактора и машината.

- Прикачете машината за триточковата система (навесна система) на трактора.



За нормално и късно торене **винаги** използвайте **горните точки за прикачване** на машината.

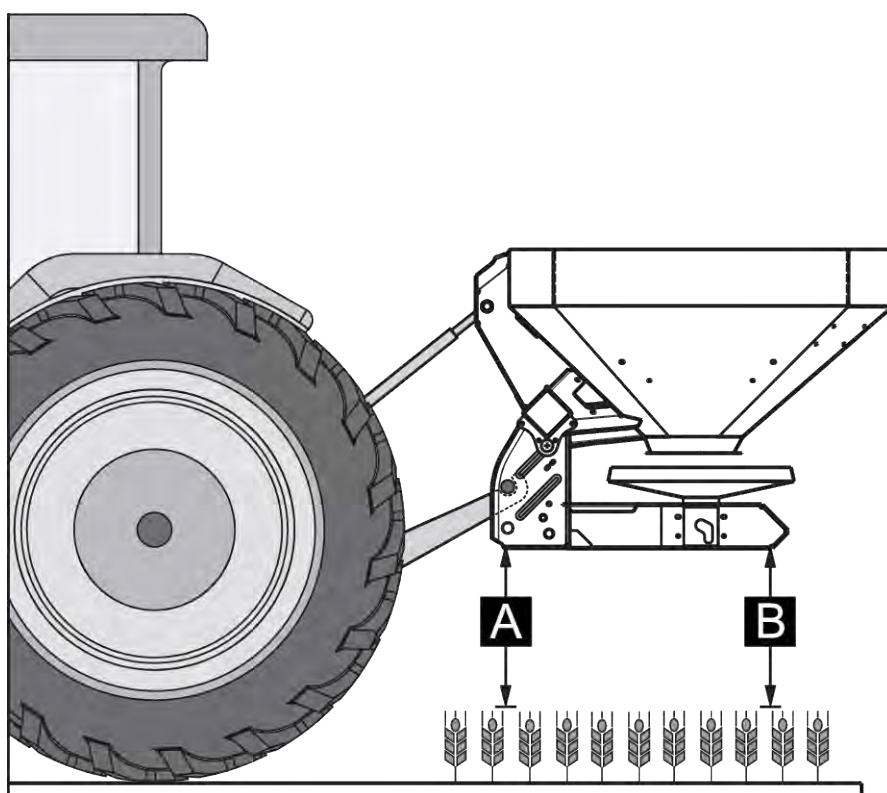

Фиг. 21: Позиция за прикачване

Указания за прикачване

- Прикачването към трактор от категория III е възможно само с разстояние за категория II. Поставете преходни втулки.
- Фиксирайте болта на горния и долния лост с предвидените за тази цел подвижни шплинтове или пружинни щекери.
- Избягвайте движение напред и назад по време на разпръскване. Проверете дали машината има малка хлабина отстрани:
 - Укрепете долните рамена на съединителните прътове на трактора със стабилизиращи подпори или вериги.

■ Прикачване на машината

- ▶ Стартирайте трактора.
 - ▷ Проверете: силоотводният вал е изключен.
- ▶ Поставете трактора до машината.
 - ▷ Все още не фиксирайте куката за захващане на долния съединителен прът.
 - ▷ Внимавайте между трактора и машината да има достатъчно свободно пространство за свързване на задвижванията и елементите за управление.
- ▶ Изключете двигателя на трактора. Извадете контактния ключ.
- ▶ Монтирайте карданния вал на трактора.
 - ▷ Ако няма достатъчно свободно пространство, използвайте изтеглящия се карданен вал Tele-Space.
- ▶ Свържете електрическите задвижвания на шибърите.
- ▶ От кабината на трактора окачете куката за захващане на долния и горния съединителен прът в предвидените за целта точки за прикачване; Вижте ръководството за експлоатация на трактора.



За сигурност и комфорт ние ви препоръчваме да използвате кука за захващане на долния лост заедно с хидравличен горен лост.

- ▶ Проверете стабилността на машината.
- ▶ Внимателно повдигнете машината на желаната височина.

УКАЗАНИЕ!**Материални щети поради твърде дълъг карданен вал**

При повдигането на машината половините на карданния вал могат да се допрат една с друга. Това води до повреди на карданния вал, на редуктора или на машината.

- ▶ Проверете свободното пространство между машината и трактора.
- ▶ Уверете се, че има достатъчно разстояние (минимум 20 до 30 mm) между външната тръба на карданния вал и защитната фуния от страната на разпръскването.

- ▶ При необходимост скъсете карданния вал.



Само Вашият търговец, респ. специализиран сервиз може да скъсява карданния вал.



За проверката и регулирането на карданния вал спазвайте указанията за прикачване и инструкцията за скъсяване, дадени в ръководството за експлоатация на производителя на карданния вал. Ръководството за експлоатация е включено в доставката на карданния вал.

- ▶ Преместете предните опорни ролки в положение за транспортиране [1].



- ▶ Проверете хоризонталното нивелиране на машината с помощта на вградената либела [1].

- ▷ Нормално торене [A]. Задържащата плоча трябва да се облегне на предния ръб на отвора с прорези.
- ▷ Късно торене [B]. Задържащата плоча трябва да се облегне на задния край на отвора с прорези.

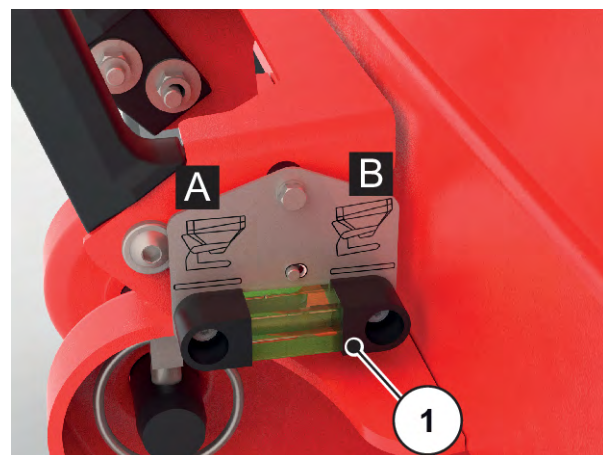

Машината е прикачена към трактора.

7.5 Свързване на задействането на шибъра

- **Вариант EMC**



Машините във вариант EMC са оборудвани с електрически механизъм за задействане на шибрите.

Описание на електронен механизъм за задействане на шибрите: вижте инструкциите за експлоатация на контролния модул. Това ръководство за експлоатация е неразделна част от пулта за управление.

7.6 Предварително настройване на височината на прикачване

7.6.1 Безопасност

ОПАСНОСТ!

Опасност от притискане вследствие на падане на машината

Ако двете половини на горния съединителен прът случайно се раздалечат напълно една от друга, горният съединителен прът вече не може да поема тяговите сили на машината. В такъв случай машината може рязко да се наклони назад, респ. да падне.

Хора могат да бъдат сериозно наранени. Машините ще се повредят.

- ▶ При развиването на горния съединителен прът задължително съблюдавайте посочената от производителя на трактора или на горния съединителен лост максимална дължина.
- ▶ Инструктирайте всички хора да напуснат опасната зона на машината.

ПРЕДУПРЕЖДЕНИ!

Опасност от наранявания поради въртящи се части разпръскващи дискове

Разпределителното устройство (разпръскващи дискове, разпръскващи лопатки) може да захване и увлече части на тялото или предмети. Допирът до разпределителното устройство може да доведе до срязване, притискане и отрязване на части от тялото.

- ▶ Задължително спазвайте максимално допустимите височини на прикачване отпред (V) и отзад (H).
- ▶ Инструктирайте всички хора да напуснат опасната зона на машината.
- ▶ Никога не демонтирайте дефлекторната скоба на резервоара.

⚠ ПРЕДУПРЕЖДЕНИ!

Опасност от наранявания поради въртящи се части разпръскващи дискове

Разпределителното устройство (разпръскващи дискове, разпръскващи лопатки) може да захване и увлече части на тялото или предмети. Допирът до разпределителното устройство може да доведе до срязване, притискане и отрязване на части от тялото.

- ▶ Задължително спазвайте максимално допустимите височини на прикачване отпред (V) и отзад (H).
- ▶ Инструктирайте всички хора да напуснат опасната зона на машината.
- ▶ Никога не демонтирайте дефлекторната скоба на резервоара.

Общи указания преди настройване на височината на прикачване

- Препоръчваме за горния съединителен прът да изберете най-високата точка на прикачване на трактора, особено при голяма височина на повдигане.



За нормално и късно торене **винаги** използвайте **горните точки за прикачване** на машината.

- Наличните на машината точки за прикачване на долните съединителни прътове на трактора са предвидени **единствено за изключения** при късно торене.

УКАЗАНИЕ!

Грешна настройка на машината

При разпръсвачките с претегляща система спускането по време на процеса на зареждане и поставянето на рамата на пода може да доведе до неправилно показване на теглото. Ако теглото се потвърди, в регулирането ще възникнат грешки.

- ▶ От съществено значение е да се спазват определените размери на пътен просвет.

7.6.2 Максимално допустима височина на прикачване

Максимално допустимата височина на прикачване(V + H) винаги се измерва от земята до долния ръб на рамата.

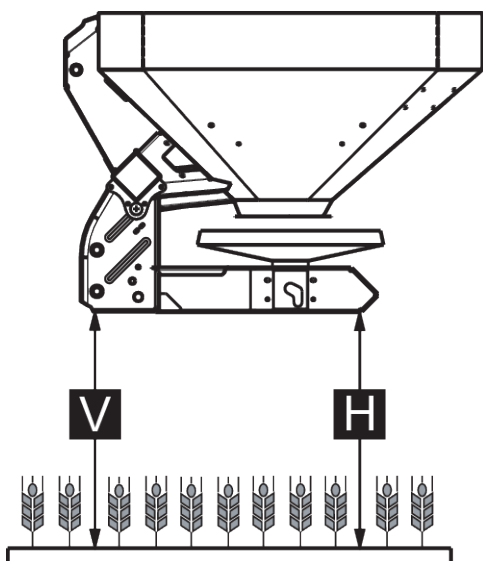

Фиг. 22: Максимално допустима височина на прикачване при нормално и късно торене

Максимално допустимата височина на прикачване зависи от следните фактори:

Вид торене	Максимално допустима височина на прикачване	
	V [mm]	H [mm]
Нормално торене	1040	1040
Късно торене	950	1010

7.6.3

Предварително настройване на височината на прикачване

Височината на прикачване (A и B) се измерва винаги на полето от горната граница на насажденията до долния ръб на рамата.



Стойностите на A и B са в таблицата с дози тор.

Максимално допустимата височина на прикачване зависи от вида на тора:

Настройка на височината на прикачване при нормално торене

- ✓ Машината е прикачена към трактора в най-високата точка на окачване на горния съединителен прът.
- ✓ Долният съединителен прът на трактора е прикачен в горната точка на прикачване на долния съединителен прът на машината.
- ▶ Определете височините на прикачване **A** и **B** (над насажденията).
- ▶ Сравнете височините на прикачване **A** и **B**, включително насажденията, с максимално допустимите височини на прикачване отпред (V) и отзад (H).

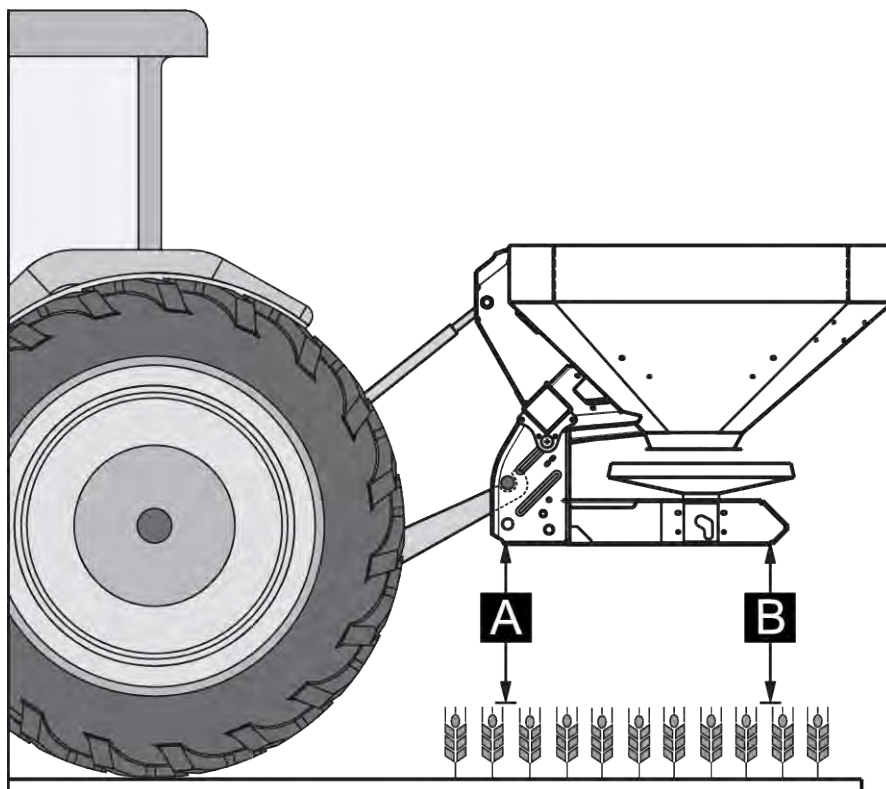

Фиг. 23: Позиция и височина на прикачване при нормално торене

- ▶ Ако при нормално торене машината надхвърля максимално допустимата височина на прикачване или височината на прикачване A и B повече не може да бъде достигната: Прикачете машината в съответствие със **стойностите за късно торене**.

По принцип е валидно:

- $A + \text{насаждения} \leq V$: макс. 1040
- $B + \text{насаждения} \leq H$: макс. 1040

Настройване на височината на прикачване за късно торене

- ✓ Машината е прикачена към трактора в най-високата точка на окачване на горния съединителен прът.
- ✓ Долният съединителен прът на трактора е прикачен в **горната точка на прикачване на долния съединителен прът** на машината.
- ▶ Определете височините на прикачване **A** и **B** (над насажденията).
- ▶ Сравнете височините на прикачване **A** и **B**, включително насажденията, с максимално допустимите височини на прикачване отпред (V) и отзад (H).

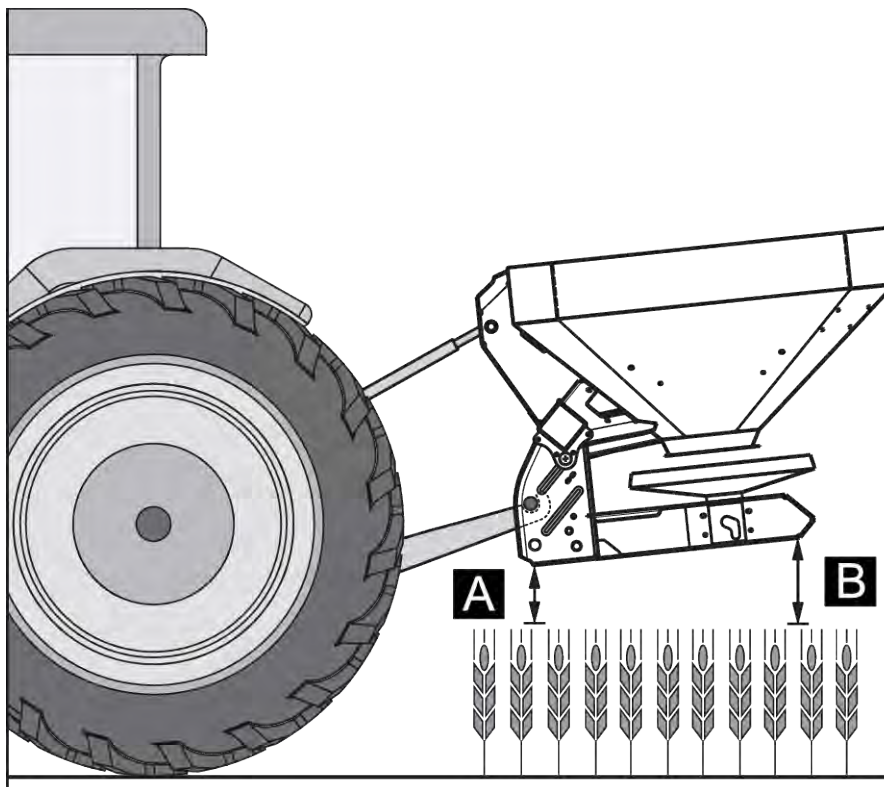

Фиг. 24: Позиция и височина на прикачване при късно торене

- ▶ Ако височината на повдигане на трактора все още не е достатъчна, за да настроите необходимата височина на прикачване: използвайте долната точка на прикачване на долния съединителен прът на машината.

По принцип е валидно:

- $A + \text{насаждения} \leq V$: макс. 950
- $B + \text{насаждения} \leq H$: макс. 1010



Уверете се, че няма да бъде надхвърлена максималната дължина, предписана от производителя на трактора/горния съединителен прът.

- Спазвайте стойностите в ръководството за експлоатация на производителя на трактора/горния съединителен прът.

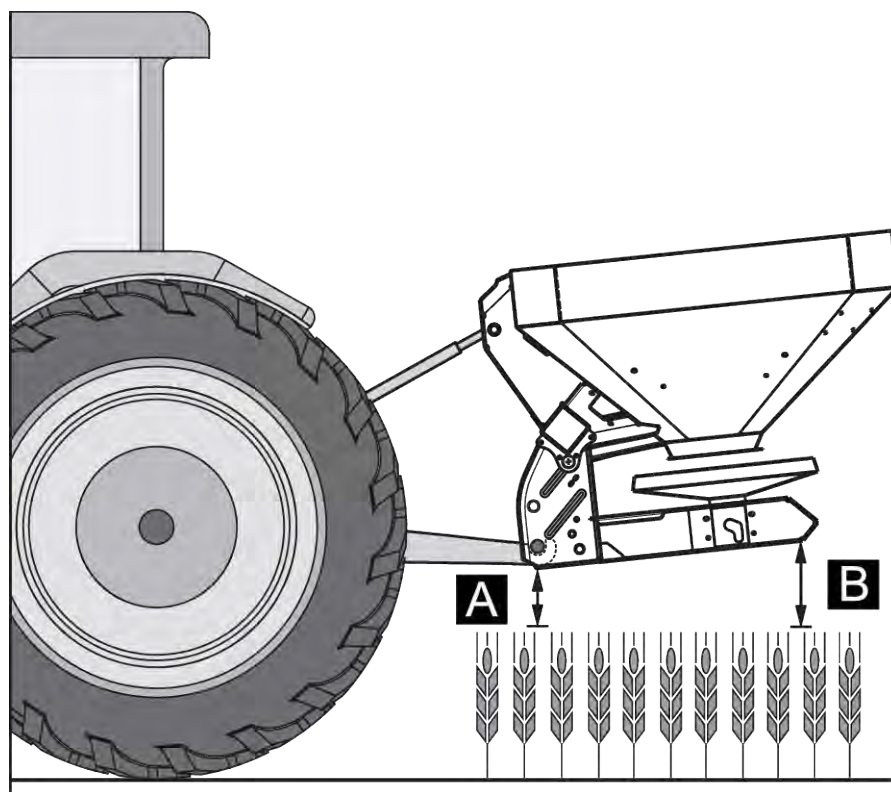

Фиг. 25: Прикачване на машината към долната точка на прикачване на долния съединителен прът

По принцип е валидно:

- $A + \text{насаждения} \leq V$: макс. 950
- $B + \text{насаждения} \leq H$: макс. 1010

7.7 Стълба

7.7.1 Разгъване на стълбата

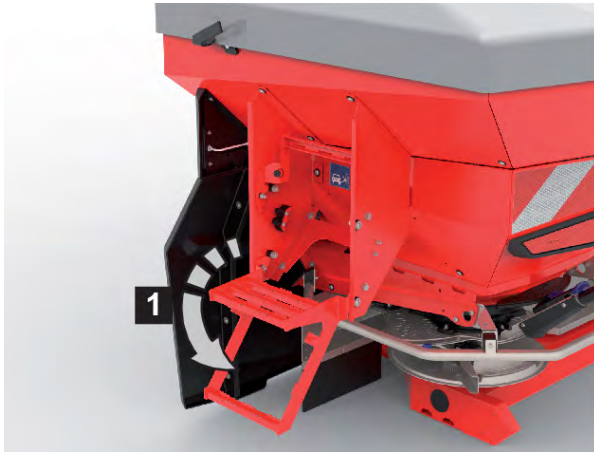

Фиг. 26: Стълба с XL-прикачен механизъм

[1] Разгънете долното стъпало.

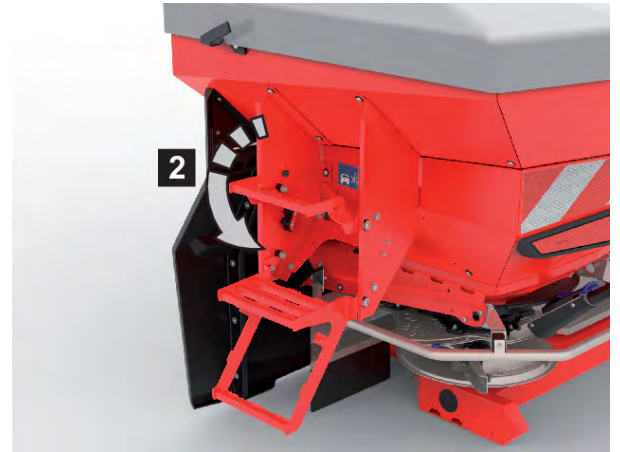

[2] Разгънете горното стъпало.



Фиг. 27: Стълба с L-прикачен механизъм

[1] Разгънете долното стъпало.

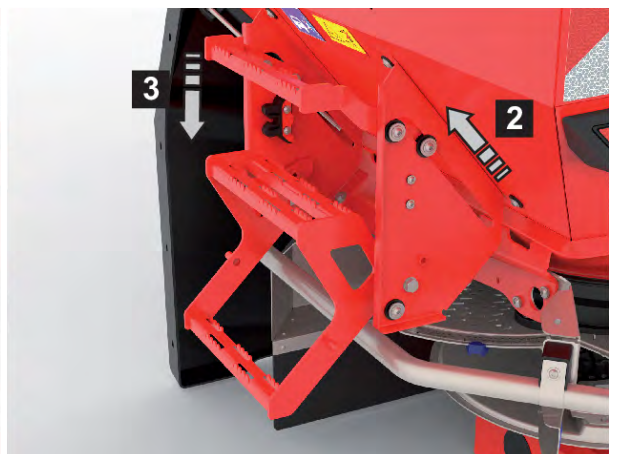

[2] Издърпайте горното стъпало до упор.

7.7.2 Сгъване на стълбата

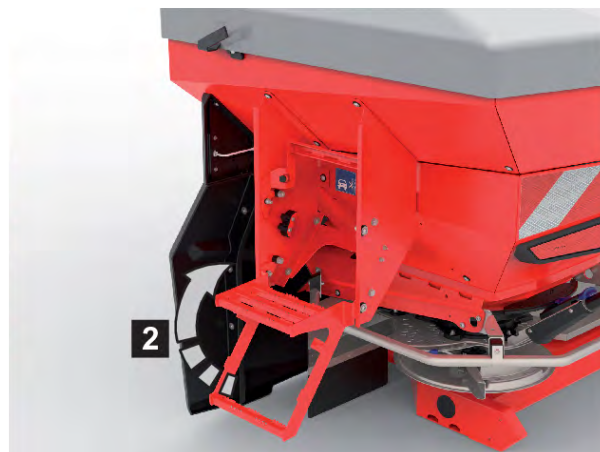
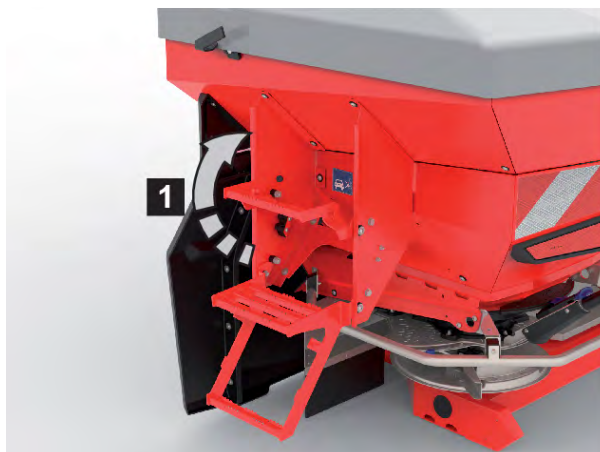

Фиг. 28: Стълба с XL-прикачен механизъм

[1] Сгънете горното стъпало.

[2] Сгънете в долната стъпка.

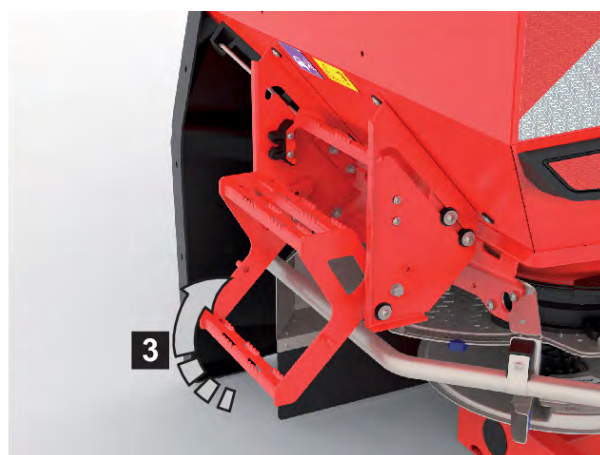
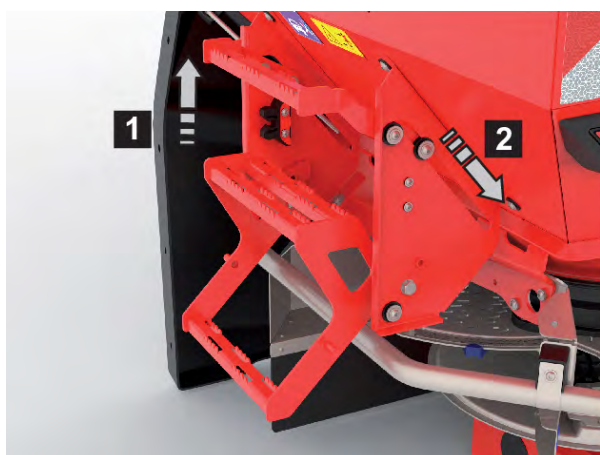

Фиг. 29: Стълба с L-прикачен механизъм

[1] Повдигнете горното стъпало и го натиснете назад.

[2] Сгънете в долната стъпка.

7.8 Покривало

7.8.1 Отваряне на покривалото

Отваряне на покривалото

- ▶ Дръпнете лоста към себе си. [1]
- ▶ Преместете лоста обратно на часовниковата стрелка. [2]

Отваряне на брезент

Затваряне на покривалото

- ▶ Затворете покривалото в обратен ред. Лостът трябва да се фиксира.

Покривало затворено

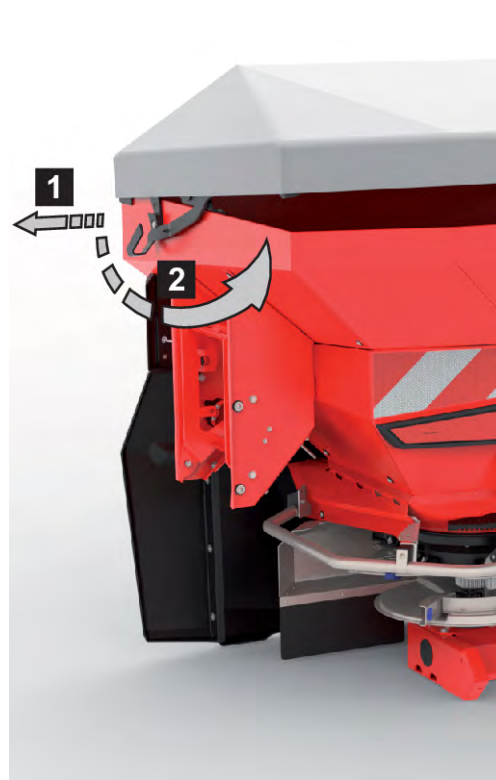

7.9 Пълнене на машината

⚠ ОПАСНОСТ!

Опасност от наранявания поради работещ двигател

Работата по машината при работещ двигател може да доведе до сериозни наранявания от механиката и поради изтичащия тор.

- ▶ Преди всякакви работи по настройка и поддръжка изчакайте пълното спиране на всички подвижни части.
- ▶ Изключете двигателя на трактора.
- ▶ Извадете контактния ключ.
- ▶ Инструктирайте всички хора да **напуснат опасната зона**.

⚠ ОПАСНОСТ!**Опасност поради недопустимо общо тегло**

Превишаването на допустимото общо тегло може да доведе до счупване по време на работата и нарушава експлоатационната безопасност и безопасността на движението на автомобила (машина и трактор).

Възможни са изключително сериозни наранявания на хора, както и материални и екологични щети.

- ▶ Задължително съблюдавайте данните, посочени в глава 4.3.2.1 *Тегла и натоварвания*.
- ▶ Преди пълненето определете количеството, което можете да натоварите.
- ▶ Спазвайте допустимото общо тегло.

- ▶ Пълнете машината **само** когато е прикачена към трактора. При това се уверете, че тракторът е разположен върху равна, устойчива повърхност.
- ▶ Осигурете трактора срещу самоволно придвижване. Дръпнете ръчната спирачка.
- ▶ Изключете двигателя на трактора и извадете контактния ключ.
- ▶ Извършвайте пълненето на машината при височини на пълнене над 1,25 m с подходящи помощни средства (напр. преден товарач, шнеков транспортър).
- ▶ Пълнете машината максимум до ръба.
- ▶ Проверявайте нивото на напълване при разгъната стълба или с помощта на наблюдателното прозорче в резервоара (в зависимост от типа).

Машината е напълнена.

7.10 Настройка на устройството за гранично разпръскване и разпръскване борд TELIMAT X

Устройството TELIMAT X е устройство с дистанционно управление за разпръскване по периферията и гранично разпръскване за работни ширини от 12 - 42 m (в зависимост от вида на торовете само за гранично разпръскване). Устройството TELIMAT X е монтирано по посока на движението **отдясно** на машината. Устройството се управлява от трактора през терминала. TELIMAT X Датчиците трябва първо да бъдат активирани в опциите на машината.



Монтаж TELIMAT X на машината: вижте отделното ръководство за монтаж, което е включено в комплекта на устройството.

■ **Настройка на устройството TELIMAT X**

Настройте устройството TELIMAT X в съответствие с **вида тор**, **работната ширина** и желан **вид гранично разпръскване** (гранично разпръскване или разпръскване борд) за разпръскването.

- [1] Механична индикация (стандартно оборудване)
- [2] Датчик за горната крайна позиция (опция)
- [3] Датчик за долно крайно положение (опция)
- [4] Цифрова скала за фина настройка
- [5] Буквена скала за груба настройка
- [6] Фиксираща гайка за буквената скала



Фиг. 30: Настройка на устройството TELIMAT X

- Целият корпус на TELIMAT X може да се върти във водачите около точката на въртене на разпръскващия диск (буквена скала Е до Т). Буквената скала служи за настройка на корпуса на съответния вид тор, работна ширина и гранично разпръскване (гранично разпръскване и разпръскване борд).
- В корпуса на устройството за гранично разпръскване са разположени еднокомпонентни направляващи планки, които могат да се въртят по продължение на цифрова скала (скала 12 до 18). Цифровата скала служи основно за фина настройка.

Настройка (скала с букви)

- ▶ Развийте фиксиращата гайка на буквената скала с помощта на регулиращия лост на машината.
- ▶ Придвижете корпуса на TELIMAT X (плъзгач) на зададената от таблицата за настройка буква.

Показалецът стои точно над съответната буква.

- ▶ Затегнете фиксиращата гайка на буквената скала с помощта на регулиращия лост на машината.

Настройка (скала с числа)

- ▶ Развийте фиксиращата гайка на цифровата скала с помощта на регулиращия лост на машината.
- ▶ Придвижете направляващата планка на зададената от таблицата за настройка числена стойност.

Съответната числена стойност стои точно на една линия с първата направляваща планка.

- ▶ Затегнете фиксиращата гайка на цифровата скала с помощта на регулиращия лост на машината.

Устройството е настроено.

■ Корекция на далечината на разпръскване

Данните в таблицата за настройка са ориентировъчни. При отклонения от качеството на тора може да се наложи корекция на настройката.

При малки отклонения в повечето случаи е достатъчна корекция на направляващите планки.

- За **намаляване** на далечината на разпръскване спрямо настройката съгласно таблицата за настройка: **Намалете** позицията на водещите плочи по скалата с числата с **една** точка (напр. от 14 на 13).
- За **увеличаване** на далечината на разпръскване спрямо настройката съгласно таблицата за настройки: **Увеличете** позицията на водещата плоча по скалата с числата с **една** точка (напр. от 14 на 15).

За по-големи отклонения:

- За **намаляване** на далечината на разпръскване спрямо настройката съгласно таблицата за настройка: Регулирайте оборотите на силоотводния вал на граничната и синорната полоса.
- За **увеличаване** на далечината на разпръскване спрямо настройката съгласно таблицата за настройки: Намалете оборотите на силоотводния вал с 25 об/мин.



Гранично разпръскване при работни ширини 12 – 42 m:

За оптимизиране на картината на разпръскване се препоръчва количеството от страната на гранично разпръскване да се намали с **20 %**.

■ Указания за разпръскване с устройство TELIMAT X

Настройте предвидената позиция на TELIMAT X от трактора чрез единично действащ управляващ клапан.

- Гранично разпръскване: долна позиция
- Нормално разпръскване: горна позиция

УКАЗАНИЕ!

Грешки при разпръскването поради недостигната крайна позиция на устройството TELIMAT X

Ако устройството TELIMAT X не се намира изцяло в съответната крайна позиция, може да се стигне до грешки в разпръскването.

- ▶ Уверете се, че устройството винаги е в съответната крайна позиция.
- ▶ При превключване от гранично към нормално разпръскване задействайте управляващия клапан, докато устройството застане **изцяло** в горната крайна позиция.
- ▶ При продължително гранично разпръскване (в зависимост от състоянието на Вашата разпръсквачка) от време на време задействайте управляващия клапан и така привеждайте устройството отново в крайна позиция.

7.11 Настройки при непосочени видове торове

Установете настройките за непосочените в таблицата с дози тор торове с комплекта за практическа проверка (специално оборудване).



Вижте допълнителните указания за комплекта за практическа проверка.

8 Режим на разпръскване

8.1 Безопасност

ОПАСНОСТ!

Опасност от наранявания поради работещ двигател

Работата по машината при работещ двигател може да доведе до сериозни наранявания от механиката и поради изтичащия тор.

- ▶ Преди всякакви работи по настройка и поддръжка изчакайте пълното спиране на всички подвижни части.
- ▶ Изключете двигателя на трактора.
- ▶ Извадете контактния ключ.
- ▶ Инструктирайте всички хора **да напуснат опасната зона**.

- Настройвайте използваното количество винаги при затворени дозиращи шибри.



За да се постигне добър резултат от разпръскването с тороразпръсквачките EMC и W, скоростта на разпръскване трябва да бъде **най-малко** 30 kg/min.

8.2 Инструкция за режима на разпръскване

Част от употребата по предназначение на машината е спазването на предписаните от производителя условия на експлоатация, поддръжка и ремонт. Поради това към **разпръскването** винаги спадат дейности за **подготовка** и за **почистване/поддръжка**.

- Изпълнявайте работите по разпръскване съгласно описания по-долу процес.

Подготовка

- ▶ Прикачване на машината към трактора: *47*
- ▶ Дозиращите шибри се затварят.
- ▶ Предварително настройване на височината на прикачване: *51*
- ▶ Сипване на тор: *59*
- ▶ Настройка на количеството използван тор: *66*
- ▶ Настройване на работната ширина.
 - ▷ Избор на правилния разпръсквач диск: *66*
 - ▷ Настройване на точката на подаване: *69*

Разпръскване

- ▶ Транспортиране до мястото на разпръскване.
- ▶ Проверка на височината на прикачване.
- ▶ Включете силоотводния вал.
- ▶ Отваряне на шибрите и започване на разпръскването (разпръскване START).
- ▶ Завършване на разпръскването (разпръскване STOP) и затваряне на шибрите.
- ▶ Изключване на силоотводния вал.

Почистване/техническо обслужване

- ▶ Изпразване на остатъчното количество: 80
- ▶ Дозиращите шибри се отварят.
- ▶ Демонтаж на машината от трактора.
- ▶ Почистване и техническо обслужване: 88
- ▶ Внимавайте за точните настройки на машината. Дори и най-малката грешна настройка може да доведе до значително нарушаване на шарката на разпръскване.
- ▶ Преди всяко използване и по време на използването проверявайте Вашата машина за правилна функция и достатъчно точност на разпръскване (изпълнете тест за калибриране).

Особено твърдите видове тор (напр. калциево-амониева селитра, кизерит) увеличават износването на частите на дозирация механизъм.

Ширината на разпръскване назад е ок. половин работна ширина. Общата ширина на разпръскване съответства на ок. 2 работни ширини при триъгълна картина на разпръскване.

- ▶ **Винаги** използвайте доставената предпазна решетка, за да предотвратите запушвания напр. поради чужди тела или буци тор.

Изключени са претенции за възстановяване на повреди, които не са възникнали в самата машина.

Това означава също, че се изключва отговорност за последващи повреди вследствие на грешки при разпръскването.

С модерната техника и конструкция на нашите машини и чрез непрекъснати тестове върху намиращото се в завода производител изпитвателно съоръжение за разпръсквачки за минерален тор са създадени условия за оптимална картина на разпръскване.

Въпреки грижливо произведените от нас машини дори и при употреба по предназначение не могат да се изключат определени отклонения при разпръскване или евентуални неизправности.

Причините за това могат да бъдат:

- Промени във физическите свойства на семената или тора (напр. различно разпределение по зърнометрия, различна плътност, форма на зърната и повърхност, байцване, запечатване, влажност)
- Образуване на буци и влажен тор
- Отклонение поради вятър (при много висока скорост на вятъра разпръскването трябва да се прекъсне).
- Запушвания или образуване на мостове (напр. поради чужди тела, остатъци от чувалите, влажни торове ...)
- Неравности по терена
- Износване на износващите се части
- Повреждане вследствие на външни въздействия
- Недостатъчно почистване и профилактика срещу корозия
- Неправилни обороти на задвижване и скорости на движение
- Неизпълнение на тест за калибриране
- Грешна настройка на машината

8.3 Настройка на количеството използван тор



Машината във вариант EMC разполага с електронен механизъм за задействане на шибрите за настройване на разпръскваното количество.

Електронният механизъм за задействане на шибрите е описан в отделното ръководство на пулта за управление. Това ръководство за експлоатация е неразделна част от пулта за управление

8.4 Настройване на работната ширина

8.4.1 Избор на правилния разпръскващ диск

За постигане на работната ширина се използват различни разпръскващи дискове в зависимост от типа на тора.

Тип на разпръскващия диск	Работна ширина
AX1	12 m - 25 m <ul style="list-style-type: none"> • При 24 m АВ, AX1 трябва да бъде предпочитаният разпръскващ диск • За 27 и 28 m в таблицата с дози тор при AX1 са предвидени някои торове
AX2	24 m - 36 m

Тип на разпръскващия диск	Работна ширина
AX3	<ul style="list-style-type: none"> • 36 m специален разпръскващия диск за урея > 2,9 mm • 39 - 42 m едрозърнест тор

На всеки разпръскващ диск са монтирани по две различни и неподвижни разпръскващи лопатки. Разпръскващите лопатки са обозначени в съответствие с техния тип.

⚠ ПРЕДУПРЕЖДЕНИ!

Опасност от наранявания поради въртящи се части разпръскващи дискове

Разпределителното устройство (разпръскващи дискове, разпръскващи лопатки) може да захване и увлече части на тялото или предмети. Допирът до разпределителното устройство може да доведе до срязване, притискане и отрязване на части от тялото.

- ▶ Задължително спазвайте максимално допустимите височини на прикачване отпред (V) и отзад (H).
- ▶ Инструктирайте всички хора да напуснат опасната зона на машината.
- ▶ Никога не демонтирайте дефлекторната скоба на резервоара.

8.4.2 Демонтаж и монтаж на разпръскващите дискове

За демонтажа и монтажа на определени части на машината регулиращият лост е необходим като инструмент. Той се намира отстрани на машината.

[1] Регулиращ лост (резервоар по посока на движението отляво)



Фиг. 31: Позиция на регулиращия лост AXIS 25

⚠ ОПАСНОСТ!

Опасност от наранявания поради работещ двигател

Работата по машината при работещ двигател може да доведе до сериозни наранявания от механиката и поради изтичащия тор.

- ▶ **Никога** не монтирайте или демонтирайте разпръскващите дискове при работещ двигател или въртящ се силоотводен вал на трактора.
- ▶ Изключете двигателя на трактора.
- ▶ Извадете контактния ключ.

Демонтаж на разпръскващите дискове

- ▶ С регулирания лост развийте глухата гайка [1] на разпръскващия диск.

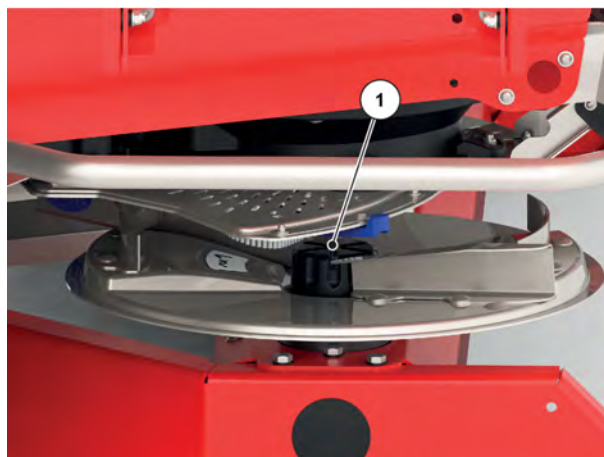

Фиг. 32: Развиване на глухата гайка

- ▶ Развинтване на глухата гайка [1]
- ▶ Извадете разпръскващия диск от главината.
- ▶ Поставете регулирания лост отново в предвидения за целта държач. Виж Фиг. 31 Позиция на регулирания лост AXIS 25

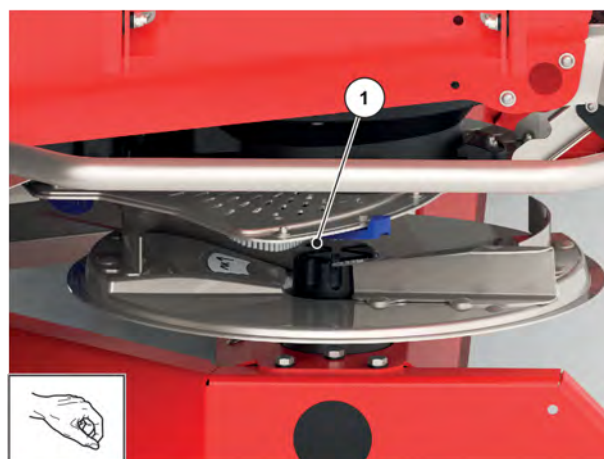

Фиг. 33: Развиване на глухата гайка

Монтаж на разпръскващите дискове

- ✓ Силоотводният вал и двигателят на трактора са изключени и осигурени срещу неупълномощено включване.
- ✓ Монтирайте левия разпръскващ диск отляво по посоката на движение, а десния разпръскващ диск - отдясно по посоката на движение.
 - Внимавайте да не размените разпръскващите дискове за лявата и дясната страна.
 - Процесът на монтаж по-долу е описан с примера на левия разпръскващ диск.
 - Извършете монтажа на десния разпръскващ диск съгласно тези инструкции.
- ▶ Поставете левия разпръскващ диск върху лявата главина за разпръскващия диск. Разпръскващият диск трябва да прилегне равно върху главината (при необходимост отстранете замърсяванията).



Щифтовете на опорите на разпръскващия диск са позиционирани различно от лявата и дясната страна. Монтирайте правилния разпръскващ диск само ако той се побира точно в държача за диска.

- ▶ Внимателно поставете глухата гайка (без деформация).
- ▶ Затегнете глухата гайка с ок. 38 Nm.



Глухите гайки имат вътрешен фиксатор, който предотвратява саморазвиването. Ако този фиксатор не се усеща при затягането, в глухата гайка е износена и трябва да се смени

- ▶ Проверете свободния проход между разпръскващите лопатки и изхода чрез завъртане на разпръскващите дискове с ръка.

8.4.3 Настройване на точката на подаване

С избора на типа на разпръскващия диск се задава определен диапазон за работната ширина. Промяната на точката на подаване служи за точна настройка на работната ширина и за адаптация към различните видове тор.

Настройте точката на подаване от горната градуирана скала:

- **Преместване по посока на по-малки стойности:** Торът се изхвърля по-рано. Получават се диапазони на разпръскване за малки работни ширини.
- **Преместване по посока на по-големи стойности:** Торът се изхвърля по-късно и по-навън в зоните на припокриване. Получават се диапазони на разпръскване за големи работни ширини.

- ▶ Определете положението на точката на подаване в таблицата за разпръскване или чрез калибриране с комплекта за практическа проверка (специално оборудване).
- ▶ Хванете дръжката [1].
- ▶ Натиснете бутона за освобождаване [2].
Заклучването се освобождава. Регулировъчният център вече може да се премества.
- ▶ Преместете регулировъчния център с индикаторния елемент в определената позиция.
- ▶ Отпуснете бутона за освобождаване.
Регулировъчният център се заключва отново.
- ▶ Уверете се, че регулировъчният център е заключен.

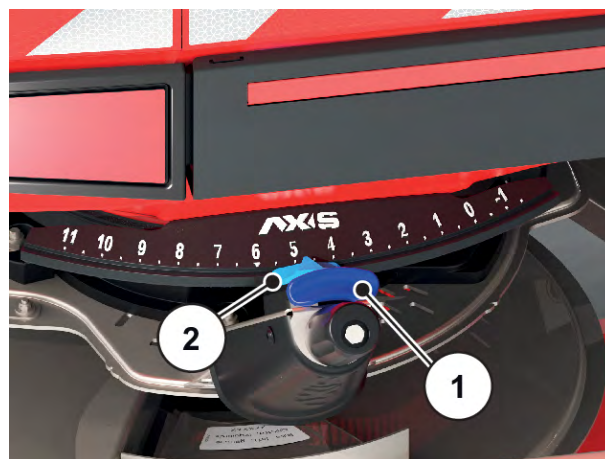

Фиг. 34: Регулировъчен център за точката на подаване

Точката на подаване е настроена.

8.5 Проверяване на височината на прикачване



При пълен резервоар проверете дали зададената височина на прикачване е правилна.

- Вземете стойностите за настройка на височината на прикачване от таблицата с дози тор.
- Спазвайте максимално допустимата височина на прикачване. Вижте също 7.6.1 *Безопасност*

8.6 Настройте оборотите на силоотводния дял



Правилни обороти на силоотводния вал: вижте таблицата с дози тор.

8.7 Разпръскване в синорите

За да се постигне добро разпределение на тора в синорите, е задължително полосите да бъдат прецизно определени.

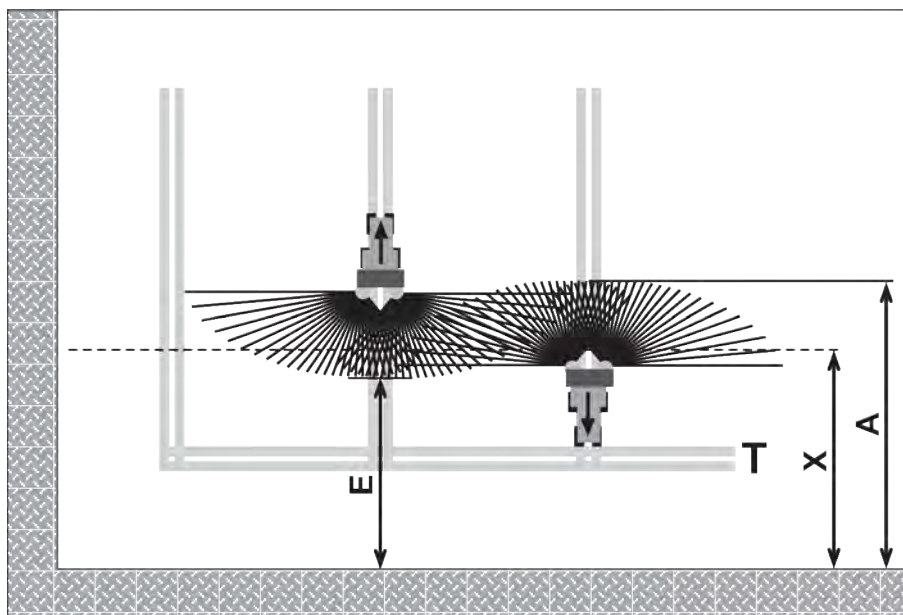

Фиг. 36: Нормално разпръскване

- [A] Край на разпръскващия конус при разпръскване в синорната полоса
 [E] Край на разпръскващия конус при разпръскване в полето
 [T] Синорна полоса
 [X] Работна ширина

- ▶ При движение в едната и другата посока дозиращите шибри трябва да се затварят, съответно отворят, на различни разстояния от границите на синора.

Движение от синорната полоса

- ▶ **Отворете** дозиращите шибри, ако е изпълнено следното условие:
 - ▷ Краят на разпръскващия конус по полето [E] е на пригл. половин работна ширина + от 4 до 8 m от границата на синора.

Тракторът се намира на различно разстояние в полето в зависимост от далечината на разпръскване на тора.

Движение към синорната полоса

- ▶ Затворете дозиращите шибри **възможно най-късно**.
 - ▷ В идеалния случай краят на разпръскващия конус трябва да се намира в полето [A] пригл. на 4 до 8 m по-навътре от работната ширина [X] на синора.
 - ▷ В зависимост от далечината на разпръскване на тора и работната ширина това не винаги може да бъде постигнато.
- ▶ Като алтернатива излезте през синорната полоса или създайте 2-ра синорна полоса.

Спазването на това указание гарантира екологичен и рентабилен начин на работа.

8.8 Разпръскване с превключване на частични ширини

С асистента за ширините на разпръскване VariSpread можете да намалите ширината на разпръскване и разпръскваното количество тор от всяка страна. Това осигурява по-прецизно разпръскване по полета, по които има повърхности с клиновидна форма.



Някои модели не се предлагат във всички страни.

VariSpread Dynamic
ISOBUS EMC NG
плавно превключване на частични ширини
EMC (+W)

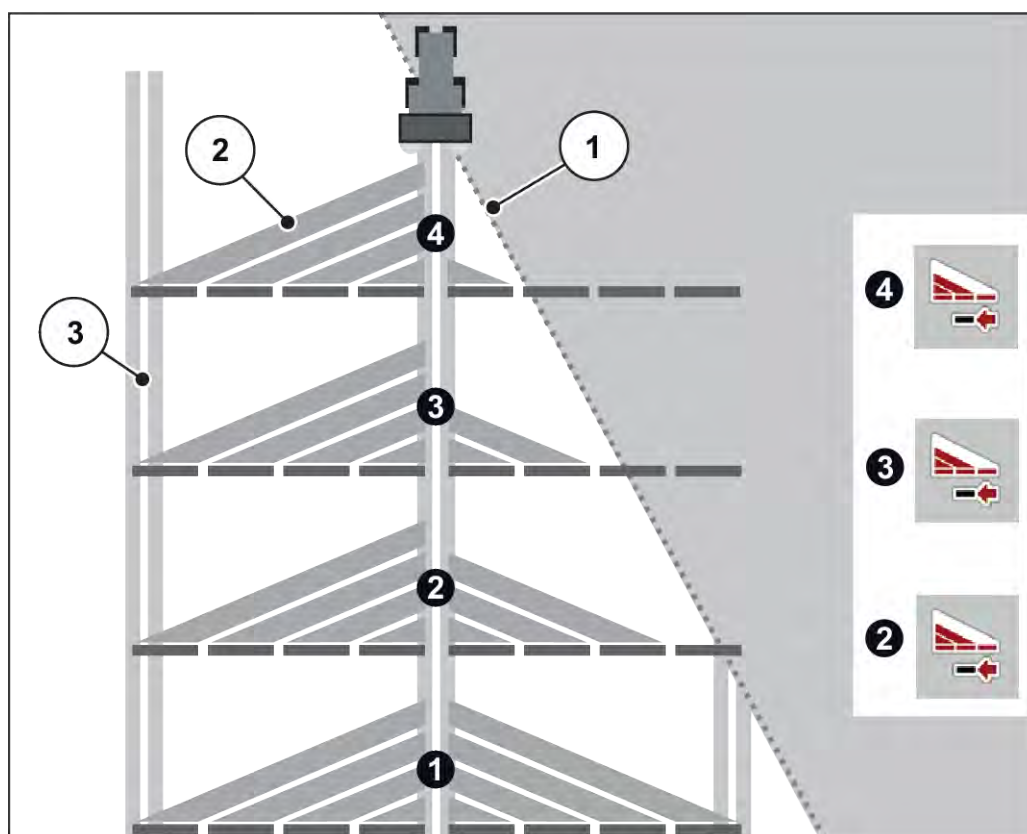

Фиг. 37: Пример за превключване на частични ширини

- [1] Край на полето
- [2] Частични ширини 1 до 4: допълнително намаляване на частичните ширини от дясната страна
- [3] Коловоз на трактора



Съвместимата с VariSpread машина е оборудвана с два електрически актуатора за точката на подаване. Чрез нейния пулт за управление или с ISOBUS EMC NG управлението на машината можете да зададете настройките на частичните ширини и да осигурите разпръскване с голяма точност на повърхности с клиновидна форма.

По-точна информация за възможните настройки на частичните ширини ще намерите в ръководството за експлоатация на Вашето електронно управление.

8.9 Калибриране



Машината, вариант **M EMC**, автоматично регулира количеството на разпръскване за всяка страна. Следователно калибрирането е **ненужно**.

С цел да се осигури точен контрол на количеството разпръскван тор, препоръчваме при всяка смяна на тора да се извършва калибриране.

Извършете теста за настройка:

- преди първото разпръскване
- При значителна промяна на качеството на тора (влага, по-високо съдържание на прах, раздробяване на зърната)
- при използване на нов вид тор

Калибриране да се извършва при работещ двигател и в спряно положение.

[1] Улей за калибриране

Откачете улея на товарната проба

- ▶ Разхлабете гумената лента на куката, предвидена за тази цел.
- ▶ Свалете улея за калибриране.

Закачване на улея за калибриране

- ▶ Инсталирането се извършва в обратен ред.

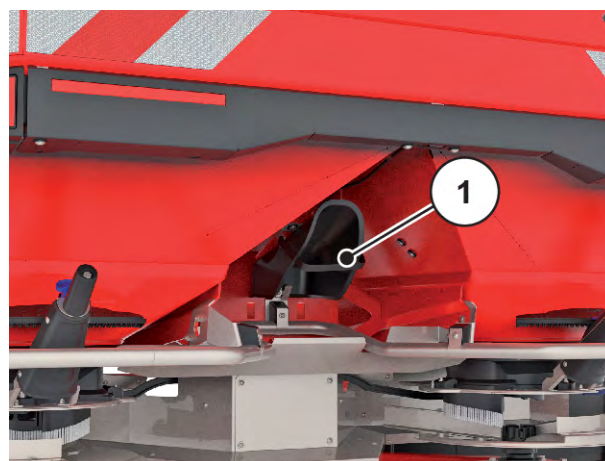

Фиг. 38: Разположение на улея за калибриране

8.9.1 Определяне на изтичащото количество

- Преди началото на калибрирането да се определи целевия разход.

Предпоставка за определянето на зададеното изтичащо количество е познаването на точната скорост на движение.

Определяне на точната скорост на движение

- ▶ С **напълнена до половината** машина изминете отсечка с дължина **100 m по полето**.
- ▶ Спрете на необходимото за това време.
- ▶ Прочетете точната скорост на движение на скалата на калкулатора за калибриране.

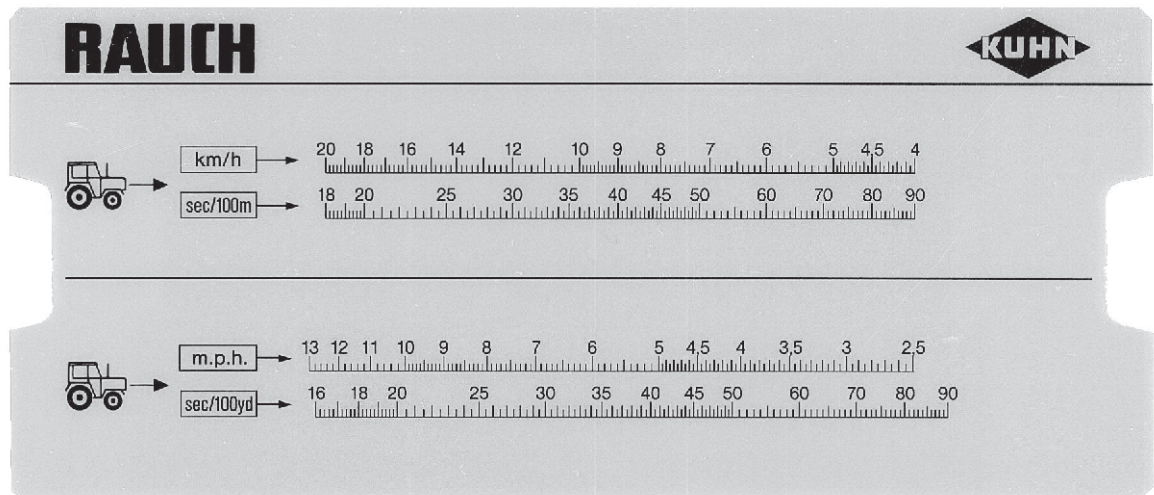

Фиг. 39: Скала за определяне на точната скорост на движение

Точната скорост на движение може да бъде изчислена и с помощта на следната формула:

$$\text{Скорост на движение (km/h)} = \frac{360}{\text{Време за спиране на 100 m}}$$

Пример: Отнема 45 секунди за 100 m

$$\frac{360}{45 \text{ s}} = 8 \text{ km/h}$$

Определяне на зададения разход в минута

За определянето на зададения разход в минута са Ви необходими:

- точната скорост на движение
- работната ширина
- желаното използвано количество

Пример: Желаете да определите зададения разход на един изход. Вашата скорост на движение е 8 km/h, работната ширина е зададена на 18 m, а използваното количество трябва да бъде 300 kg/ha.



За някои използвани количества и скорости на движение стойностите на разхода вече са посочени в таблицата с дози тор.

Ако необходимите стойности не са в таблицата с дози тор, те могат да бъдат определени с помощта на калкулатора за калибриране чрез формула.

Определяне с калкулатора за калибриране

- ▶ Преместете езичето така, че 300 kg/ha да бъдат под 18 m
- ▶ Сега можете да се прочете стойността на зададения разход за двата изхода чрез стойността на скоростта на движение от 8 km/h.

Зададеният разход в минута е 72 kg/min.

Ако се извършва калибриране само на един изход, разделете наполовина общата стойност на зададения разход.

- ▶ Разделете прочетената стойност на 2 (= брой на изходите).

Зададеният разход на всеки изход е 36 kg/min.

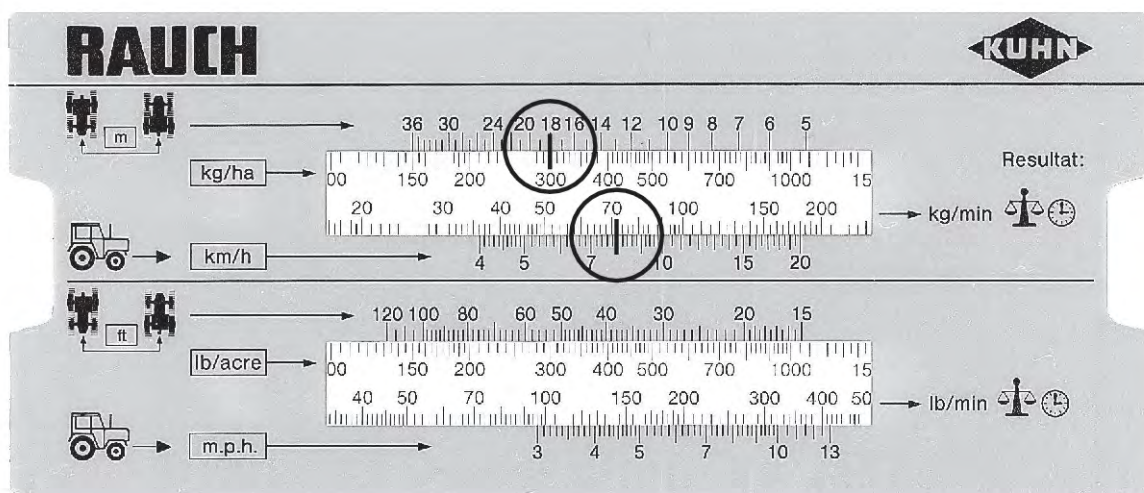

Фиг. 40: Скала за определяне на зададения разход в минута

Изчисляване с помощта на формула

$$\text{Зададен разход (kg/min)} = \frac{\text{Скорост на движение (km/h)} \times \text{Работна ширина (m)} \times \text{Количество използван тор (kg/ha)}}{\text{Време за спиране на 100 m}}$$

Примерно изчисляване

$$\frac{8 \text{ km/h} \times 18 \text{ m} \times 300 \text{ kg/ha}}{600} = 72 \text{ kg/min}$$



Постоянното торене може да се постигне само с еднаква скорост на движение.

Например: 10 % по-висока скорост ще доведе до 10 % по-малко торене.

8.9.2 Изпълнение на калибриране

ОПАСНОСТ!

Опасност от наранявания поради работещ двигател

Работата по машината при работещ двигател може да доведе до сериозни наранявания от механиката и поради изтичащия тор.

- ▶ **Никога** не монтирайте или демонтирайте разпръскващите дискове при работещ двигател или въртящ се силоотводен вал на трактора.
- ▶ Изключете двигателя на трактора.
- ▶ Извадете контактния ключ.

ПРЕДУПРЕЖДЕНИ!

Опасност от наранявания поради химикали

Изтичащите песъчинки могат да причинят наранявания на очите и лигавицата на носа.

- ▶ Носете предпазни очила по време на теста за калибриране.
- ▶ При работа с химикали спазвайте предупрежденията на производителя. Носете препоръчаните лични предпазни средства (ЛПС).
- ▶ Инструктирайте всички лица да напуснат опасната зона на машината преди теста за калибриране.

Предварителни условия

- Дозиращите шибри са затворени.
- Двигателят на трактора е изключен и осигурен срещу неупълномощено включване.
- Пригответен е достатъчно голям резервоар за поемане на тора (минимален приемен капацитет **25 kg**).
 - Определете собственото тегло на събирателния съд.
- Подгответе улея за калибриране.
- В резервоара има достатъчно тор.
- С помощта на таблицата с дози тор са определени и известни стойностите за предварителна настройка за ограничителя на дозиращите шибри, оборотите на силоотводния вал и времето за калибриране.



Избирайте стойностите за калибрирането така, че да се калибрират възможно най-големи количества тор. Колкото по-голямо е количеството, толкова по-висока е точността на измерването.



Прокарайте улея за калибриране само от **едната** страна на машината. Поради съображения за безопасност обаче демонтирайте **двата** разпръскващи диска.

Изпълнение на калибриране (пример от лявата страна на разпръсквача)

- ▶ С регулиращия лост развийте глухата гайка [1] на разпръскващия диск.
- ▶ Извадете разпръскващия диск от главината.
- ▶ Установете точката на подаване в позиция **11**.
- ▶ Закачете улея за калибриране
- ▶ Регулирайте ограничителя на дозирация шибър.
- ▶ Поставете събирателния съд под изхода.

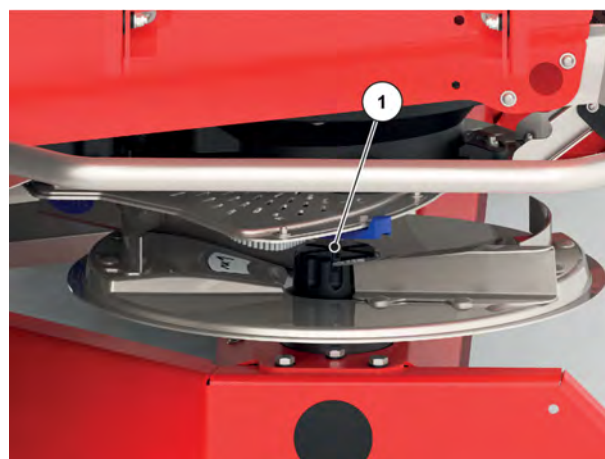

Фиг. 41: Развиване на глухата гайка

⚠ ПРЕДУПРЕЖДЕНИ!

Опасност от нараняване от въртящи се части на машината

Въртящите се части на машината (карданен вал, главини) могат да захванат и увлекат части от тялото или предмети. Докосването на въртящи се части на машината може да доведе до контузии, ожулвания и притискания.

- ▶ При работеща машина стойте извън зоната на въртящите се главини.
- ▶ При въртящ се карданен вал винаги задействайте дозиращите шибри от седалката в трактора.
- ▶ Инструктирайте всички хора да напуснат опасната зона на машината.

- ▶ Включете трактора.
- ▶ Настройте оборотите в съответствие с данните, посочени в таблицата с дози тор.
- ▶ Отворете левия дозиращ шибър за предварително установеното време за калибриране, от седалката в трактора.
- ▶ След като това време изтече, затворете отново дозирация шибър.
- ▶ Определяне на теглото на тора (отчитане на собственото тегло на събирателния съд).
- ▶ Сравняване на действителното със зададеното количество

Действителен разход = зададен разход: Ограничителят за разпръсквано количество е настроен правилно. Завършете калибрирането.

Действителен разход < зададен разход: Настройте ограничителя за разпръсквано количество на по-висока позиция и повторете калибрирането.

Действителен разход > зададен разход: Настройте ограничителя за разпръсквано количество на по-ниска позиция и повторете калибрирането.



При повторната настройка на позицията на ограничителя за разпръсквано количество можете да се ориентирате по процентната скала. Ако например липсват още 10 % калибрирано тегло, настройте ограничителя за разпръсквано количество на 10 % по-висока позиция (напр. от 150 на 165).

- ▶ Завършете калибрирането. Изключете двигателя на трактора и го осигурете срещу неупълномощено включване.
- ▶ Монтирайте разпръскващите дискове. Внимавайте да не размените разпръскващите дискове за лявата и дясната страна.



Щифтовете на опорите на разпръскващия диск са позиционирани различно от лявата и дясната страна. Монтирайте правилния разпръскващ диск само ако те пасват точно в опората на разпръскващия диск.

- ▶ Внимателно поставете глухата гайка [1] (без деформация).
- ▶ Затегнете глухата гайка с ок. 38 Nm. Не използвайте регулиращия лост.

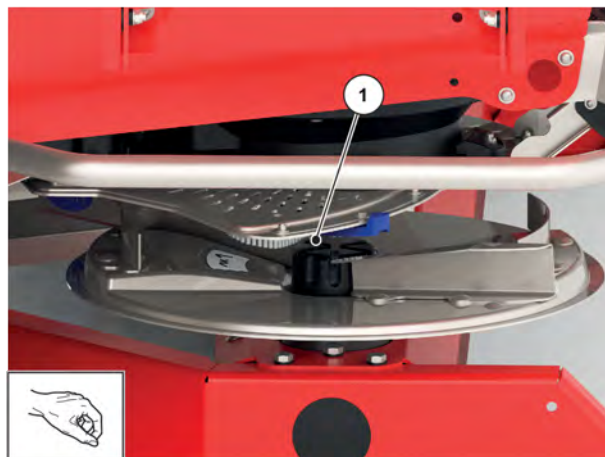

Фиг. 42: Завинтване на глухата гайка



Глухите гайки имат вътрешен фиксатор, който предотвратява саморазвиването. Този фиксатор трябва да се усеща при затягането. В противен случай гайката е износена и трябва да бъде сменена.

- ▶ Проверете свободния проход между разпръскващите лопатки и изхода чрез завъртане на разпръскващите дискове с ръка.
- ▶ Закрепете отново улея за калибриране и регулиращия лост на предвидените за целта места на машината.
- ▶ **Важно:** Върнете точката на подаване в определеното положение.

Калибрирането е завършено.

Изчисляване с помощта на формула

Позицията на ограничителя за количество може да бъде изчислена и с помощта на следната формула:

$$\text{Нова позиция на ограничителя за количество} = \frac{\text{Позиция на ограничителя за количество при текущото калибриране} \times \text{Зададен разход}}{\text{Действителен разход при текущото калибриране}}$$

8.10 Изпразване на остатъчното количество

⚠ ПРЕДУПРЕЖДЕНИ!

Опасност от нараняване от въртящи се части на машината

Въртящите се части на машината (карданен вал, главини) могат да захванат и увлекат части от тялото или предмети. Докосването на въртящи се части на машината може да доведе до контузии, ожулвания и притискания.

- ▶ При работеща машина стойте извън зоната на въртящите се главини.
- ▶ При въртящ се карданен вал винаги задействайте дозиращите шибри от седалката в трактора.
- ▶ Инструктирайте всички хора да напуснат опасната зона на машината.

За запазване на стойността на машина изпразвайте резервоара незабавно след всяка употреба.

Указание за пълно изпразване на остатъчното количество

При нормалното изпразване на остатъчните количества е възможно в машината да останат малки количества тор. За да отстраните остатъчното количество изцяло (например в края на работния сезон, при смяна на препаратата за разпръскване), процедирайте, както следва:

- ▶ Изпразнете резервоара така, че от него да не излиза повече препарат за разпръскване (нормално изпразване на остатъчното количество).
- ▶ Изключете двигателя на трактора и го осигурете срещу неупълномощено включване. Извадете контактния ключ на трактора
- ▶ Поставете точката на подаване на позиция **11**.
- ▶ Отстранете останалите остатъци от тор с лека водна струя, когато почиствате машината. Вж. също *10.4 Почистване и грижа за машината*.

8.11 Паркиране и разкачване на машината

ОПАСНОСТ!

Опасност от притискане между трактора и машината

Хората, които по време на изключването или разкачването се намират между трактора и машината, се намират в смъртна опасност.

- ▶ Инструктирайте всички хора да напуснат опасната зона между трактора и машината.

Предпоставки за спиране на машината:

- Спирайте машината само на равна и стабилна повърхност. Ако има такива на опорните ролки (опция).
- Спирайте машината само с празен резервоар.
- Освободете точките на свързване (долен/горен съединителен прът) преди разкачването на машината.

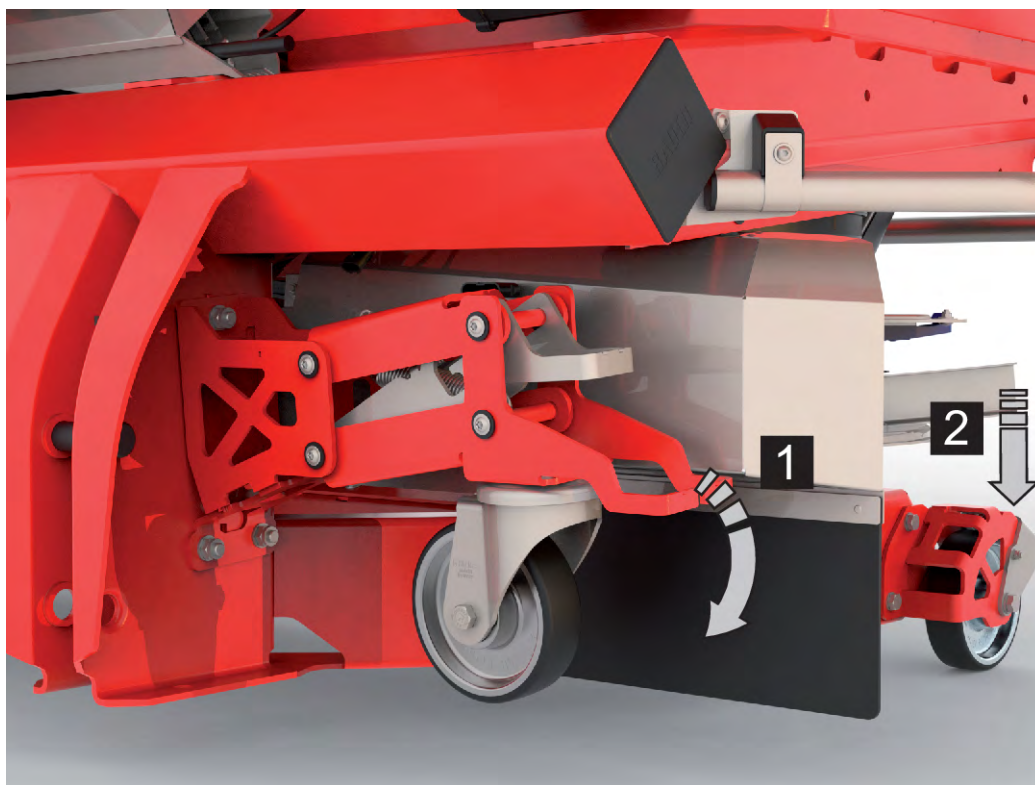

Паркирайте машината върху опорните ролки

- ▶ Задействайте предните опорни ролки [1], докато се фиксират.
- ▶ Спуснете машината
- ▶ Задействайте водещата ролка с ограничителя (отзад) [2].

Машината е в положение за паркиране

Спиране на машината

- ▶ Поставете капачки за защита от прах за електрическите и хидравличните връзки.
- ▶ След разкачването поставете карданния вал, хидравличните тръбопроводи и електрическия кабел в предвидените за тази цел държачи. *Стойка за маркуч 28*

9 Неизправности и възможни причини

⚠ ПРЕДУПРЕЖДЕНИ!

Опасност от наранявания при отстраняване на неизправности

Закъсняло или непрофесионално отстраняване на неизправности от персонал с недостатъчна квалификация води до сериозни физически наранявания и повреди на машината, като и екологични щети.

- ▶ **Незабавно** отстранявайте настъпващите неизправности.
- ▶ Извършвайте отстраняване на неизправности самостоятелно само ако имате съответната **квалификация**.

Предпоставки за отстраняване на неизправностите:

- Изключете двигателя на трактора и го осигурете срещу неупълномощено включване.
- Поставете машината на земята.



Преди да започнете с отстраняването на неизправности, обърнете внимание специално на предупрежденията в глава 3 *Безопасност* и 10 *Техническо обслужване и поддръжка*.

Неизправност	Възможна причина	Мярка
Неравномерно разпределение на тора	Полепване на тор по разпръскващите дискове, разпръскващите лопатки, изходните канали	Отстранете полепналия тор
	Дозиращите шибри не се отварят напълно	Проверете функция на дозиращите шибри
	Грешно настроена точка на подаване	Коригиране на настройката на точката на подаване
Твърде много тор в следите на трактора	Дефектни разпръскащи лопатки, изходи	Незабавно сменете дефектните части
	Торът има по-гладка повърхност от тествания в таблицата с дози тор.	Забавете настройката на точката на подаване (например от 4 на 5)
	Твърде ниски обороти на силоотводния вал	Коригирайте оборотите

Неизправност	Възможна причина	Мярка
Твърде много тор в зоната на припокриване	Торът има по-грапава повърхност от тествания в таблицата с дози тор.	Задайте като настройка по-предна точка на подаване (например от 5 на 4)
	Твърде високи обороти на силоотводния вал	Коригирайте оборотите
Разпръсквачката дозира от едната страна по-високи дози тор. Резервоарът се изпразва неравномерно при нормално разпръскване.	Образуване на мост над смесителния механизъм	<ul style="list-style-type: none"> Отстранете тора от съответната страна до височината на предпазната решетка. Отстранете образувалия се мост в отворите на предпазната решетка с помощта на подходяща дървена пръчка.
	Запушен изход	<ul style="list-style-type: none"> Вижте "Запушвания на дозиращите отвори"
	Неправилно настроен дозиращ шибър	<ul style="list-style-type: none"> Изпразнете остатъчното количество. Проверете настройката на дозиращите шибри. Вж. <i>10.8 Регулиране на настройката на дозирацията шибър</i>
	Дефектен смесителен механизъм	<ul style="list-style-type: none"> Отстранете тора от съответната страна до височината на предпазната решетка. При отворен дозиращ шибър използвайте подходяща дървена пръчка, която да вкарвате в отворите на решетката, за да отстраните останалия тор от изпускателния отвор. Проверете действието на задвижването на смесителния механизъм. Вж. <i>10.6 Проверете задвижването на смесителния механизъм</i>

Неизправност	Възможна причина	Мярка
Неравномерно подаване на тор към разпръскващия диск	Образуване на мост над смесителния механизъм	<ul style="list-style-type: none"> • Отстранете тора от съответната страна до височината на предпазната решетка. • Отстранете образувалия се мост в отворите на предпазната решетка с помощта на подходяща дървена пръчка.
	Запушен изход	<ul style="list-style-type: none"> • Вижте "Запушвания на дозиращите отвори"
	Дефектен смесителен механизъм	<ul style="list-style-type: none"> • Отстранете тора от съответната страна до височината на предпазната решетка. • При отворен дозиращ шибър използвайте подходяща дървена пръчка, която да вкарвате в отворите на решетката, за да отстраните останалия тор от изпускателния отвор. • Проверете действието на задвижването на смесителния механизъм. Вж. 10.6 Проверете задвижването на смесителния механизъм
Разпръскващите дискове вибрират.		<ul style="list-style-type: none"> ▶ Проверете стегнатостта и резбата на глухата гайка.

Неизправност	Възможна причина	Мярка
Дозиращият шибър не се отваря.	Дозиращият шибър се движи трудно.	<ul style="list-style-type: none"> ▶ Проверете движението на шибъра, лоста и шарнирите и при необходимост коригирайте. ▶ Проверете тяговите пружини.
	Редуциращата бленда на връзката за маркуча на щекерното съединение е замърсена.	<ul style="list-style-type: none"> ▶ Почистете редуциращата бленда на връзката за маркуча на щекерното съединение.
Дозиращият шибър се отваря твърде бавно.	Дозиращият шибър се движи трудно.	<ul style="list-style-type: none"> ▶ Почистете дроселовата бленда. ▶ Сменете дроселовата бленда 0,7 mm с бленда 1,0 mm. <ul style="list-style-type: none"> ▷ Блендата се намира на връзката за маркуча на щекерното съединение.
Смесителният механизъм не работи.	Задвижването на смесителния механизъм е дефектно	Проверете задвижването на смесителния механизъм вижте <i>10.6 Проверете задвижването на смесителния механизъм</i>

Неизправност	Възможна причина	Мярка
<p>Запушвания на дозиращите отвори от:</p> <ul style="list-style-type: none"> • Буци тор • влажен тор • други примеси (листа, слама, остатъци от чували) 	<p>Запушвания</p>	<ul style="list-style-type: none"> ▶ Спрете трактора, извадете контактния ключ, спрете електрозахранването. ▶ Отворете дозирацията шибър. ▶ Подложете събирателен съд. ▶ Демонтирайте разпръскващите дискове. ▶ Почистете отвора отдолу с дървена пръчка или регулиращия лост и прокарайте през дозирацията отвор. ▶ Отстранете чуждите тела от резервоара. ▶ Монтирайте разпръскващите дискове, затворете дозирацията шибър.
<p>Разпръскващите дискове не се въртят и внезапно спират след включване.</p>	<p>При използване на карданен вал с блокировка на предпазния щифт.</p> <ul style="list-style-type: none"> • Дефектна блокировка на предпазния щифт 	<ul style="list-style-type: none"> • Проверете блокировката на предпазния щифт и го сменете, ако е необходимо (вижте инструкциите на производителя на карданния вал).

10 Техническо обслужване и поддръжка

10.1 Безопасност



Съблюдавайте предупрежденията в глава 3 *Безопасност*

Съблюдавайте **специално указанията** в раздел 3.8 *Техническо обслужване и поддръжка*

Съблюдавайте специално следните указания:

- Заваръчните работи и работите по електрическата и хидравличната система трябва да се извършват само от специалисти.
- При работи по повдигната машина има **опасност от преобръщане**. Винаги осигурявайте машината с подходящи защитни елементи срещу падане.
- При повдигане на машината с подемна машина винаги използвайте **двете** халки в резервоара.
- При задействани от външни сили части има **опасност от притискане и срязване**. При поддръжката се уверете, че в зоната на подвижните части няма хора.
- Резервните части трябва да съответстват най-малко на определените от производителя технически изисквания. Това се постига с оригинални резервни части.
- Преди всякакви работи по почистване, поддръжка и ремонт, както и при отстраняване на неизправности, изключвайте двигателя на трактора, изваждайте ключа на запалването и изчаквайте, докато всички подвижни части на машината спрат напълно.
- Чрез управлението на машината с контролен панел могат да възникнат допълнителни рискове и опасности поради външно задействани части.
 - Разединете електрозахранването между трактора и машината.
 - Разединете електрозахранващия кабел от акумулатора.
- **САМО инструктиран и оторизиран специализиран сервиз** трябва да извършва работи по ремонт.

ОПАСНОСТ!

Опасност от наранявания поради работещ двигател

Работата по машината при работещ двигател може да доведе до сериозни наранявания от механиката и поради изтичащия тор.

- ▶ Преди всякакви работи по настройка и поддръжка изчаквайте пълното спиране на всички подвижни части.
- ▶ Изключете двигателя на трактора.
- ▶ Извадете контактния ключ.
- ▶ Инструктирайте всички хора **да напуснат опасната зона**.

■ **Wartungstabelle**

Задача	Преди работа	След работа	След първите X часа	След първите X часа	На X часа	На X часа	На X часа	На X години	в началото на сезона
Стойност (X)			10	100	50	100	150	6	
Почистване									
Почистване и грижа		X							
Гресирание и смазване									
Главина на разпръскващия диск						X			X
Разпръсквачка с претегляща система					X				X
Карданен вал									X
Сферични връзки горен и долен съединителен прът					X				X
Регулиране на точката на подаване					X				X
Шарнири, втулки					X				X
Проверка									
Износващи се части						X			X
Винтови съединения	X		X						X
Проверка на винтовото съединение на датчиците за маса							X		X
Блокиращ механизъм на предпазната решетка	X				X				
Задвижване на смесителния механизъм	X								
Разпръскваща лопатка	X				X				

Задача	Преди работа	След работа	След първите X часа	След първите X часа	На X часа	На X часа	На X часа	На X години	в началото на сезона
Стойност (X)			10	100	50	100	150	6	
Настройка на дозирац шибър				X					X
Настройване на точката на подаване					X				X
Хидравлични маркучи	X				X				X
Смяна									
Хидравлични маркучи								X	

10.2 Износващи се части и винтови съединения

10.2.1 Проверка на частите за износване

■ Износващи се части

Износващи се части са: **разпръскващите лопатки, смесителната глава, изход с четки, хидравличните маркучи** и всички пластмасови части.

Пластмасовите части са изложени на определено стареене дори при нормални условия на разпръскване. Пластмасови части са напр. **блокировката на предпазната решетка, мотовилката.**

- Проверявайте редовно износващите се части.

Сменяйте тези части, когато имат видими признаци на износване, деформации, дупки или стареене. В противен случай това води до грешна картина на разпръскване.

Експлоатационният живот на износващите се части зависи също и от използвания материал за разпръскване.

10.2.2 Проверка на винтовите съединения

■ Винтови съединения

Винтовите съединения са фабрично затегнати с необходимия въртящ момент и фиксирани. Вибрации и разтърсвания, особено в първите работни часове, могат да разхлабят винтовите съединения.

- ▶ Проверете якостта на всички винтови съединения.



Някои компоненти са монтирани със самозаконрящи гайки.

При монтаж на тези компоненти винаги монтирайте нови самозаконрящи гайки.



Съблюдавайте въртящите момента на затягане на стандартните винтови съединения.

- Вж. 13.1 Таблица с въртящия момент на затягане

10.2.3 Проверка на винтовите съединения на датчиците за маса

■ Проверка на винтовото съединение на датчиците за маса

Машината е оборудвана с 2 датчика за маса и разтегателен прът. Те са закрепени с винтови съединения.

- ▶ Затегнете по 2 винтови съединения [1] отляво и отдясно, всяко с динамометричен ключ (въртящ момент = 300 Nm).

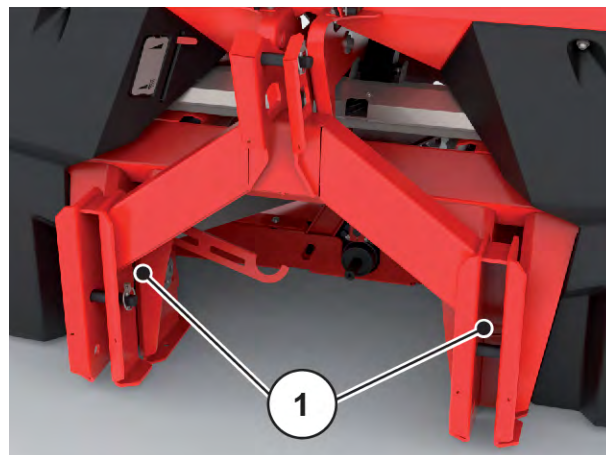

Фиг. 43: Закрепване на датчика за маса (по посока на движението отляво)

- ▶ Затегнете здраво винтовото съединение [1] с динамометричен ключ (въртящ момент = 65 Nm).

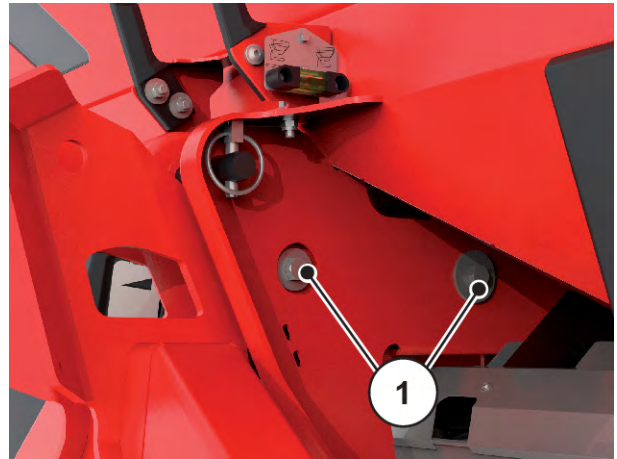

Фиг. 44: Закрепване на разтегателния прът на претеглящата рама



След затягането на винтовите съединения с динамометричния ключ тарирайте отново претеглящата система. За тази цел следвайте инструкциите, дадени в ръководството за експлоатация на пулта за управление в глава **Тариране на везната**.

10.3 Отваряне на предпазната решетка в резервоара

- **Блокиращ механизъм на предпазната решетка**

⚠ ПРЕДУПРЕЖДЕНИ!

Опасност от наранявания поради движещи се части в резервоара

В резервоара има движещи се части.

При пускането в експлоатация и работата на машината могат да бъдат наранени ръцете и краката.

- ▶ Задължително монтирайте и блокирайте предпазната решетка преди пускане в експлоатация и работа на машината.
- ▶ Отваряйте предпазната решетка **само** за работи по поддръжката или при повреди. Преди да отворите защитната решетка, изключете трактора.

Предпазните решетки се заключват механично, без инструменти.

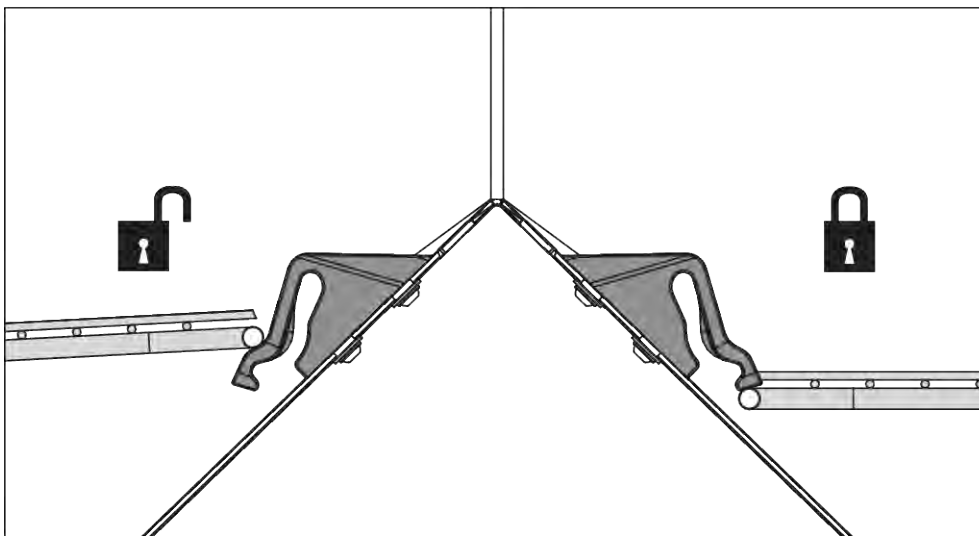

Фиг. 45: Отваряне/затваряне на блокировката на предпазната решетка

За да предотвратите внезапно отваряне на предпазната решетка, можете да развиете блокировката на предпазната решетка с инструмент (напр. с регулиращия лост).

Предварителни условия:

- Спуснете машината.
- Изключете двигателя на трактора. Извадете контактния ключ.

Проверка на блокировката на предпазната решетка

- ▶ Правете редовни проверки на функционирането на блокировката на предпазната решетка.
- ▶ Незабавно сменете повредената блокировка на предпазната решетка.
- ▶ При необходимост коригирайте настройката чрез преместване на блокировката на предпазната решетка [1] нагоре/надолу.

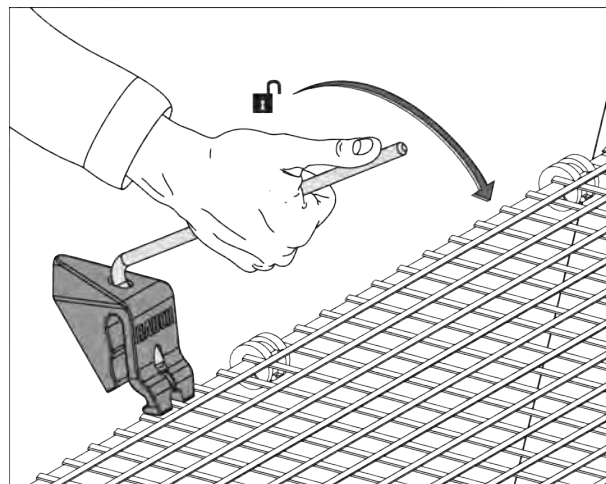

Фиг. 46: Отваряне на блокировката на предпазната решетка

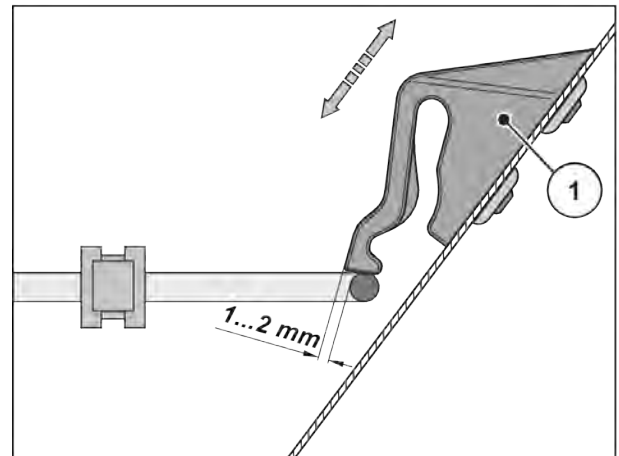

Фиг. 47: Контролен размер за проверка на функционирането на блокировката на предпазната решетка

10.4 Почистване и грижа за машината

■ Почистване и грижа

За запазване на показателите на вашата машина препоръчваме след всяка употреба веднага да я почиствате с лека водна струя.

- ▶ Вдигнете предпазните решетки в резервоара (вж. глава *Блокиращ механизъм на предпазната решетка*).
- ▶ Почиствайте изпускателните канали и зоната на направляващата на шибъра само отдолу.
- ▶ Смазаните с масло машини почиствайте само на специални места за миене с маслоотделители.
- ▶ При почистване с високо налягане никога не насочвайте водната струя директно към предупредителните табелки, електрическите съоръжения, хидравличните компоненти и плъзгащите лагери.
- ▶ Почистете трансмисията/конзолата на трансмисията. Има странични отвори на конзолата на трансмисията. *глава 10.4.2 - Почистете конзолата на трансмисията - Страница 95*
- ▶ След почистването обработете **сухата** машина, **особено разпръскващите лопатки, които са с покритие и частите от неръждаема стомана**, с екологично средство за антикорозионна защита.
 - ▷ Поръчайте от Вашия оторизиран търговец по договор подходящ комплект политура за третиране на ръждясали места.

10.4.1 Труднодостъпни петна от замърсяване



Когато почиствате, обърнете внимание на труднодостъпните петна от замърсяване.

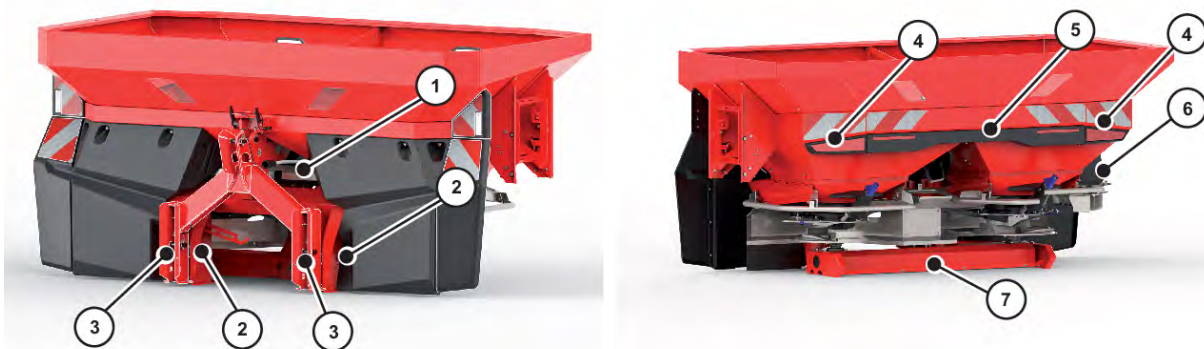

Фиг. 48: Места отпред и отзад

- | | |
|------------------------------------------------------------|---------------------------------------------------|
| [1] Около кабелния канал. | [5] Задна страна на носача за осветлението. |
| [2] Върху тегловните клетки. | [6] Задна страна на капак TELIMAT. |
| [3] Около долните рамене и точките на свързване на рамата. | [7] Вътрешна страна на конзолата на трансмисията. |
| [4] Задна страна на всяко осветление. | |

10.4.2 Почистете конзолата на трансмисията

- [1] Отвори за почистване (ляв, десен)

Почистете конзолата на трансмисията

- ▶ Използвайте почистващия уред под високо налягане, за да достигнете предвидения отвор.
- ▷ Мръсната вода се оттича надолу.

Оставете машината да изсъхне

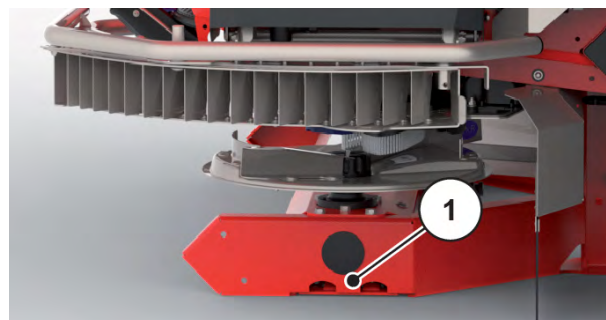

Фиг. 49: Местоположение на почистващите отвори

10.4.3 Положение за изсушаване на покривалото

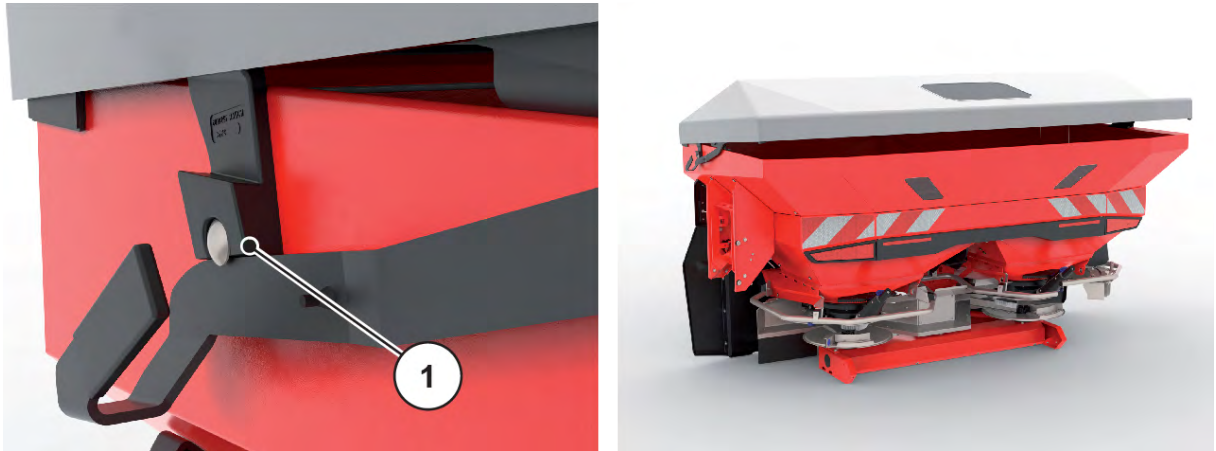

Фиг. 50: Покривалото е фиксирано в положение за изсушаване

[1] Включено положение за сушене

След почистване на машината преместете покривалото в положение за изсушаване. Покривалото не е напълно затворено, за да се предотврати влагата в резервоара.

10.4.4 Отстранете калника

- ▶ Използвайте лоста за регулиране на машината.
 - ▷ Виж Фиг. 31 Позиция на регулиращия лост AXIS 25
- ▶ Отворете 3-те бързодействащи ключалки (1, 2 и 3) на левия и десния калник.
- ▶ Преместете калника навън (4).
- ▶ Поставете калника и го съхранявайте на безопасно място.

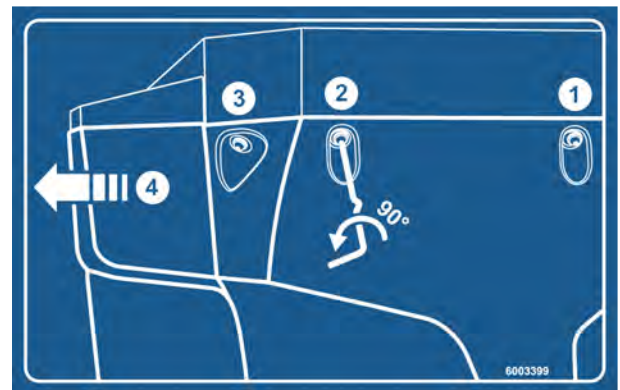

Фиг. 51: Стикер с инструкции за работа с калници

10.4.5 Монтиране на калника

- ▶ Плъзнете калника странично навътре, докато се закрепите в държача
- ▶ Затегнете 3-те бързодействащи ключалки на левия и десния калник с помощта на регулиращия лост на машината.
- ▶ Поставете регулиращия лост отново в предвидения за целта държач

10.5 Смажете главината на разпръскващия диск

- Главина на разпръскващия диск

- Смазочно средство: Графитна грес

10.6 Проверете задвижването на смесителния механизъм

■ *Задвижване на смесителния механизъм*

- Смазочно средство: Грес/масло



Има **ляв** и **десен** смесителен механизъм. И двата смесителни механизма се въртят в същата посока като разпръскващите дискове.

За да се осигури равномерен поток на тора, смесителният механизъм трябва да работи с възможно най-постоянна скорост:

- Обороти на смесителния механизъм: 15 - 20 об./мин.

За да се постигнат правилните обороти на смесителния механизъм, е необходимо съпротивлението на гранулите тор. Когато резервоарът е празен, е възможно дори неповреден смесителен механизъм да не достигне правилната скорост или да се колебае напред-назад.

Ако оборотите са извън този диапазон, **когато резервоарът е пълен**, проверете смесителния механизъм за повреди и износване.

Проверка на работата на смесителния механизъм

Предварителни условия:

- ✓ Тракторът е изключен
- ✓ Контактният ключ е изваден
- ✓ Машината е паркирана на пода.

► Проверка на съединителните елементи

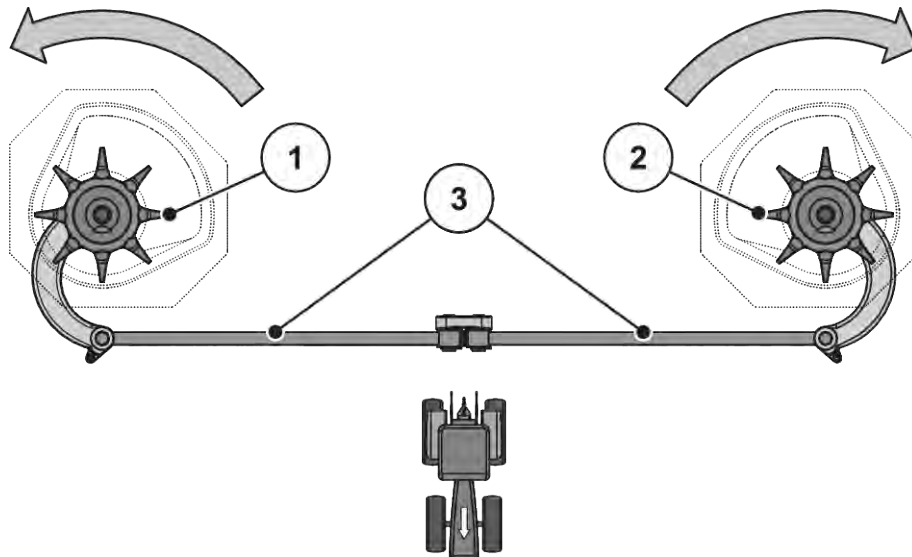

Фиг. 52: Проверете задвижването на смесителния механизъм

- | | |
|-------------------------------------------------------------------------|-----------------------------------------------------------|
| [[1]] Дясна глава на смесителния механизъм
(по посока на движението) | [[3]] Съединителен елемент |
| [[2]] Лява глава на смесителния механизъм
(по посока на движението) | ▮ Стрелки: Посока на въртене на
разпръскващите дискове |

- ▷ Съединителните елементи не трябва да имат пукнатини или други повреди
- ▷ Проверете лагерите на съединенията за износване.
- ▷ Проверете функционирането на всички предпазни елементи на местата на съединяване
- Завъртете главата на смесителния механизъм на ръка **по посоката на въртене на разпръскващия диск**. Вж. *Фиг. 52 Проверете задвижването на смесителния механизъм*.
 - ▷ Главата на смесителния механизъм трябва да може да се върти
 - Ако главата на смесителния механизъм не може да се върти, сменете главата на смесителния механизъм.*
- Завъртете енергично главата на смесителния механизъм **срещу посоката на въртене на разпръскващите дискове** на ръка или с лентата на масления филтър. Вж. *Фиг. 52 Проверете задвижването на смесителния механизъм*
 - ▷ Главата на смесителния механизъм трябва да се застопори
 - Ако главата на смесителния механизъм може да се върти, сменете главата на смесителния механизъм.*

Ако не можете да определите причината чрез проверка, обърнете се към специализиран сервиз за допълнителна проверка.

Проверете главата на смесителния механизъм за износване или повреда

- ▶ Проверете палците на главата на смесителния механизъм за износване

Дължината на палците не трябва да е по-малка от областта на износване ($Z = 9$ mm).

Палците не трябва да са огънати.

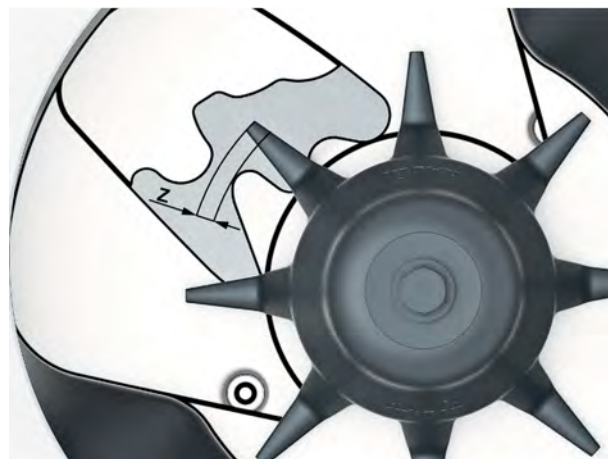

Фиг. 53: Износена зона на главата на смесителния механизъм

10.7 Смяна на разпръскваща лопатка

■ Разпръскваща лопатка



Износените разпръскващи лопатки да се подменят **само** от търговец или от Вашия специализиран сервиз.

Предварително условие:

- Разпръскващите дискове са демонтирани (вижте раздел глава 8.4.2 - Демонтаж и монтаж на разпръскващите дискове - Страница 67).

УКАЗАНИЕ!

Съответствие на типовете разпръскващи лопатки

Типът и размерът на разпръскващите лопатки са съобразени с разпръскващия диск. Неправилно подобрите разпръскващи лопатки могат да причинят повреди на машината и на околната среда.

- ▶ Монтирайте САМО разпръскващи лопатки, одобрени за съответния диск.
- ▶ Сравнете етикетите върху разпръскващите лопатки. Типът и размерът на новите и старите разпръскващи лопатки трябва да са идентични.

- [1] Тип на разпръскващия диск
- [2] Страна на разпръсквача
- [3] Дължина на разпръскващата лопатка
- [4] Покритие

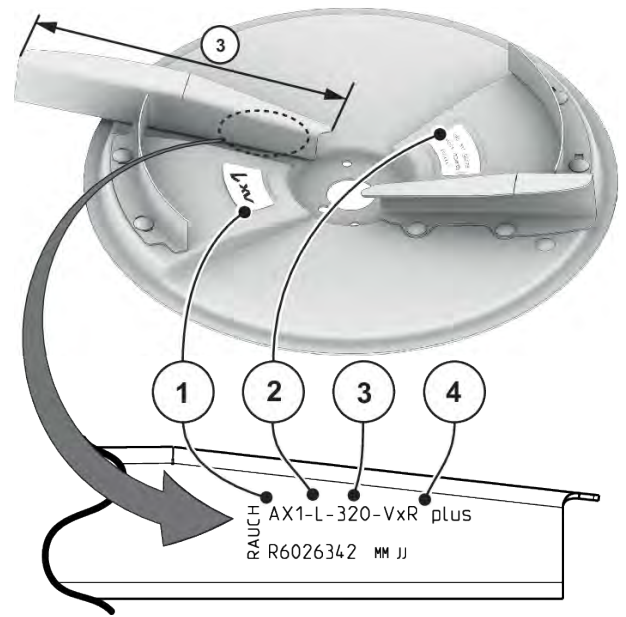

Фиг. 54: Надпис на разпръскващия диск

Смяна на разпръскваща лопатка

- ▶ Разхлабете самозаклучващите се гайки на разпръскващите лопатки и свалете разпръскващите лопатки.
- ▶ Поставете новата разпръскваща лопатка върху разпръскващия диск. Уверете се, че типът на разпръскващата лопатка е правилен.
- ▶ Завийте разпръскващата лопатка (момент на затягане: **20 Nm**). За тази цел **винаги използвайте нови самозаконтрящи се гайки**.

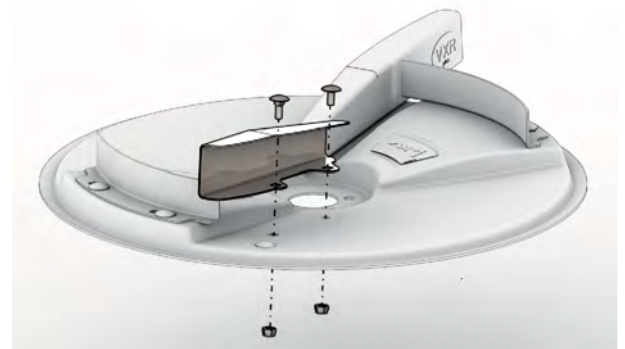

Фиг. 55: Разхлабете винтовете на разпръскващите лопатки

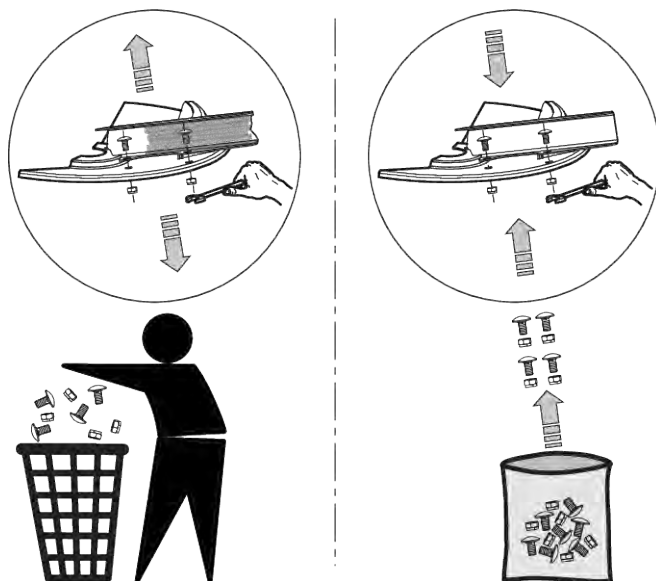

Фиг. 56: Използвайте нови самозаконтящи се гайки

10.8 Регулиране на настройката на дозирация шибър

■ Настройка на дозирац шибър

Проверете настройката на двата дозираци шибъра преди всеки работен сезон за равномерно отваряне, ако е необходимо и по време на работния сезон.

⚠ ПРЕДУПРЕЖДЕНИ!

Опасност от притискане и срязване вследствие на задействани от трети лица части

При работи по задействани от външни сили части (регулиращи лостове, дозираци шибри) има опасност от притискане и срязване.

При всякакви работи по настройка следете за места на срязване на дозирация отвор и дозиращите шибри.

- ▶ Изключете двигателя на трактора
- ▶ Извадете контактния ключ
- ▶ Разединете електрозахранването между трактора и машината
- ▶ Никога не задействайте хидравличния дозирац шибър по време на работи по настройка

Предварителни условия:

- ✓ Механизмът трябва да може да се движи свободно.

Проверка (пример: лявата страна на машината)

- ▶ Поставете болта на долния свързващ прът с диаметър **28 mm** в центъра на дозирация отвор.
- ▶ Преместете дозирация шибър срещу болта и го фиксирайте в това положение чрез затягане на фиксиращия винт.

Ограничителят на долната градуирана скала (дозираща скала) е настроен на 89.

- ▶ Ако позицията не е настроена, регулирайте скалата.

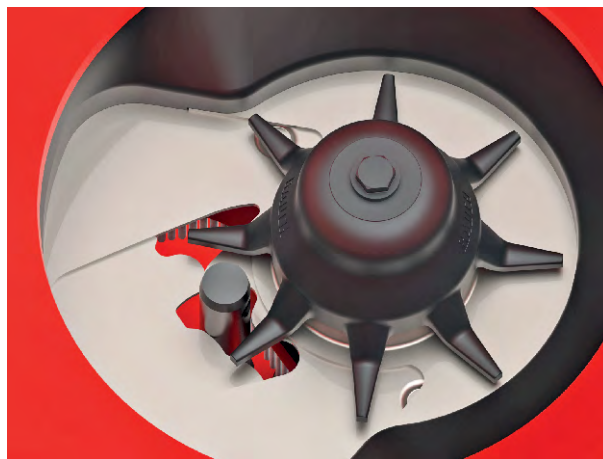

Фиг. 57: Болт на долния свързващ прът в дозирация отвор

Настройка

- ✓ Дозиращият шибър се притиска леко към болта. Вж. *Фиг. 57 Болт на долния свързващ прът в дозиращия отвор.*
- ▶ Освободете фиксиращите винтове на долната градуирана скала.



Фиг. 58: Закрепващи винтове на скалата

- ▶ Преместете цялата скала така, че **стойността на скалата 89** да е точно под стрелката на индикаторния елемент.

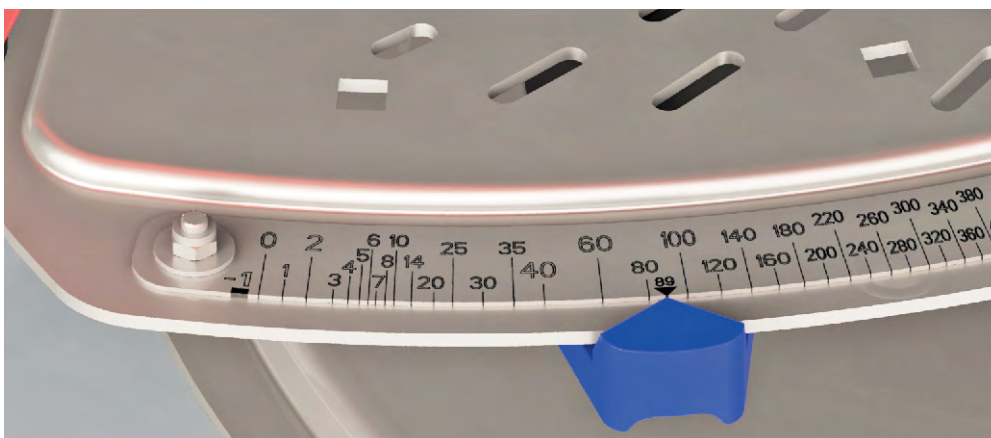

Фиг. 59: Стрелка на дозиращия шибър до стойност на скалата 89

- ▶ Затегнете отново скалата.
Повторете работните стъпки за десния дозиращ шибър.



Двата дозиращи шибъра трябва да се отворят **равномерно**. Затова винаги проверявайте и двата дозиращи шибъра.



След корекцията на скалата при електронен механизъм за задействане на дозиращите шибри се налага и корекция на точките за проверка на шибрите в управлението на машината ISOBUS.

- Във връзка с това съблюдавайте инструкцията за експлоатация на управлението на машината.
- Ако има някакви несъответствия, се свържете с търговеца или със сервиз за повторно калибриране.

10.9 Регулиране на настройката на точката на подаване

■ *Настройване на точката на подаване*

Промяната на точката на подаване служи за точна настройка на работната ширина и за адаптация към различните видове тор.

Проверявайте настройката на точката на подаване преди всеки работен сезон, а при необходимост също и по време на работния сезон (при неравномерно разпределяне на тора).

Точката на подаване се настройва от горната градуирана скала.



Точката на подаване трябва да бъде настроена **равномерно** от двете страни. Винаги проверявайте и двете настройки.

Проверка

- ▶ Установете точката на подаване в позиция **11**
- ▶ Демонтирайте изхода с четките на двата отвора
- ▶ Разхлабете двата пластмасови лоста (задвижване на смесителния механизъм) и натиснете надолу, докато зъбите на валове на смесителния механизъм се видят ясно
- ▶ Поставете подходяща тънка връв върху зъбите на валове на смесителните механизми **отзад** по посока на движението и го опънете
Триъгълната маркировка върху основната плоча трябва да съвпада с опънатата връв.
- ▶ Ако маркировката не съвпада с връвта, точката на подаване трябва да бъде настроена отново.

10.10 Трансмисионно масло



Предавателния механизъм на машините с функцията М EMC не се нуждае от поддръжка. Въпреки това препоръчваме смяна на маслото след 10 години. При по-често използване на торове с високо съдържание на прах и по-често почистване се препоръчва маслото да се сменя на по-малки интервали.

10.11 Смазване на датчика за маса

■ Разпръсквачка с претегляща система

Местата за смазване са разпределени и обозначени по цялата машина.

Ще разпознаете точките за смазване по тази указателна табела:

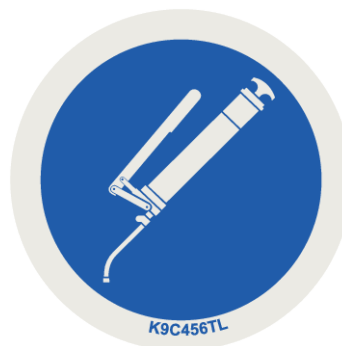

Фиг. 60: Указателна табелка за точка на смазване



Винаги поддържайте указателните табели **чисти и четливи**.

[1] Точка за смазване

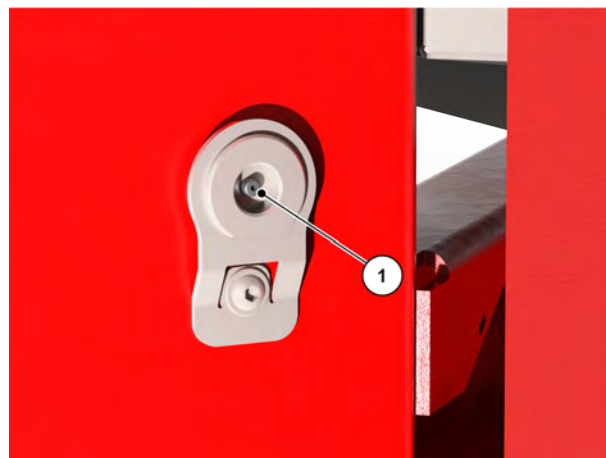

Фиг. 61: Точка на смазване Разпръсквачка с претегляща система

10.12 Смазване на карданния вал

■ Карданен вал

- Смазочно средство: Грес
- Вж. ръководството за експлоатация на производителя.

10.13 Смажете горните и долните връзки

■ Сферични връзки горен и долен съединителен прът

- Смазочно средство: Грес

10.14 Смазване на регулирането на точката на подаване

■ Регулиране на точката на подаване

- Смазочно средство: Масло
- Поддържане в подвижно състояние и редовно смазване, от ръба навътре и от дъното навън

10.15 Смазочен материал

■ Шарнири, втулки

- Смазочно средство: Грес, масло

10.16 Техническо обслужване на хидравликата

ПРЕДУПРЕЖДЕНИ!

Опасност поради високо налягане и висока температура в хидравличната система

Излизащите под високо налягане и горещите течности могат да предизвикат тежки наранявания.

- ▶ Преди всякакви работи понижавайте налягането на хидравличната система.
- ▶ Изключете двигателя на трактора и обезопасете трактора срещу повторно включване.
- ▶ Оставете хидравличната система да изстине.
- ▶ При търсене на течове винаги носете защитни очила и защитни ръкавици.

! ПРЕДУПРЕЖДЕНИ!**Опасност от инфекции от хидравличните масла**

Излизащите под високо налягане и горещите течности могат да предизвикат тежки наранявания.

- ▶ Преди всякакви работи понижавайте налягането на хидравличната система.
- ▶ Изключете двигателя на трактора и обезопасете трактора срещу повторно включване.
- ▶ Оставете хидравличната система да изстине.
- ▶ При търсене на течове винаги носете защитни очила и ръкавици.

! ПРЕДУПРЕЖДЕНИ!**Замърсяване на околната среда поради неправилно изхвърляне на хидравлично и редукторно масло**

Хидравличното и редукторното масло не са напълно биоразградими. По тази причина масло не бива да попада неконтролирано в околната среда.

- ▶ Попийте, респ. оградете изтеклото масло с пясък, пръст или абсорбиращ материал.
- ▶ Събирайте хидравличното и редукторното масло в предвиден за целта съд и го изхвърляйте според предписанията на компетентните органи.
- ▶ Предотвратявайте изтичането и навлизането на масло в канализацията.
- ▶ Предотвратявайте навлизането на масло в канализационните води чрез изграждане на бариери от пясък, респ. пръст или други подходящи мерки за ограждане.

10.16.1 Проверете хидравличните маркучи**■ Хидравлични маркучи**

Хидравличните маркучи са изложени на голямо натоварване. Те трябва да се проверяват редовно и при повреда да се сменят незабавно.

- ▶ Редовно проверявайте хидравличните маркучи за повреди, като извършвате визуални проверки най-малко преди започването на работния сезон.
- ▶ Преди началото на работния сезон проверете срока на годност на хидравличните маркучи. Сменете хидравличните маркучи, ако срокът за съхранение и употреба е надвишен.
- ▶ Сменете хидравличните маркучи, ако те имат една или повече от следните повреди:
 - ▷ Повреда на външния слой до вложката
 - ▷ Трошливост на външния слой (образуване на пукнатини)
 - ▷ Деформация на маркуча
 - ▷ Изваждане на маркуча от арматурата на маркуча
 - ▷ Повреда на арматурата на маркуча
 - ▷ Понижена устойчивост и функционалност на арматурата на маркуча поради корозия

10.16.2 Смяна на хидравличните маркучи

■ Хидравлични маркучи

Хидравличните маркучи подлежат на стареене. Те трябва да се използват максимум 6 години, включително времето за съхранение от максимум 2 години.



Датата на производство на маркуча е посочена върху една от арматурите на маркучите под формата на година/месец (напр. 2012/04).

Подготовка

- ▶ Уверете се, че хидравличната система е освободена от налягането и е охладена.
- ▶ Подгответе събирателни съдове за изтичащото хидравлично масло под местата на разделяне.
- ▶ Пригответе подходящи тапи, за да предотвратите изтичане на хидравлично масло от тръбопроводите, които не трябва да се сменят.
- ▶ Подгответе подходящ инструмент.
- ▶ Поставете защитни ръкавици и защитни очила.
- ▶ Уверете се, че новият хидравличен маркуч отговаря на типа на хидравличния маркуч, който ще се сменя. Обърнете внимание специално на правилния диапазон на налягане и дължината на маркуча.

В хидравличния циркуляционен кръг има два азотни акумулатора. Те се намират под остатъчно налягане дори след изключването на системата.

- ▶ Отваряйте винтовите съединения на хидравличния циркуляционен кръг бавно и внимателно.



Обърнете внимание на различните данни за максималното налягане на хидравличните тръбопроводи, които ще се сменят.

Начин на действие:

- ▶ Развийте арматурата на маркуча на края на хидравличния маркуч, който трябва да се смени.
- ▶ Източете маслото от хидравличния маркуч.
- ▶ Развийте другия край на хидравличния маркуч.
- ▶ Незабавно поставете освободения край на маркуча в събирателния съд за масло и затворете връзката.
- ▶ Развийте закрепващите елементи на маркучите и свалете хидравличния маркуч.
- ▶ Свържете новия хидравличен маркуч. Затегнете арматурата на маркуча.
- ▶ Фиксирайте хидравличния маркуч със закрепващите елементи за маркуча.
- ▶ Проверете положението на новия хидравличен маркуч.
 - ▷ Полагането на маркуча трябва да бъде идентично с това на стария хидравличен маркуч.
 - ▷ Не трябва да възникват деформации вследствие на притискане.
 - ▷ Не полагайте маркуча в усукано състояние и при наличие на напрежения.

Хидравличните маркучи са сменени успешно.

11 Зимуване и консервиране

11.1 Безопасност

УКАЗАНИЕ!

Замърсяване на околната среда поради неправилно изхвърляне на хидравлично и редукторно масло

Хидравличните и редукторните масло не са напълно биоразградими. По тази причина масло не бива да попада неконтролирано в околната среда.

- ▶ Попийте, респ. оградете изтеклото масло с пясък, пръст или абсорбиращ материал.
- ▶ Събирайте хидравличното и редукторното масло в предвиден за целта съд и го изхвърляйте според предписанията на компетентните органи.
- ▶ Предотвратявайте изтичането и навлизането на масло в канализацията.
- ▶ Предотвратявайте навлизането на масло в канализационните води чрез изграждане на бариери от пясък, респ. пръст или други подходящи мерки за ограждане.

11.2 Зимуване



Измийте добре машината преди зимуване (вж. глава 10.4 *Почистване и грижа за машината*)

- ▶ Отворете дозирация шибър.
- ▶ Окачете маркучите и кабелите с щепсела надолу, за да може водата да се оттича лесно.
- ▶ Паркирайте разпръсквача.
- ▶ Преместете покривалото в положение за изсушаване, за да избегнете влага в контейнера. *глава 10.4.3 - Положение за изсушаване на покривалото - Страница 96*
- ▶ Консервирайте хидравличните компоненти и частите, податливи на ръжда. За целта използвайте подходящо антикорозионно средство. Напр. предпазен восък
- ▶ Поставете капачките против прах на маркучите и кабелите.



Не съхранявайте терминала на открито. Съхранявайте на подходящо топло място.



Намажете и смажете машината преди зимуване (вж. глава 10 *Техническо обслужване и поддръжка*).

11.3 Консервиране на машината



- За напръскване използвайте **само разрешени и екологични** консервиращи средства.
- Избягвайте средства на основата на минерални масла (дизел и т.н.). При първото измиване те се отмиват и могат да попаднат в канализацията.
- Използвайте само консервиращи средства, които не разяждат лак, пластмаси и гумени уплътнения.

- ▶ Напръскайте машината само когато тя действително е напълно **чиста и суха**.
- ▶ Третирайте машината с екологично консервиращо средство.
 - ▷ Препоръчваме да се използва защитен восък или консервиращ восък.



Ако желаете да закупите консервиращо средство, обърнете се към Вашия специализиран търговец или специализиран сервиз.

Консервирайте следните възли, респ. части:

- Всички хидравлични компоненти, които може да ръждясат, напр. хидравлични съединители, тръбопроводи, прес фитинги и вентили
- Поцинковани винтове
- Ако ги има на Вашата машина:
 - части на спирачната система
 - пневматични тръбопроводи
 - След измиването напръскайте поцинкованите **винтове на оста и теглича** със специален защитен восък.



Допълнителна полезна информация за обработката с восък и консервирането ще намерите във видеото "Бъдете във форма - най-важното за зазимяването".

- Посетете RAUCH YouTube канал.
- Връзка към видеото тук: "[Видео за зазимяване](#)".

12 Изхвърляне

12.1 Безопасност

УКАЗАНИЕ!

Замърсяване на околната среда поради неправилно изхвърляне на хидравлично и редукторно масло

Хидравличните и редукторните масло не са напълно биоразградими. По тази причина масло не бива да попада неконтролирано в околната среда.

- ▶ Попийте, респ. оградете изтеклото масло с пясък, пръст или абсорбиращ материал.
- ▶ Събирайте хидравличното и редукторното масло в предвиден за целта съд и го изхвърляйте според предписанията на компетентните органи.
- ▶ Предотвратявайте изтичането и навлизането на масло в канализацията.
- ▶ Предотвратявайте навлизането на масло в канализационните води чрез изграждане на бариери от пясък, респ. пръст или други подходящи мерки за ограждане.

УКАЗАНИЕ!

Замърсяване на околната среда поради неподходящо изхвърляне на опаковъчни материали

Опаковъчните материали съдържат химически съединения, които трябва да се третират съответно

- ▶ Предавайте за изхвърляне опаковъчните материали да оторизирано за целта предприятие за изхвърляне на отпадъци.
- ▶ Съблюдавайте националните предписания.
- ▶ Не изгаряйте опаковъчните материали и не ги изхвърляйте с битовите отпадъци за рециклиране.

УКАЗАНИЕ!

Замърсяване на околната среда поради неподходящо изхвърляне на компоненти

При неправилно изхвърляне има опасност от рискове за околната среда.

- ▶ Изхвърляне само от оторизирани за целта предприятия.

12.2 Изхвърляне на машината

Следните пунктове важат без ограничения: Определяне и прилагане на мерките, произтичащи от разпоредбите на националното законодателство.

- ▶ Изхвърляне на всички части, помощни и работни материали от машината от специализиран персонал.
 - ▷ При това те се разделят по видове.
- ▶ Възлагайте изхвърлянето на всички отпадъчни продукти съгласно местните предписания и насоки за рециклиране или като специални отпадъци от оторизирани предприятия.

13 Приложение

13.1 Таблица с въртящия момент на затягане

Въртящ момент на затягане и предварително натоварване за болтове с метрична резба и стандартна или фина стъпка



Посочените стойности се отнасят до сухи или леко смазани връзки.
 Не използвайте галванизирани (с покритие) болтове и гайки без грес.
 Когато използвате плътна грес, намалете стойността в таблицата с 10 %.
 Когато използвате (само)затягащи се болтове и гайки, увеличете стойността в таблицата с 10 %.

Момент на затягане и предварително натоварване при сглобяване с $v=0,9$ за болтове на опашката с метрична резба и стандартна или фина стъпка съгласно ISO 262 и ISO 965-2

Качествени крепежни елементи от стоманен клас съгласно ISO 898-1

Размери на главата на шестостенни болтове съгласно ISO 4014 до ISO 4018

Размери на главата на цилиндричните болтове съгласно ISO 4762

Дупка „средна“ съгласно EN 20273

Коефициент на триене: $0,12 \leq \mu \leq 0,18$

Метрична резба със стандартна стъпка				
Резба	Клас	Въртящ момент на затягане		Макс. сглобяване преди зареждане ($\mu_{\min}=0,12$) N
		N.m	(lbf.in) lbf.ft	
M4 (X0.7)	8,8	3	(26,5)	4400
	10,9	4,9	(40,7)	6500
	12,9	5,1	(45,1)	7600
M5 (X0.8)	8,8	5,9	(52,2)	7200
	10,9	8,6	(76,1)	10600
	12,9	10	(88,5)	12400
M6 (X1)	8,8	10,1	7,4	10200
	10,9	14,9	11	14900
	12,9	17,4	12,8	17500

Метрична резба със стандартна стъпка				
Резба	Клас	Въртящ момент на затягане		Макс. сглобяване преди зареждане ($\mu_{\min}=0,12$) N
		N.m	(lbf.in) lbf.ft	
M8 (X1.25)	8,8	24,6	18,1	18600
	10,9	36,1	26,6	27300
	12,9	42,2	31,1	32000
M10 (X1.5)	8,8	48	35,4	29600
	10,9	71	52,4	43400
	12,9	83	61,2	50800
M12 (X1.75)	8,8	84	62	43000
	10,9	123	90,7	63200
	12,9	144	106,2	74000
M14 (X2)	8,8	133	98	59100
	10,9	195	143,8	86700
	12,9	229	168,9	101500
M16 (X2)	8,8	206	151,9	80900
	10,9	302	222,7	118800
	12,9	354	261	139000
M18 (X2.5)	8,8	295	217,6	102000
	10,9	421	310,5	145000
	12,9	492	363	170000
M20 (X2.5)	8,8	415	306	130000
	10,9	592	436,6	186000
	12,9	692	510,4	217000
M22 (X2.5)	8,8	567	418,2	162000
	10,9	807	595	231000
	12,9	945	697	271000
M24 (X3)	8,8	714	526,6	188000
	10,9	1017	750,1	267000
	12,9	1190	877,1	313000

Метрична резба със стандартна стъпка				
Резба	Клас	Въртящ момент на затягане		Макс. сглобяване преди зареждане ($\mu_{\min}=0,12$) N
		N.m	(lbf.in) lbf.ft	
M27 (X3)	8,8	1050	774,4	246000
	10,9	1496	1013,3	351000
	12,9	1750	1290,7	410000
M30 (X3.5)	8,8	1428	1053,2	300000
	10,9	2033	1499,4	427000
	12,9	2380	1755,4	499000
M36 (X4)	8,8	2482	1830,6	438000
	10,9	3535	2607,3	623000
	12,9	4136	3050,5	729000

Метрична резба с фина стъпка				
Резба	Клас	Въртящ момент на затягане		Макс. сглобяване преди зареждане ($\mu_{\min}=0,12$) N
		N.m	lbf.ft	
M8X1	8,8	26,1	19,2	20200
	10,9	38,3	28,2	29700
	12,9	44,9	33,1	34700
M10X1.25	8,8	51	37,6	31600
	10,9	75	55,3	46400
	12,9	87	64,2	54300
M12X1.25	8,8	90	66,4	48000
	10,9	133	98	70500
	12,9	155	114,3	82500
M12X1.5	8,8	87	64,2	45500
	10,9	128	94,4	66800
	12,9	150	110,6	78200

Метрична резба с фина стъпка				
Резба	Клас	Въртящ момент на затягане		Макс. сглобяване преди зареждане ($\mu_{\min}=0,12$) N
		N.m	lbf.ft	
M14X1.5	8,8	142	104,7	64800
	10,9	209	154,1	95200
	12,9	244	180	111400
M16X1.5	8,8	218	160,8	87600
	10,9	320	236	128700
	12,9	374	275,8	150600
M18X1.5	8,8	327	241,2	117000
	10,9	465	343	167000
	12,9	544	401	196000
M20X1.5	8,8	454	335	148000
	10,9	646	476,5	211000
	12,9	756	557,6	246000
M22X1.5	8,8	613	452	182000
	10,9	873	644	259000
	12,9	1022	754	303000
M24X2	8,8	769	567	209000
	10,9	1095	807,6	297000
	12,9	1282	945,5	348000

Допустими въртящи моменти за винтове A2-70 и A4-70 за дължини до 8 x диаметър на резбата		
Резба	Коефициент на триене μ	Допустими въртящи моменти Nm
M5	0,14	4,2
	0,16	4,7
M6	0,14	7,3
	0,16	8,2

Допустими въртящи моменти за винтове A2-70 и A4-70 за дължини до 8 x диаметър на резбата		
Резба	Коефициент на триене μ	Допустими въртящи моменти Nm
M8	0,14	17,5
	0,16	19,6
M10	0,14	35
	0,16	39
M12	0,14	60
	0,16	67
M14	0,14	94
	0,16	106
M16	0,14	144
	0,16	162
M18	0,14	199
	0,16	225
M20	0,14	281
	0,16	316
M22	0,14	376
	0,16	423
M24	0,14	485
	0,16	546
M27	0,14	708
	0,16	797
M30	0,14	969
	0,16	1092

14 Гаранция и гаранционни задължения

Уредите на RAUCH са произведени с модерни производствени технологии, с най-голямо старание и преминават през многобройни проверки.

Затова RAUCH осигурява гаранция 12 месеца, ако се изпълняват следните условия:

- Гаранцията започва да тече от датата на покупката.
- Гаранцията обхваща дефекти в материалите или изработката. За външни изделия (хидравлични, електронни) носим отговорност само в рамките на гаранционните условия на съответния производител. По време на гаранционния срок се отстраняват безплатно неизправности в изработката и материалите чрез замяна или отстраняване на повредите на съответните части. Изрично се изключват други права, като претенции за анулиране на договора, намаляване на цената или замяна при повреда, които не влизат в предмета на доставка. Гаранционните ремонти се извършват в упълномощени от представителството на RAUCH или завода работилници.
- От гаранционните ремонти се изключват последиците от естествените амортизация, замърсяване, корозия и всички неизправности, възникнали от неправилна работа и външни въздействия. Гаранцията отпада при самоволно извършване на ремонти или изменение на оригиналното състояние. Претенциите за компенсации губят сила, когато не се използват оригинални резервни части на RAUCH. Моля, съблюдавайте инструкцията за експлоатация. Всички неизяснени въпроси отправяйте към представителството на завода или директно към завода. Гаранционните претенции трябва да се предявят пред завода, най-късно в рамките на 30 дни след възникването на повредата. Посочвайте датата на покупка и номера на машината. Гаранционните ремонти трябва да се извършат от упълномощена работилница след консултация с RAUCH или от официалното представителство на фирмата. Свързаните с гаранцията работи не удължават гаранционния срок. Транспортните повреди не са повреди, свързани с производството, и поради това не попадат в задълженията за предоставяне на гаранция на производителя.
- Изключени са претенции за повреди, които не са възникнали в самите уреди на RAUCH. Това означава също, че се изключва отговорност за последващи повреди вследствие на грешки при разпръскването. Самоволните изменения в уредите на RAUCH могат да доведат до последващи повреди и изключват материалната отговорност на доставчика за тези повреди. При умишлена вина или престъпна небрежност на собственика или ръководен служител и в случаи, при които съгласно закона за отговорността за качеството на продукта при грешки в предмета на доставка доставчикът не носи отговорност за наранявания и материални щети на лично използвани предмети, отговорността на доставчика се изключва. Тя не важи също при липса на качества, които са специално гарантирани, когато гаранцията е дадена специално, за да се защити купувачът срещу вреди, които не са причинени на самия предмет на доставката.

RAUCH Streutabellen
RAUCH Fertilizer Chart
Tableaux d'épandage RAUCH
Tabele wysiewu RAUCH
RAUCH Strooitabellen
RAUCH Tabella di spargimento
RAUCH Spredetabellen
RAUCH Levitystaulukot
RAUCH Spridningstabellen
RAUCH Tablas de abonado



<https://streutabellen.rauch.de/>



RAUCH Landmaschinenfabrik GmbH

Victoria Boulevard E 200
77836 Rheinmünster · Germany



info@rauch.de · www.rauch.de

Phone +49 (0) 7229/8580-0