

MANUALE DI ISTRUZIONI

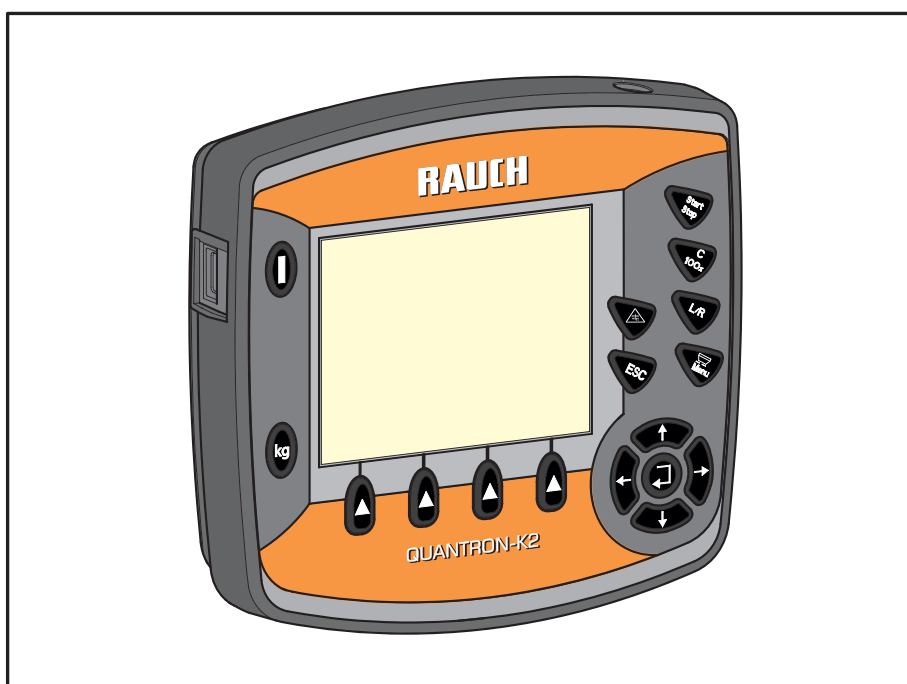

**Leggere attentamente
prima della messa in
campo!**

Conservare per ogni futuro
impiego!

Questo manuale d'uso e di montaggio è parte costituente della macchina. I fornitori di macchine nuove ed usate sono tenuti a documentare per iscritto che il manuale d'uso e di montaggio è stato fornito insieme alla macchina e consegnato al cliente.

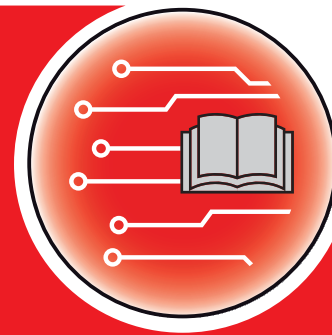

QUANTRON-K2

Version 2.00.00

Istruzioni originali

5901416-d-it-0120

Prefazione

Gentile cliente,

con l'acquisto dell'unità di comando QUANTRON-K2 per lo spanditore per servizio invernale ha dimostrato fiducia verso il nostro prodotto. Molte grazie! Intendiamo corrispondere la Sua fiducia. Lei ha acquistato un'unità di comando efficiente e affidabile. Se tuttavia dovessero presentarsi problemi inattesi: Il nostro Servizio clienti è sempre a sua disposizione.



Prima della messa in campo, la preghiamo di leggere attentamente il presente manuale d'uso e il manuale d'uso dello spanditore per servizio invernale e di osservarne le avvertenze.

Nel presente manuale possono anche essere descritte attrezzature che non fanno parte della dotazione della Sua unità di comando.

La informiamo che, per eventuali danni derivanti da un utilizzo errato o non conforme a quanto previsto, non sarà possibile accettare richieste di sostituzione in garanzia.

NOTA

Verificare il numero di serie del comando della macchina e della macchina

L'unità di comando QUANTRON-K2 viene calibrata in fabbrica per lo spanditore per servizio invernale con cui è stata consegnata. Non può essere collegata a un altro spanditore per servizio invernale, se non viene prima ricalibrata.

Quando si ordinano pezzi di ricambio o accessori da installare o quando si devono comunicare degli inconvenienti, indicare sempre questi dati:

Numero di serie unità di comando

Numero di serie
Spanditore per servizio invernale

Anno di costruzione

Miglioramenti tecnici

Ci impegniamo costantemente per migliorare i nostri prodotti. Pertanto ci riserviamo il diritto di apportare senza preavviso sulle nostre macchine tutti i miglioramenti e le modifiche che giudicheremo necessari, senza l'obbligo che gli stessi debbano essere apportati alle macchine già vendute precedentemente.

Saremo lieti di rispondere a sue eventuali domande.

Cordiali saluti

RAUCH

Landmaschinenfabrik GmbH

Prefazione

Miglioramenti tecnici

1	Avvertenze per l'operatore	1
1.1	Informazioni sul presente manuale d'uso	1
1.2	Avvertenze su simboli e pittogrammi	1
1.2.1	Significato degli avvertimenti	1
1.2.2	Istruzioni e indicazioni	3
1.2.3	Enumerazioni	3
1.2.4	Rimandi	3
1.2.5	Gerarchia dei menu, tasti e navigazione	3
2	Struttura e funzionamento	5
2.1	Panoramica delle versioni AXEO supportate	5
2.2	Struttura dell'unità di comando - Panoramica	6
2.3	Elementi di comando	7
2.4	Display	9
2.5	Panoramica della struttura a menu	12
3	Montaggio e installazione	13
3.1	Requisiti del trattore	13
3.2	Collegamenti, prese	13
3.2.1	Alimentazione di corrente	13
3.2.2	Presa a 7 poli	14
3.3	Collegamento dell'unità di comando	15
3.4	Preparazione dei dosatori	19
4	Uso QUANTRON-K2	21
4.1	Accensione dell'unità di comando	21
4.2	Navigazione all'interno dei menu	23
4.3	Contatore viaggi	24
4.3.1	Giorno/Stagione	25
4.3.2	Visualizzazione della quantità rimanente	26
4.4	Menu principale	28
4.5	Impostazioni del materiale da spargere	29
4.5.1	Densità di spargimento	31
4.5.2	Larghezza di spargimento	32
4.5.3	Fattore di flusso	33
4.5.4	Numero di giri del disco (opzione Azionamento idraulico)	34
4.5.5	Test di taratura	35
4.5.6	Traslatore	38
4.5.7	Densità di spargimento +/-	38
4.5.8	Elenco dei materiali da spargere	39

4.6	Impostazioni macchina	41
4.6.1	Calibratura della velocità	42
4.6.2	Modo AUTO/MAN	45
4.6.3	Spargimenti speciali (+%)	46
4.6.4	Collegamento (opzione)	46
4.6.5	Velocità simulata	47
4.6.6	Larghezza spargimento AUTO	48
4.6.7	Numero di giri +/- (opzione Azionamento idraulico)	48
4.7	Dischi di lancio (SpreadLight)	49
4.8	Svuotamento rapido	51
4.9	Documentazione	52
4.9.1	Selezione della documentazione	52
4.9.2	Avvio del caricamento dati	53
4.9.3	Arresto del caricamento dati	55
4.9.4	Cancellazione delle documentazioni	55
4.10	Sistema/Test	56
4.10.1	Impostazione della lingua	57
4.10.2	Scelta del display	58
4.10.3	Test/diagnosi	59
4.10.4	Trasmissione dati	61
4.10.5	Contatore dati totali	61
4.10.6	Service	61
4.10.7	Info	61
4.11	Funzioni speciali	62
4.11.1	Immissione di testo	62
4.11.2	Immissione di valori con l'ausilio dei tasti cursore	64

5	Operazioni di spargimento con l'unità di comando	65
5.1	Portata di massa minima	65
5.2	Adattamento della larghezza di spargimento durante il lavoro	67
5.2.1	Spanditore per servizio invernale con un attuatore per la limitazione della larghezza di spargimento	67
5.2.2	Spanditore per servizio invernale con due attuatori per la limitazione della larghezza di spargimento (larghezza di spargimento AUTO disattivata).	69
5.2.3	Spanditore per servizio invernale con due attuatori per la limitazione della larghezza di spargimento e attuatore per il traslatore (Larghezza spargimento AUTO disattivata).	71
5.2.4	Adattamento della larghezza di spargimento con la funzione Larghezza sparg. AUTO	73
5.2.5	Adattamento della larghezza di spargimento con la funzione Larghezza sparg. AUTO e attuatore per il traslatore	74
5.3	Traslatore.	74
5.4	Spargimento con modo operativo AUTO km/h	75
5.5	Spargimento con modo operativo MAN km/h	76
5.6	Spargimento con modo operativo Scala MAN.	77
5.7	Spargimento con funzione Spargimenti speciali	78
5.8	Spargimento a velocità simulata	79
5.9	Adattamento della densità di spargimento.	80
5.10	Adattamento del numero di giri del disco (solo azionamento idraulico).	81
6	Messaggi di allarme e possibili cause	83
6.1	Significato dei messaggi di allarme	83
6.2	Eliminazione anomalia / allarme	85
6.2.1	Conferma dei messaggi di allarme.	85
7	Dotazione speciale/opzioni	87
	Indice analitico	A
	Garanzia	

1 Avvertenze per l'operatore

1.1 Informazioni sul presente manuale d'uso

Il presente manuale d'uso è **parte integrante** dell'unità di comando **QUANTRON-K2**.

Il manuale d'uso comprende importanti avvertenze per l'**uso sicuro, corretto** ed economico, nonché per la **manutenzione** dell'unità di comando. Il loro rispetto aiuta a **evitare pericoli**, spese di riparazione e tempi di fermo e ad aumentare l'affidabilità e la durata della macchina.

Il manuale d'uso fa parte della macchina. L'intera documentazione deve essere conservata a portata di mano sul luogo di utilizzo dell'unità di comando (per es. nel trattore).

Il manuale d'uso non sostituisce la Vostra **responsabilità personale** in qualità di gestore e operatore dell'unità di comando QUANTRON-K2.

L'unità di comando QUANTRON-K2 è corredata da un breve manuale d'uso. Qualora questo non fosse compreso nella fornitura, rivolgersi al produttore.

1.2 Avvertenze su simboli e pittogrammi

1.2.1 Significato degli avvertimenti

In questo manuale d'uso gli avvertimenti sono classificati in base alla gravità del pericolo e alla probabilità che si verifichi.

I segnali di pericolo evidenziano pericoli strutturalmente inevitabili che possono derivare dall'uso dell'unità di comando. Le avvertenze di sicurezza sono strutturate come segue:

Parola chiave	
Simbolo	Spiegazione
Esempio	
⚠ PERICOLO	
	<p>Descrizione delle fonti di pericolo</p> <p>Descrizione del pericolo e possibili conseguenze.</p> <p>Non rispettare questo avvertimento causa gravissime lesioni, anche dall'esito fatale.</p> <p>► Provvedimenti per evitare il pericolo.</p>

Livelli di pericolo degli avvertimenti

Il livello di pericolo è contrassegnato da una parola chiave. I livelli di pericolo sono classificati come segue:

▲ PERICOLO



Tipo e fonte del pericolo

Questo avvertimento mette in guardia da un pericolo imminente per la salute e l'incolumità delle persone.

Non rispettare questo avvertimento causa gravissime lesioni, anche dall'esito fatale.

- ▶ Osservi assolutamente le misure descritte per evitare questo pericolo.

▲ AVVERTENZA



Tipo e fonte del pericolo

Questo avvertimento mette in guardia da una situazione che può essere pericolosa per la salute delle persone.

Non rispettare questo avvertimento causa gravi lesioni.

- ▶ Osservi assolutamente le misure descritte per evitare questo pericolo.

▲ ATTENZIONE



Tipo e fonte del pericolo

Questo avvertimento mette in guardia da una situazione che può essere pericolosa per la salute delle persone o causare danni agli oggetti e all'ambiente.

Il mancato rispetto di questo avvertimento porta a danni al prodotto o all'area circostante.

- ▶ Osservi assolutamente le misure descritte per evitare questo pericolo.

AVVISO

Le avvertenze generali contengono suggerimenti e informazioni particolarmente utili, ma nessun avvertimento sui pericoli.

1.2.2 Istruzioni e indicazioni

Le azioni che l'operatore deve eseguire sono presentate sotto forma di elenco numerato.

1. Istruzione fase 1
2. Istruzione fase 2

Le indicazioni che riguardano una sola fase non vengono numerate. Lo stesso vale per le operazioni il cui ordine di esecuzione non è tassativamente prescritto.

Queste istruzioni sono precedute da un punto:

- Istruzione per un'operazione

1.2.3 Enumerazioni

Le enumerazioni senza un ordine vincolante sono rappresentate come elenco puntato (livello 1) e trattini (livello 2):

- Caratteristica A
 - Punto A
 - Punto B
- Caratteristica B

1.2.4 Rimandi

Rimandi ad altri punti del testo presenti nel documento sono rappresentati con numero di paragrafo/capitolo, titolo e numero di pagina:

- **Esempio:** Vedere anche il capitolo [3: Montaggio e installazione, pagina 13](#).

Rimandi ad altri documenti sono rappresentati come avvertenza o indicazione, senza capitolo o numero di pagina preciso:

- **Esempio:** Rispettare le indicazioni del manuale del costruttore dell'albero cardanico.

1.2.5 Gerarchia dei menu, tasti e navigazione

I **menu** sono rappresentati come voci elencate nella finestra **Menu principale**.

Nei menu sono elencati **sottomenu o voci di menu** nei quali è possibile effettuare le impostazioni (liste di selezione, immissione di testo o numeri, avvio di funzioni).

I diversi menu e tasti dell'unità di comando sono rappresentati in **grassetto**:

- Selezionare il sottomenu evidenziato premendo il **pulsante Enter**.

La gerarchia e il percorso per accedere alla voce di menu desiderata sono indicati con una > (freccia) tra il menu e la voce o le varie voci di menu:

- **Sistema/ Test > Test/diagnosi> Tensione** significa che la voce del menu **Tensione** è accessibile mediante **Sistema / Test** e la voce del menu **Test/diagnosi**.
 - La freccia > corrisponde alla conferma fornita con il **pulsante Enter**.

2 Struttura e funzionamento

2.1 Panoramica delle versioni AXEO supportate

- AXEO 2.1 Q
- AXEO 2.1 Q-100
- AXEO 2.1 Q-100 HC

- AXEO 6.1 Q
- AXEO 6.1 Q-100
- AXEO 6.1 Q-100 HC

- AXEO 18.1 Q
- AXEO 18.1 Q-200
- AXEO 18.1 Q-200 HC

2.2 Struttura dell'unità di comando - Panoramica



Figura 2.1: Unità di comando QUANTRON-K2

N.	Denominazione	Funzione
1	Pannello di comando	Composto da tasti a membrana per il comando dell'apparecchio e display per la visualizzazione delle schermate di lavoro.
2	Linea dati V24	Interfaccia seriale (RS232) con LH 5000, adatta a un cavo Y-RS232 per il collegamento di un terminale esterno. Presse (DIN 9684-1/ISO 11786) per il collegamento del cavo da 7 a 8 poli per il sensore di velocità.
3	Porta USB con copertura	Per lo scambio di dati e l'aggiornamento del computer. La copertura protegge dalla sporcizia.
4	Presse per cavo macchina	Presse a 39 poli per il collegamento del cavo macchina ai sensori e ai cilindri di regolazione.
5	Alimentazione elettrica	Presse a 3 poli conforme a DIN 9680 / ISO 12369 per il collegamento dell'alimentazione elettrica.
6	Supporto dell'apparecchio	Fissaggio dell'unità di comando al trattore.

2.3 Elementi di comando

Il comando avviene mediante **17 tasti a membrana** (13 definiti fissi e 4 liberamente programmabili).

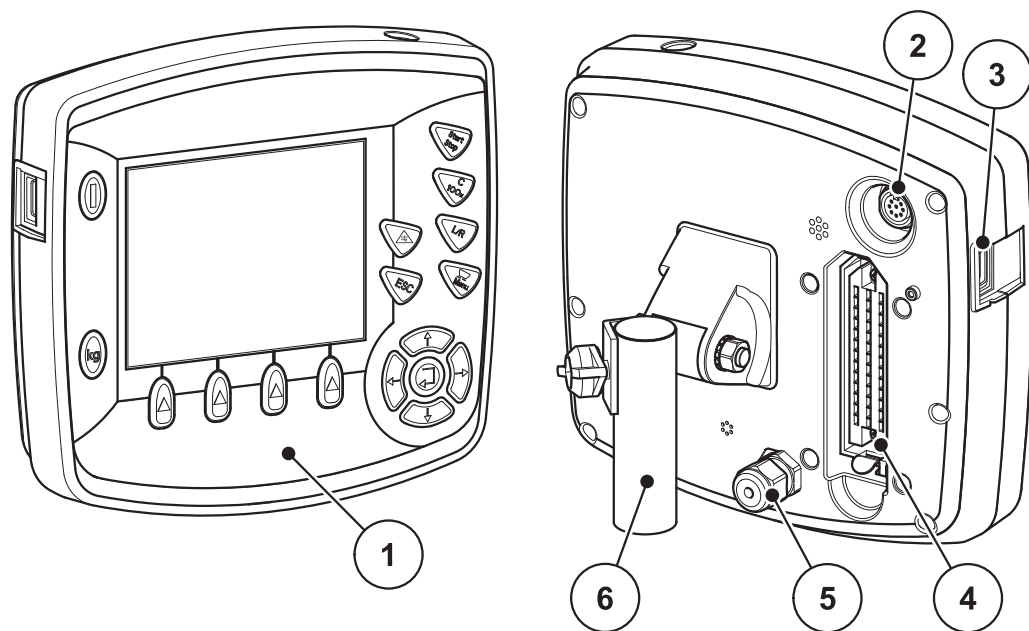

Figura 2.2: Pannello di comando sul lato anteriore dell'apparecchio

AVVISO

Il manuale d'uso descrive le funzioni dell'unità di comando QUANTRON-K2 a partire dalla versione software 2.00.00.

N.	Denominazione	Funzione
1	ON/OFF	Accensione/spegnimento dell'apparecchio
2	Display	Visualizzazione delle schermate di lavoro
3	Spargimenti speciali	<ul style="list-style-type: none"> Per lo spargimento con quantità di spargimento speciale preimpostata (quantità suppletiva in percentuale durante le normali operazioni di spargimento). Per spargimento con velocità simulata (avvicinamento a incroci).
4	Start/Stop	Avvio e arresto delle operazioni di spargimento.

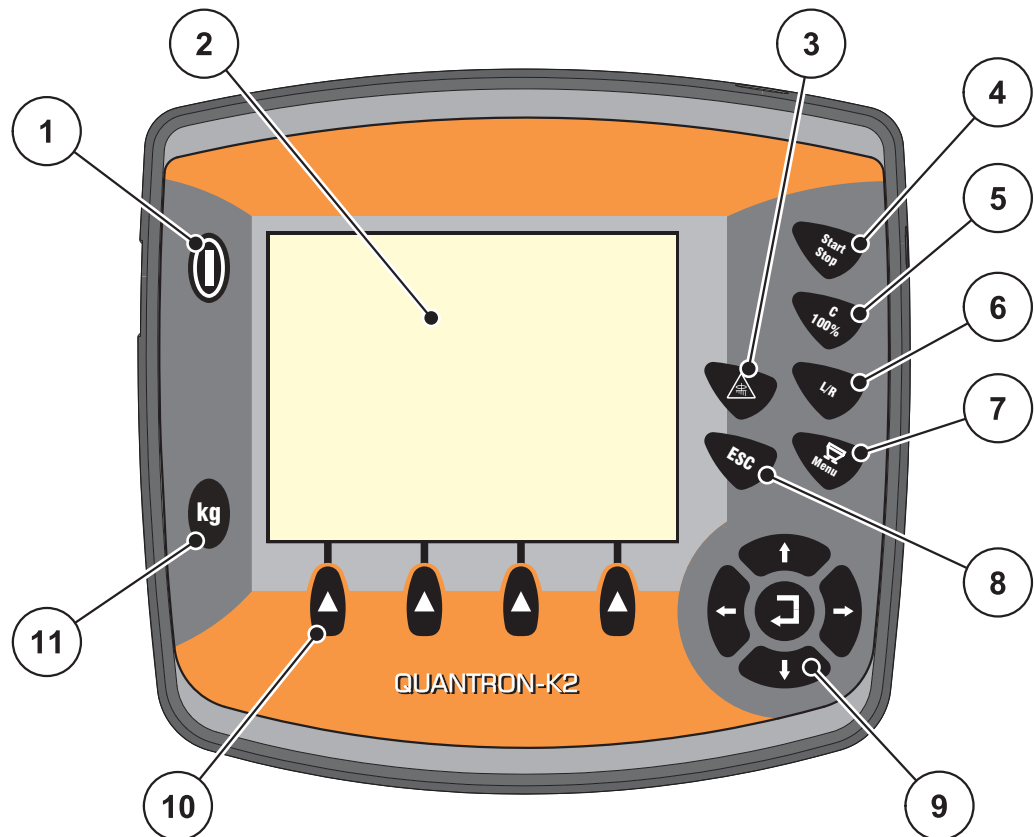
N.	Denominazione	Funzione
5	C/100%	<ul style="list-style-type: none"> ● Per cancellare un dato immesso in un campo, ● Per ripristinare la quantità suppletiva su 100% ● Per confermare i messaggi di errore
6	L/R	<p>Selezione tra tre possibilità di regolazione del pannello della limitazione della larghezza di spargimento.</p> <ul style="list-style-type: none"> ● Left (sinistra) ● Right (destra) ● Left + Right <p>Oppure in base alla configurazione, regolazione di:</p> <ul style="list-style-type: none"> ● Larghezza di lavoro ● Numero di giri
7	Menu	Per passare dalla schermata di lavoro al menu principale e viceversa.
8	ESC	Annullamento di immissioni e/o ritorno simultaneo al menu precedente.
9	Campo di navigazione	<p>4 tasti freccia e un pulsante Enter per navigare nei menu e nei campi di immissione dati.</p> <ul style="list-style-type: none"> ● Tasti freccia per muovere il cursore sul display o per evidenziare un campo di immissione dati. ● Pulsante Enter per confermare un'immissione dati.
10	Tasti funzione F1 - F4	Selezione delle funzioni visualizzate sul display mediante il tasto funzione.
11	kg	<ul style="list-style-type: none"> ● Visualizzazione della quantità residua che ancora si trova nel serbatoio. ● Contatore viaggi ● Kg residui ● Contatore metri

2.4 Display

Il display mostra le informazioni di stato correnti e le possibilità di selezione e immissione dati dell'unità di comando.

Le informazioni essenziali sul funzionamento dello spanditore per servizio invernale vengono visualizzate nella **schermata di lavoro**.

Descrizione della schermata di lavoro



Figura 2.3: Display dell'unità di comando (esempio)

I simboli e le visualizzazioni nella schermata di lavoro hanno i seguenti significati:

N.	Simbolo/visualizzazione	Significato (nell'esempio raffigurato)
1	Posizione del pannello destro del limitatore della larghezza di spargimento	Posizione corrente di apertura del limitatore della larghezza di spargimento a destra , suddivisa in 5 posizioni.
2	Modalità operativa	Visualizzazione della modalità operativa (scala MAN, MAN km/h, AUTO)
3	Documentazione	Il simbolo appare quando si avvia la documentazione.
4	Quantità suppletiva spargimento speciale	Con il tasto Spargimenti Speciali premuto (vedi figura 2.2) viene sparsa la quantità suppletiva percentuale qui visualizzata.
5	Posizione del dosatore	Visualizzazione della posizione del dosatore in un range compreso tra 0 e 56 .
6	Posizione del traslatore	Visualizzazione della posizione del dosatore in un range compreso tra 0.0 e 5.0 .
7	Traslatore su/giù	Il simbolo appare quando il traslatore non si trova in posizione aperta.
8	Dosatore su/giù	Lo sfondo della cornice diventa rosso , quando il dosatore si apre.
9	Adattamento densità di spargimento	Regolazione della densità di spargimento verso l'alto (+) e verso il basso (-).
10	Adattamento quadro di spargimento	<p>Consente di regolare i pannelli del limitatore della larghezza di spargimento su 5 livelli. In base alla configurazione si hanno a disposizione le seguenti opzioni di regolazione:</p> <ul style="list-style-type: none"> ● Solo a destra ● Solo a sinistra ● A destra e a sinistra contemporaneamente <p>Oppure in base alla configurazione, regolazione di:</p> <ul style="list-style-type: none"> ● Larghezza di lavoro ● Numero di giri
11	Campi di visualizzazione	<p>Campi in cui è possibile visualizzare un'indicazione a piacere, qui larghezza di spargimento e velocità.</p> <ul style="list-style-type: none"> ● Possibile assegnazione: vedere il capitolo 4.10.2: Scelta del display, pagina 58.
12	Velocità simulata	Il simbolo indica che è attiva la velocità simulata.

N.	Simbolo/visualizzazione	Significato (nell'esempio raffigurato)
13	Portata di massa minima	Avvertimento durante lo spargimento: lo spanditore funziona indipendentemente dalla densità di spargimento impostata con una portata di massa minima di 5 kg/min.
14	Numero di giri dei dischi di lancio	Il simbolo indica nella variante Azionamento idraulico il numero di giri attuale del disco di lancio.
15	Densità di spargimento	Indica la densità di spargimento impostata in grammi per metro quadrato (g/m²).
16	Materiale da spargere	Indicazione del materiale da spargere impostato. La lunghezza dell'indicazione è limitata a 10 caratteri.
17	Posizione del pannello sinistro del limitatore della larghezza di spargimento	Posizione attuale di apertura della limitazione della larghezza di spargimento a sinistra , suddivisa in 5 posizioni.
18	Simbolo per predisposizione al funzionamento	Il simbolo appare quando lo spargitore monodisco è pronto all'uso.

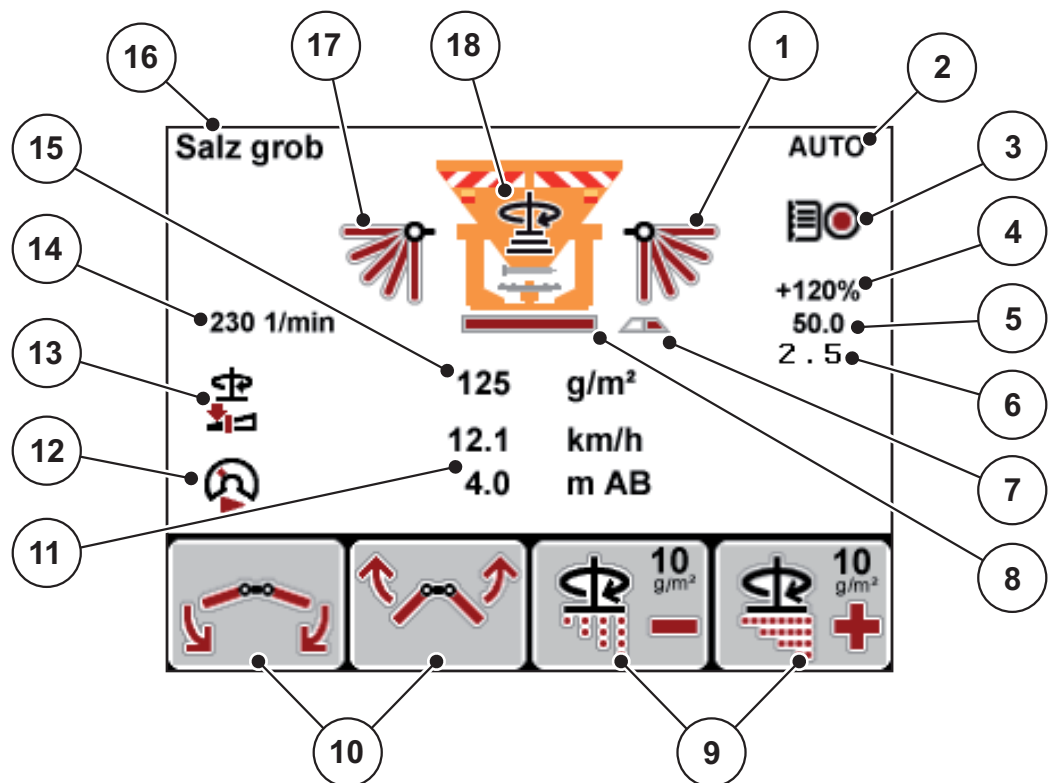
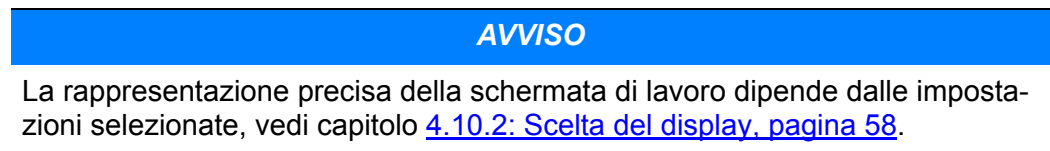
2.5 Panoramica della struttura a menu

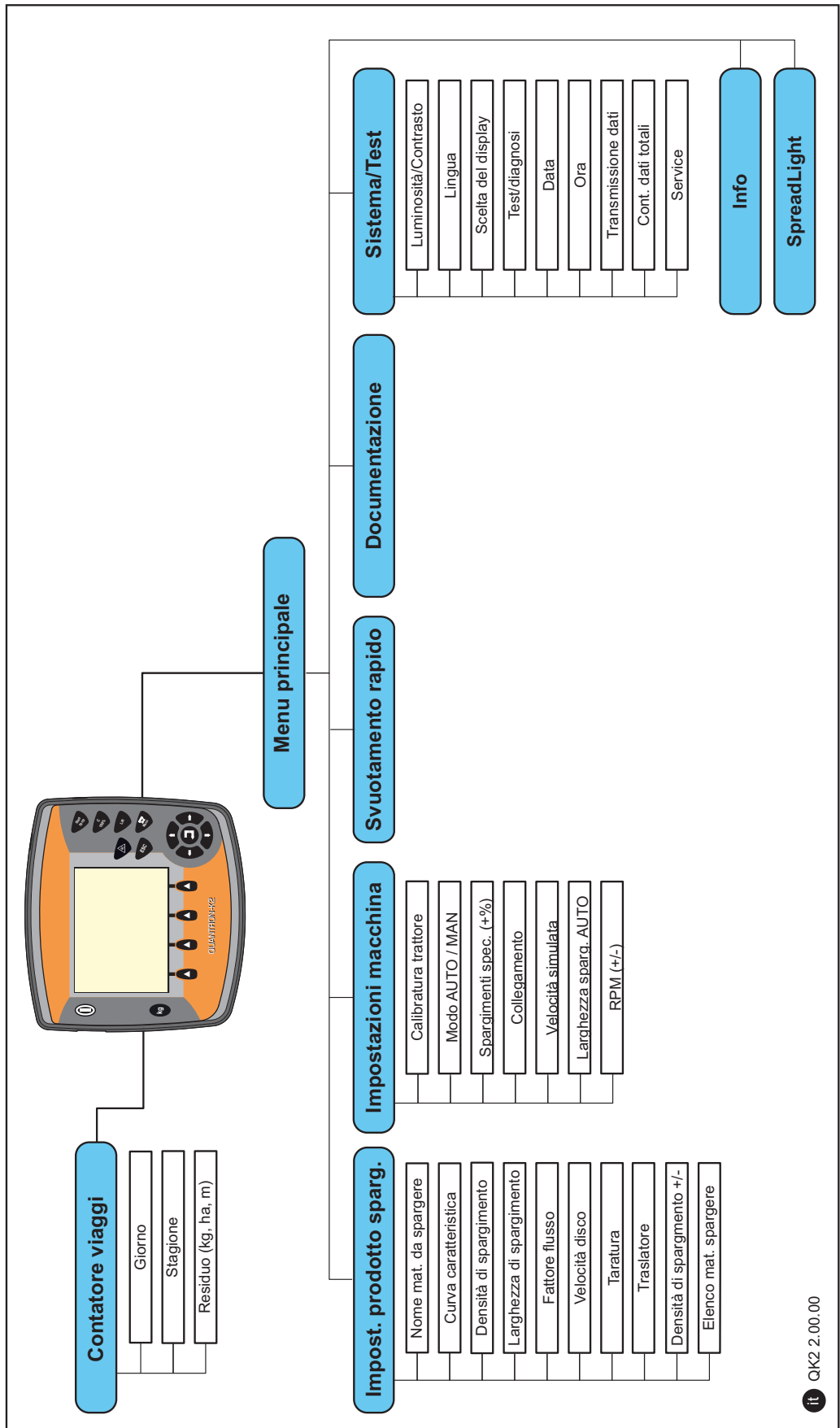

3 Montaggio e installazione

3.1 Requisiti del trattore

Prima di montare l'unità di comando, verificare se il trattore soddisfa i seguenti requisiti:

- Deve essere garantita **sempre una tensione minima di 11 V**, anche quando sono collegate più utenze contemporaneamente (ad es. climatizzatore, luci).
- Il numero di giri alla presa di forza è regolabile su **540 giri/min** e deve essere rispettato (requisito fondamentale per una larghezza di lavoro corretta).

AVVISO

In caso di trattori privi di trasmissione automatica è necessario impostare la velocità del veicolo mediante una corretta regolazione dei rapporti di marcia, in modo tale che corrisponda a un numero di giri alla presa di forza pari a 540 giri/min.

- Presa a 7 poli (DIN 9684-1/ISO 11786). Mediante questa presa l'unità di comando riceve l'impulso per la velocità di marcia corrente.

AVVISO

La presa a 7 poli per il trattore e il sensore di velocità di marcia sono disponibili come kit di montaggio (opzione), vedere capitolo **Dotazione speciale**.

3.2 Collegamenti, prese

3.2.1 Alimentazione di corrente

Mediante la presa di alimentazione a 3 poli (DIN 9680/ISO 12369), il trattore fornisce corrente all'unità di comando.

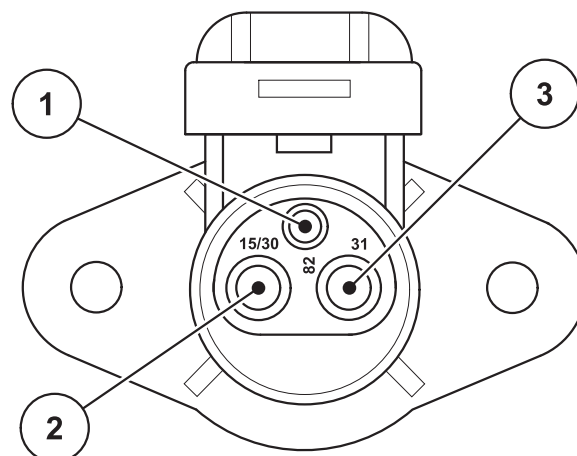

- [1] PIN 1: non viene utilizzato
- [2] PIN 2: (15/30): +12 V
- [3] PIN 3: (31): Massa

Figura 3.1: Schema dei PIN della presa di corrente

3.2.2 Presa a 7 poli

Mediante la presa a 7 poli (DIN 9684-1/ISO 11786), l'unità di comando riceve gli impulsi per la velocità di marcia attuale. A tale scopo si collega alla presa il cavo a 7/ 8 poli (accessorio) del sensore di velocità di marcia.

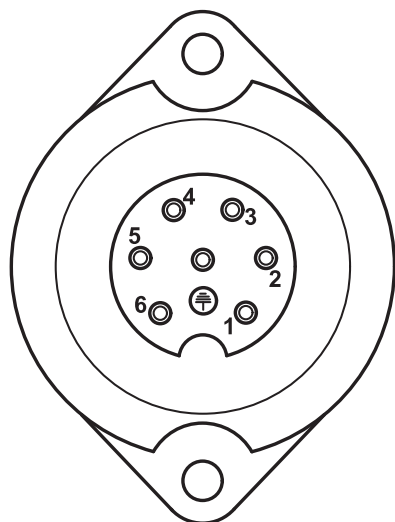

- [1] PIN 1: velocità di marcia effettiva (radar)
- [2] PIN 2: velocità di marcia teorica (ad es. cambio, sensore ruota)

Figura 3.2: Schema dei PIN della presa a 7 poli

3.3 Collegamento dell'unità di comando

AVVISO

Verificare il numero della macchina

L'unità di comando QUANTRON-K2 viene calibrata in fabbrica per lo spanditore per servizio invernale con cui è stata consegnata.

Collegare l'unità di comando unicamente al corrispondente spanditore per servizio invernale.

La modalità di collegamento dell'unità di comando allo spanditore per servizio invernale varia a seconda della dotazione. Sono disponibili i seguenti schemi di collegamento:

- collegamento standard a [pagina 16](#),
- collegamento al sensore ruota su [pagina 17](#),
- collegamento al sensore ruota e all'alimentazione di corrente tramite blocco di accensione su [pagina 18](#).

Eeguire le varie fasi nella seguente sequenza.

- Scegliere un luogo adatto nella cabina del trattore (nel **campo visivo del guidatore**) su cui fissare l'unità di comando.
- Fissare l'unità di comando con l'apposito **supporto** nella cabina del trattore.
- Collegare l'unità di comando alla presa a 7 poli o al sensore di velocità di marcia (secondo la dotazione, vedi da [figura 3.3](#) a [figura 3.5](#)).
- Collegare l'unità di comando con il cavo macchina a 39 poli agli attuatori della macchina.
- Collegare l'unità di comando alla presa a 3 poli dell'alimentazione di corrente del trattore.

Schema dei collegamenti standard:



Figura 3.3: Schema dei collegamenti QUANTRON-K2 (standard)

- [1] Interfaccia seriale RS232, connettore a 8 poli
- [2] Connettore macchina a 39 poli
- [3] Attuatori limitatore della larghezza di spargimento (opzione EFQ-GT o EFG-GE)
- [4] Sensore traslatore
- [5] Attuatore dosatori
- [6] Sensore numero di giri del disco di lancio (opzione Azionamento idraulico)
- [7] Valvola proporzionale (opzione Azionamento idraulico)
- [8] Attuatore sensore traslatore
- [9] SpreadLight (opzione)
- [10] Batteria
- [11] Presa a 3 poli conforme a DIN 9680/ISO 12369
- [12] Opzione cavo a Y (interfaccia RS232 da 24 V per supporto di memorizzazione)
- [13] Presa a 7 poli conforme a DIN 9684
- [14] Opzione (cavo GPS e ricevitore)

Schema dei collegamenti del sensore ruota:

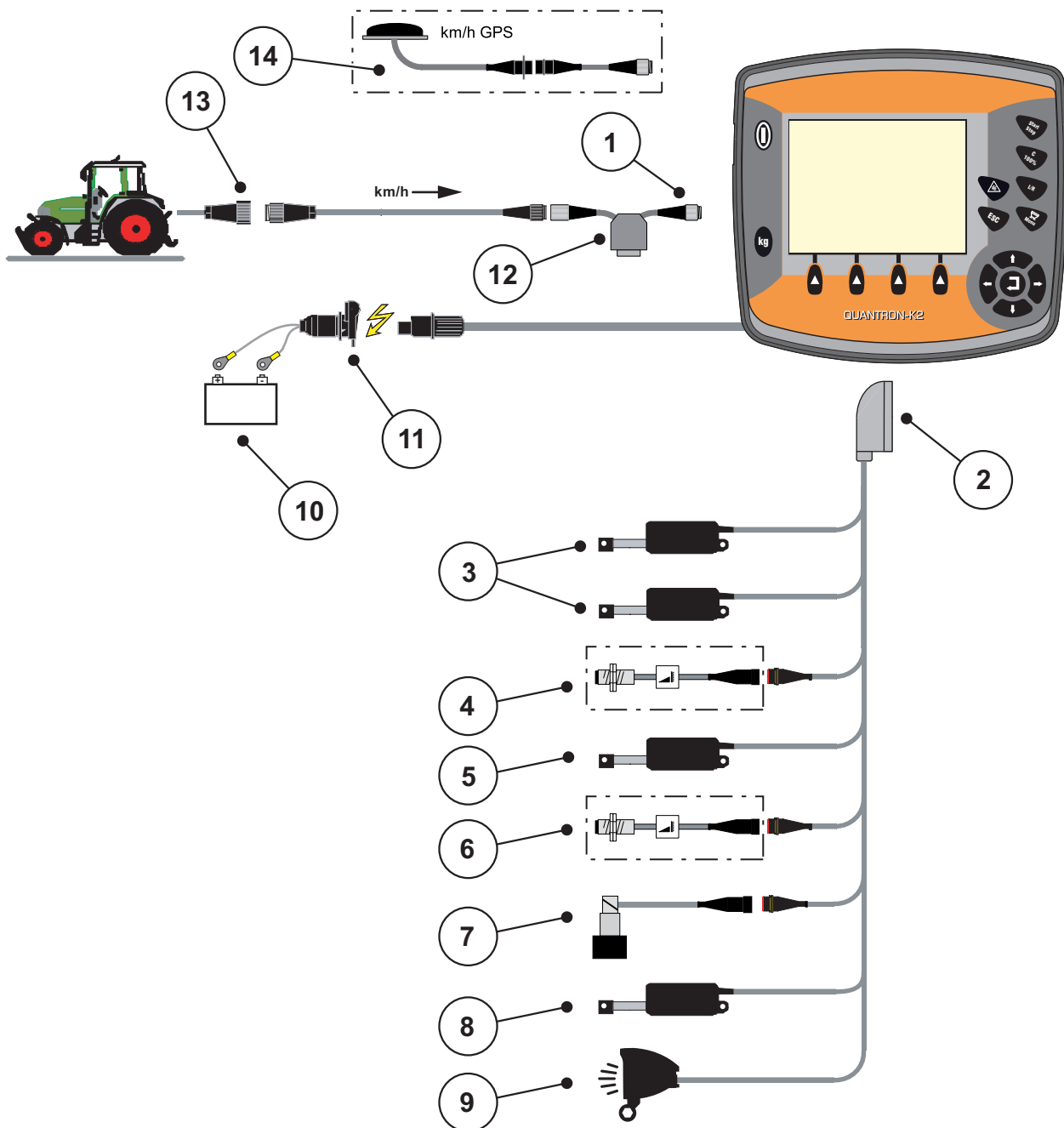

Figura 3.4: Schema dei collegamenti QUANTRON-K2 (sensore ruota)

- [1] Interfaccia seriale RS232, connettore a 8 poli
- [2] Attuatori limitatore della larghezza di spargimento
- [3] Attuatori limitatore della larghezza di spargimento (opzione EFQ-GT o EFG-GE)
- [4] Sensore traslatore
- [5] Attuatore dosatori
- [6] Sensore numero di giri del disco di lancio (opzione Azionamento idraulico)
- [7] Valvola proporzionale (opzione Azionamento idraulico)
- [8] Attuatore sensore traslatore
- [9] SpreadLight (opzione)
- [10] Batteria
- [11] Connettore a 3 poli conforme a DIN 9680 / ISO 12369
- [12] Opzione: cavo a Y (interfaccia RS232 da 24 V per supporto di memorizzazione)
- [13] Sensore di velocità di marcia
- [14] Opzione: cavo GPS e ricevitore

Schema dei collegamenti: Alimentazione di corrente mediante blocco di accensione

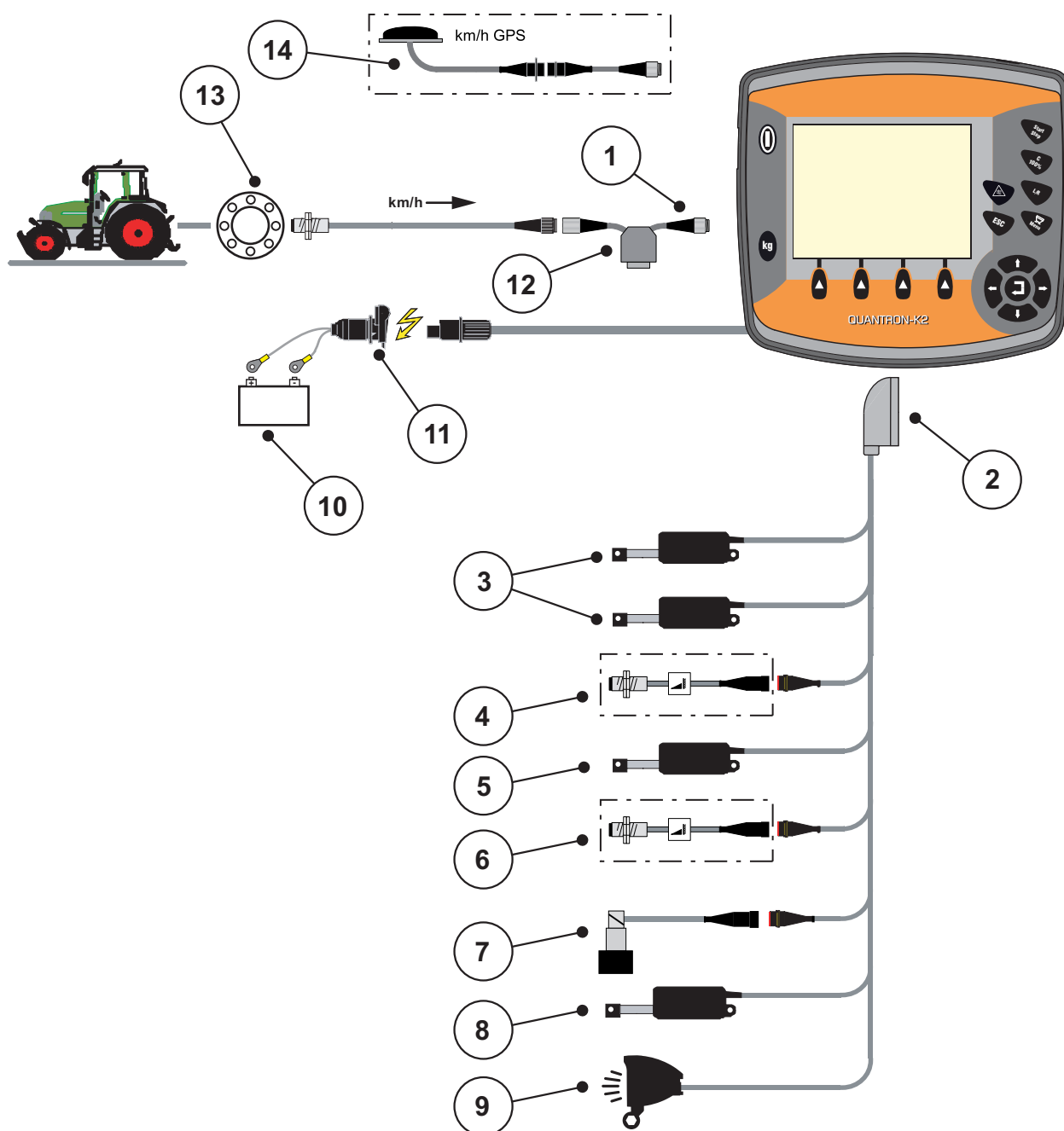

Figura 3.5: Schema dei collegamenti QUANTRON-K2 (Alimentazione di corrente mediante blocco di accensione)

- [1] Interfaccia seriale RS232, connettore a 8 poli
- [2] Connettore macchina a 39 poli
- [3] Attuatori limitatore della larghezza di spargimento (opzione EFQ-GT o EFG-GE)
- [4] Sensore traslatore
- [5] Attuatore dosatori
- [6] Sensore numero di giri del disco di lancio (opzione Azionamento idraulico)
- [7] Valvola proporzionale (opzione Azionamento idraulico)
- [8] Attuatore sensore traslatore
- [9] SpreadLight (opzione)
- [10] Batteria
- [11] Connettore a 3 poli conforme a DIN 9680 / ISO 12369
- [12] Opzione: cavo a Y (interfaccia RS232 da 24 V per supporto di memorizzazione)
- [13] Sensore di velocità di marcia
- [14] Presa a 7 poli conforme a DIN 9684
- [15] Opzione: Cavo GPS e ricevitore
- [16] Opzione: alimentazione di corrente QUANTRON-K2 tramite blocco di accensione

3.4 Preparazione dei dosatori

Lo spanditore per servizio invernale AXEO Q è dotato di un comando elettronico del dosatore che regola la quantità di spargimento.

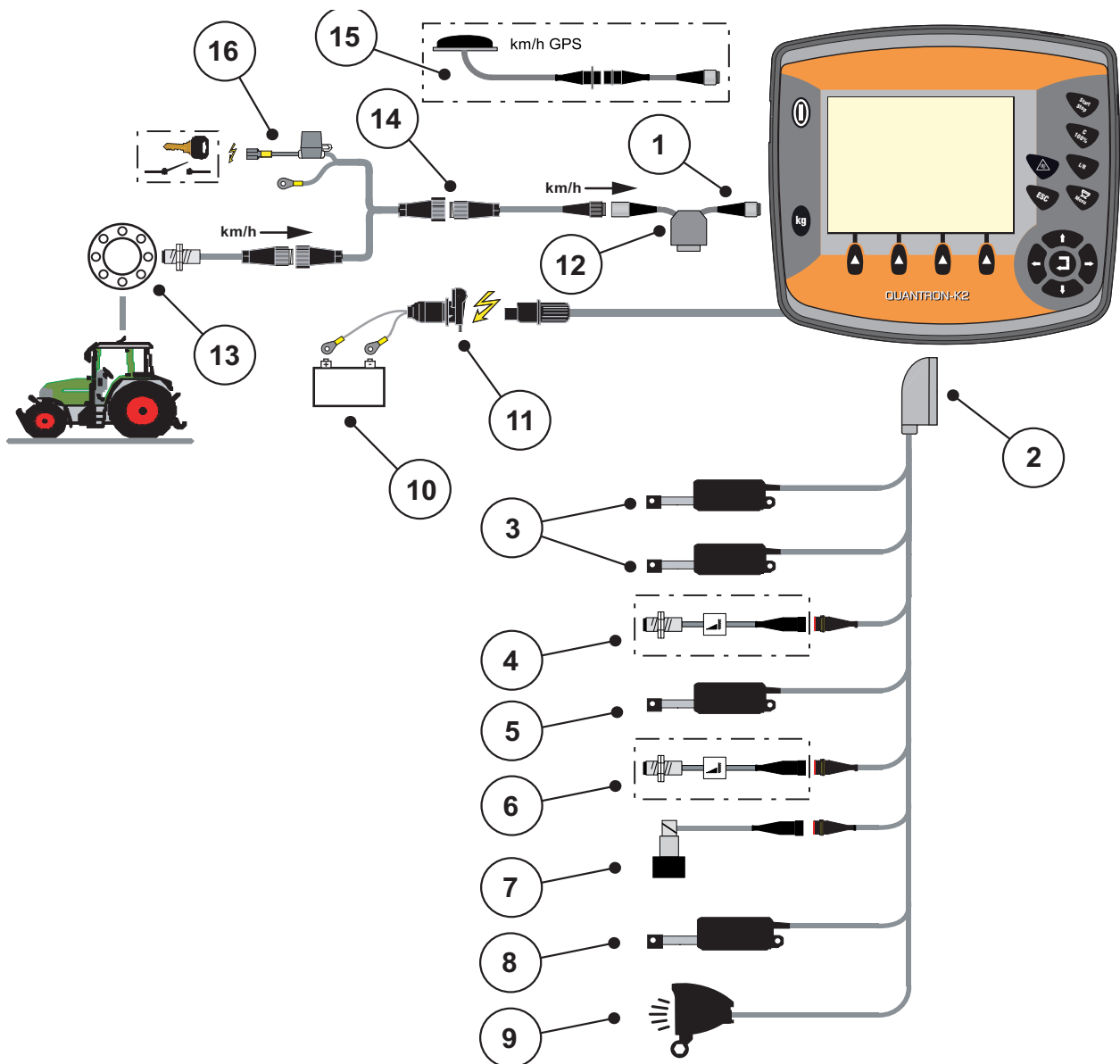
▲ ATTENZIONE



Prestare attenzione alla posizione del dosatore

L'azionamento dell'attuatore mediante QUANTRON-K2 può danneggiare il dosatore sullo spanditore per servizio invernale AXEO Q, se la battuta è posizionata in modo errato.

► Fissare sempre la battuta in posizione di fondo scala.



Figura 3.6: Preparazione del dosatore (esempio)

AVVISO

Leggere attentamente il manuale d'uso del dosatore.

4 Uso QUANTRON-K2

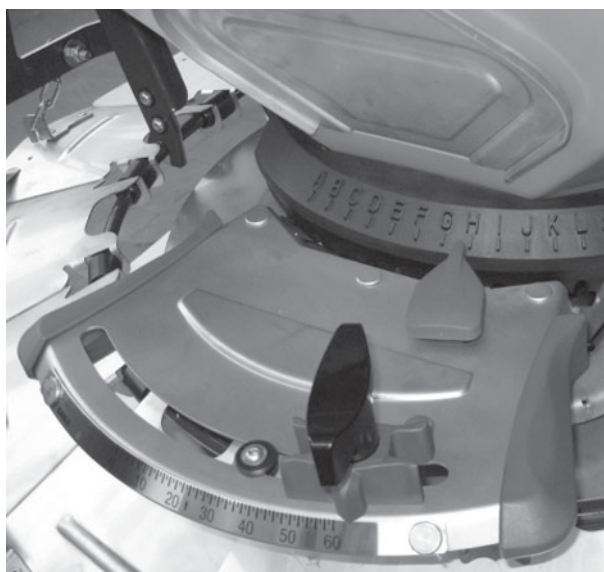
▲ ATTENZIONE



Pericolo di lesioni a causa della fuoriuscita del materiale da spargere

In caso di anomalia il dosatore può aprirsi inaspettatamente lungo il tragitto verso il luogo di lavoro. Sussiste il rischio di scivolamento e lesioni dovuto alla fuoriuscita del materiale da spargere.

- ▶ **Prima di mettersi in marcia verso il luogo di lavoro** spegnere sempre l'unità di comando elettronica QUANTRON-K2.

4.1 Accensione dell'unità di comando

Requisiti:

- L'unità di comando è collegata correttamente allo spanditore per servizio invernale e al trattore (per esempio vedi il capitolo [3.3: Collegamento dell'unità di comando, pagina 15](#)).
- È garantita una tensione minima di **11 V**.

AVVISO

Il manuale d'uso descrive le funzioni dell'unità di comando QUANTRON-K2 a partire dalla versione software **2.00.00**.

Accensione:

- Premere l'**interruttore ON/OFF**.
 - ▷ Dopo alcuni secondi compare la **schermata iniziale** dell'unità di comando.
 - ▷ Subito dopo l'unità di comando visualizza per pochi secondi la schermata del **menu di attivazione**.
- Premere il **pulsante Enter**.
 - ▷ Subito dopo compare per pochi secondi la **schermata della diagnostica**.
 - ▷ Successivamente compare la **schermata di lavoro**.



Figura 4.1: Avvio di QUANTRON-K2

[1] Interruttore ON/OFF

4.2 Navigazione all'interno dei menu

AVVISO

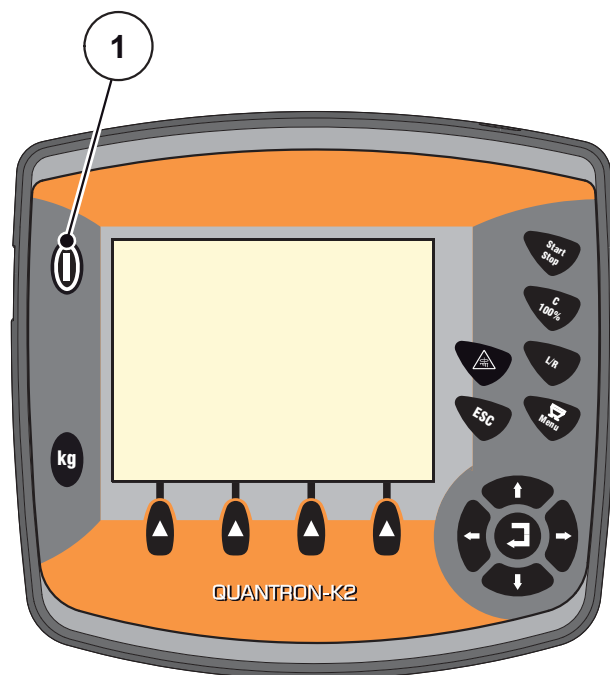
Importanti indicazioni sulla visualizzazione dei menu e sulla navigazione tra i menu sono fornite al capitolo [1.2.5: Gerarchia dei menu, tasti e navigazione, pagina 3](#).

Attivazione del menu principale

- Premere il **pulsante Menu**. Vedi [2.3: Elementi di comando, pagina 7](#).
 - ▷ Sul display compare il menu principale.
 - ▷ La barra nera indica il primo sottomenu.

AVVISO

Non tutti i parametri vengono visualizzati contemporaneamente in un'unica finestra di menu. Con i **pulsanti freccia** è possibile passare alla finestra adiacente.

Richiamo del sottomenu:

1. Spostare la barra in alto e in basso con i **tasti freccia**.
2. Evidenziare sul display il sottomenu desiderato con la barra.
3. Selezionare il sottomenu evidenziato premendo il **pulsante Enter**.

Vengono visualizzate finestre che richiedono azioni diverse.

- Immissione di testo
- Immissione di valori
- Impostazioni mediante ulteriori sottomenu

Uscita dal menu

- Confermare le impostazioni premendo il **pulsante Enter**.
 - ▷ Si torna al **menu precedente**.
 oppure
- Premere il tasto ESC.
 - ▷ Le impostazioni precedenti rimangono invariate.
 - ▷ Si torna al **menu precedente**.
- Premere il **tasto Menu**.
 - ▷ Si ritorna alla **schermata di lavoro**.
 - ▷ Premendo ancora una volta il **tasto Menu** viene nuovamente visualizzato il menu da cui si è usciti

4.3 Contatore viaggi

In questo menu vengono visualizzati i valori delle operazioni di spargimento effettuate.

- Premere il pulsante **kg** sull'unità di comando.
 - ▷ Viene visualizzato il menu **Contatore viaggi**.

Viaggio
Giorno
Stagione
Residuo (kg, ha, km)

Figura 4.2: Menu Contatore viaggi

Sottomenu	Significato	Descrizione
Giorno	Visualizzazione dei valori raggiunti nel giorno specificato durante l'operazione di spargimento.	Pagina 25
Stagione	Visualizzazione dei valori raggiunti nella stagione specificata durante l'operazione di spargimento.	
Residuo (kg, ha, km)	Visualizzazione della superficie e del tratto che possono essere lavorati con la quantità rimanente.	Pagina 26

4.3.1 Giorno/Stagione

In questi menu è possibile consultare i valori (quantità, percorso/tratto, superficie) delle operazioni di spargimento nel relativo periodo **Giorno** e **Stagione**.

Giorno		Stagione	
kg sparg	1255	kg sparg	1255
km sparg.	0.0	km sparg.	0.0
ha sparg.	0.0	ha sparg.	0.0
m ² sparg.	0	m ² sparg.	0
Canc. cont. viaggi		Canc. cont. viaggi	

Figura 4.3: Menu Giorno e Stagione

Cancellazione del contatore viaggi:

1. Richiamare il menu **Giorno** o **Stagione**.
 - ▷ Il campo **Canc. cont. viaggi** è evidenziato sul display.
2. Premere il **pulsante Enter**.
 - ▷ Tutti i valori del contatore viaggi vengono riportati a **0**.
3. Premere il pulsante **kg**.
 - ▷ Si ritorna alla schermata di lavoro.

Richiamo del contatore viaggi durante le operazioni di spargimento:

Durante le operazioni di spargimento (con la valvola aperta) è possibile passare al **menu Contatore viaggi** e consultare così i valori attuali.

AVVISO

Se si desidera tenere sempre sotto controllo i valori durante le operazioni di spargimento, è anche possibile assegnare ai campi di visualizzazione liberamente selezionabili nella schermata di lavoro le voci **kg viaggio**, **km viaggio** o **ha viaggio**, vedi il capitolo [4.10.2: Scelta del display, pagina 58](#).

4.3.2 Visualizzazione della quantità rimanente

Il menu indica la **superficie (ha)** e il **tratto (m)** che possono ancora essere lavorati con la quantità rimanente. Entrambe le indicazioni vengono calcolate sulla base dei seguenti valori:

- Impostazioni del materiale da spargere:
 - Densità di spargimento (g/m²)
 - Larghezza di spargimento (m)

AVVISO

Il calcolo della quantità rimanente si riferisce alle impostazioni del materiale da spargere e della macchina, nonché al segnale di marcia. La quantità di riempimento viene immessa **manualmente**.

kg rimasti	
- 257 kg	1
Densità spargimento 10	2
Larghezza spargim. 4.0	3
ha possibile 0.0	4
km possibili 0.0	

Figura 4.4: Menu Kg rimasti (kg, ha, km)

- [1] Campo di immissione Quantità rimanente
- [2] Densità di spargimento (campo di visualizzazione dal menu Impostazioni materiale da spargere)
- [3] Larghezza di lavoro (campo di visualizzazione dal menu Impostazioni materiale da spargere)
- [4] Indicazione della superficie e del tratto che possono essere lavorati con la quantità rimanente

Immissione della quantità rimanente in caso di nuovo riempimento:

1. Attivare il menu **Viaggio > Residuo (kg, ha, m)**.
 - ▷ Sul display compare la quantità rimanente dall'ultima operazione di spargimento.
2. Riempire il serbatoio.
3. Immettere il nuovo peso totale del materiale da spargere che si trova nel serbatoio.
Vedere anche il capitolo [4.11.2: Immissione di valori con l'ausilio dei tasti cursore, pagina 64](#).
4. Confermare l'immissione premendo il **pulsante Enter**.
 - ▷ L'apparecchio calcola i valori per la superficie e il tratto che possono essere concimati.

AVVISO

In questo menu **non** è possibile modificare i valori per la densità di spargimento e la larghezza di lavoro. **Qui tali valori sono forniti unicamente a titolo informativo.**

5. Premere il pulsante **kg**.
 - ▷ **Si ritorna alla schermata di lavoro.**

Richiamo della quantità rimanente durante le operazioni di spargimento:

Durante le operazioni di spargimento la quantità rimanente viene costantemente ricalcolata e visualizzata. Vedi il capitolo [5: Operazioni di spargimento con l'unità di comando QUANTRON-K2, pagina 65](#).

4.4 Menu principale

Menu principale
Imp. prodotto sparg.
Imp. macchina
SpreadLight
Svuotamento rapido
Documentazione
Sistema/Test
Info

Figura 4.5: Menu principale QUANTRON-K2

Il menu principale mostra i possibili sottomenu.

Sottomenu	Significato	Descrizione
Imp. prodotto sparg.	Impostazioni del prodotto/materiale da spargere e delle operazioni di spargimento.	Pagina 29
Imp. macchina	Impostazioni del trattore e dello spanditore per servizio invernale.	Pagina 41
SpreadLight	Impostazioni dello SpreadLight	Pagina 49
Svuotamento rapido	Attivazione diretta del menu per lo svuotamento rapido dello spanditore per servizio invernale.	Pagina 51
Documentazione	<ul style="list-style-type: none"> • Importazione ed esportazione di file tra PC e unità di comando • Attivazione del menu per selezionare, creare o cancellare la documentazione. 	Pagina 52
Sistema/Test	Impostazioni e diagnosi dell'unità di comando.	Pagina 56
Info	Visualizzazione del numero di serie dello spanditore, versione software, versione hardware e impostazioni nell'unità di comando	Pagina 61

4.5 Impostazioni del materiale da spargere

In questo menu vengono impostati i dati relativi al materiale da spargere e alle operazioni di spargimento.

- Attivare il menu **Menu principale > Imp. prodotto sparg.**

Imp. prodotto sparg.		1/2
Salz		
Curva carat.	Sale fino	
Densità spargimento		15
Larghezza spargim.		4.0
Fattore Flusso FF		1.50
Numero di giri disco		230
Taratura		

Figura 4.6: Menu Impostazioni prodotto spargimento, pagina 1

Imp. prodotto sparg.		2/2
Traslatore		0.0
Densità spargimento +/-		10
Elenco mat. sparg.		

Figura 4.7: Menu Impostazioni prodotto spargimento, pagina 2

AVVISO

Il sottomenu **Numero di giri disco** viene visualizzato sul display **solo**, se l'opzione **Azionamento idraulico** è attivata. Vedi [4.5.4: Numero di giri del disco \(opzione Azionamento idraulico\)](#), pagina 34.

Sottomenu	Significato/Possibili valori	Descrizione
Nome materiale da spargere	Immissione manuale di un nome per il materiale da spargere.	
Curva carat.	Selezione di uno dei sei tipi di materiale da spargere per la definizione della curva della portata di massa: <ul style="list-style-type: none">● Sale fino● Sale grosso● Sale umido● Sabbia● Pietrisco● Fertilizzante	
Densità spargimento	Immissione della densità di spargimento sulla base della curva caratteristica selezionata.	
Larghezza spargim.	Immissione della larghezza di spargimento (larghezza di lavoro).	Pagina 32
Fattore Flusso FF	Immissione del fattore di flusso per il materiale da spargere utilizzato.	Pagina 33
Numero di giri disco	Selezione del numero di giri disco	Pagina 34
Taratura	Esecuzione della taratura e nuovo calcolo del fattore di flusso.	Pagina 35
Traslatore	Immissione dei valori di posizionamento per il traslatore.	Pagina 38
Densità di spargimento +/-	Definizione del valore in percentuale (tasso) in base al quale la densità di spargimento può successivamente essere aumentata o diminuita manualmente.	Pagina 38
Elenco mat. sparg.	Gestione delle tabelle/degli elenchi dei materiali da spargere.	Pagina 39

4.5.1 Densità di spargimento

Nel sottomenu **Densità spargimento** è possibile inserire la densità desiderata per il materiale che deve essere sparso.

1. Attivare il sottomenu **Imp. prodotto sparg. > Densità spargimento**.
 - ▷ Il display visualizza la densità di spargimento **momentaneamente valida**.
2. Con i **pulsanti freccia** immettere il nuovo valore nel campo d'immissione:
 - Vedi anche [4.11.2: Immissione di valori con l'ausilio dei tasti cursore, pagina 64](#).

Materiale da spargere (caratteristiche)	Densità di spargimento (g/m ²)
Sale grosso/fino (antigelo)	5-40
Sabbia, pietrisco (antisdrucchiolo)	75-300
Fertilizzante	1-300

3. Confermare l'immissione premendo il **pulsante Enter**.
 - ▷ **Il nuovo valore viene salvato nell'unità di comando.**
 - ▷ **Il display visualizza il menu Imp. prodotto spargimento.**

AVVISO

I campi programmati sono **solo valori di riferimento**. Si può adattare la densità di spargimento alle proprie esigenze di lavoro.

Se si inserisce un valore al di fuori del range, viene visualizzato un messaggio di allarme.

- Premere il tasto **C/100%**: il valore immesso viene salvato.

4.5.2 Larghezza di spargimento

AVVISO

La **larghezza di spargimento** può avere solo un valore compreso tra **1 e 10 metri**.

In questo menu è possibile definire la larghezza di lavoro (in metri).

1. Attivare il menù **Imp. prodotto sparg. > Larghezza spargim..**
 - ▷ Sul display viene visualizzata la larghezza di spargimento **impostata al momento**.
2. Immettere il nuovo valore nel campo di immissione.
Vedere il capitolo [4.11.2: Immissione di valori con l'ausilio dei tasti cursore, pagina 64](#).
3. Confermare l'immissione premendo il **pulsante Enter**.
 - ▷ **Il nuovo valore viene salvato nell'unità di comando.**

AVVISO

Quando la funzione **Larghezza sparg. AUTO** è **attiva**, i seguenti valori si regolano automaticamente in base alla regolazione della larghezza di spargimento:

- Limitazione della larghezza di spargimento
- Posizione del dosatore
- Posizione del traslatore
- Numero di giri disco (**solo per la variante Azionamento idraulico**).

Se la funzione **Larghezza sparg. AUTO** è **disattivata**, inserire i valori nei rispettivi menu in modo manuale.

4.5.3 Fattore di flusso

Il fattore di flusso è compreso nel range da **0,4** a **2,10**. A parità di impostazioni di base (km/h, larghezza di lavoro, kg/ha) vale quanto segue:

- Quando il fattore di flusso **aumenta**, la dose **diminuisce**.
- Quando il fattore di flusso **diminuisce**, la quantità di dosaggio **aumenta**.

Se si conosce il fattore di flusso grazie a precedenti test di taratura o alla tabella di spargimento, lo si può immettere **manualmente** in questo menu.

AVVISO

Mediante il menu **Taratura** è possibile determinare e inserire il fattore di flusso con l'ausilio di QUANTRON-K2. Vedere il capitolo [4.5.5: Test di taratura, pagina 35](#)

AVVISO

Il calcolo del fattore di flusso dipende dal modo operativo utilizzato. Ulteriori informazioni sul fattore di flusso si trovano nel capitolo [4.6.2: Modo AUTO/MAN, pagina 45](#).

Immissione del fattore di flusso:

1. Attivare il menu **Imp. prodotto spar. > Fattore Flusso FF**.
 - ▷ Sul display viene visualizzato il fattore di flusso **impostato al momento**.
2. Immettere il nuovo valore nel campo di immissione.

Vedere il capitolo [4.11.2: Immissione di valori con l'ausilio dei tasti cursore, pagina 64](#).

AVVISO

Se il materiale da spargere non è indicato nella tabella spargimento, immettere il fattore di flusso **1,00**.

Nella **modalità operativa AUTO km/h** si consiglia caldamente di eseguire una **taratura**, per calcolare esattamente il fattore di flusso del materiale da spargere.

3. Confermare l'immissione premendo il **pulsante Enter**.
 - ▷ **Il nuovo valore viene salvato nell'unità di comando.**

4.5.4 Numero di giri del disco (opzione Azionamento idraulico)

Nel sottomenu **Numero di giri disco** si può inserire il numero di giri del disco di lancio.

AVVISO

Se la funzione **Larghezza sparg. AUTO** è **attiva** l'unità di comando rileva QUANTRON-K2 la velocità del disco in funzione del materiale da spargere selezionato e della larghezza di lavoro.

Se la funzione **Larghezza sparg. AUTO** è **disattivata**, inserire la velocità del disco in modo manuale.

- Vedere [5.2.5: Adattamento della larghezza di spargimento con la funzione Larghezza sparg. AUTO e attuatore per il traslatore, pagina 74](#)
- Vedere [5.10: Adattamento del numero di giri del disco \(solo azionamento idraulico\), pagina 81](#)

1. Attivare il sottomenu **Imp. prodotto sparg. > Numero di giri disco**.
 - ▷ Il display visualizza il numero di giri del disco di lancio **impostato al momento**.
2. Immettere un nuovo valore.
3. Premere il **pulsante Enter**.
 - ▷ **Il nuovo valore viene salvato nell'unità di comando.**
 - ▷ **Il display visualizza il menu Imp. prodotto spargimento.**

AVVISO

Per un'esecuzione sufficientemente precisa dei lavori di spargimento inserire un numero di giri di almeno **150 giri/min** .

4.5.5 Test di taratura

In questo menu si calcola il fattore di flusso sulla base di un test di taratura, che viene salvato nell'unità di comando.

▲ AVVERTENZA



Pericolo di infortunio durante l'esecuzione del test di taratura

Le parti rotanti della macchina, il movimento accidentale della limitazione della larghezza di spargimento e la fuoriuscita del materiale possono causare lesioni.

- ▶ **Prima dell'inizio, durante l'interruzione e alla fine** del test di taratura, accertarsi che siano soddisfatti tutti i requisiti.
- ▶ Leggere attentamente il capitolo **Test di taratura** nel manuale d'uso dello spargitore monodisco.

Eeguire il test di taratura:

- prima di eseguire il primo lavoro.
- quando la qualità del prodotto varia notevolmente (ad es. umidità, percentuale di polvere maggiore, grana).
- Quando si utilizza un nuovo tipo di materiale da spargere.

Eeguire il test di taratura con mescolatore in azione e a veicolo fermo o mentre si percorre il tratto definito per la prova.

- Posizionare un punto di raccolta (vasca, lamina, ecc.) sul pavimento sotto lo spargitore monodisco.

Immissione della velocità di lavoro:

1. Attivare il menu **Imp. prodotto sparg. > Taratura**.
2. Immettere la velocità di lavoro media.

Questo valore è necessario per il calcolo della posizione delle paratie durante il test di taratura.

3. Premere il **pulsante Enter**.
 - ▷ Il nuovo valore viene salvato nell'unità di comando.
 - ▷ Il display visualizza la schermata di lavoro **Taratura**.

Esecuzione del test di taratura:

AVVISO

Opzione **Azionamento idraulico**: dopo aver premuto il pulsante **Start/Stop** appare una finestra di allarme.

- Per l'attivazione dell'avvio del disco premere il **pulsante Enter**.

4. Premere il pulsante **Start/Stop** (in caso di azionamento idraulico premere in aggiunta il pulsante Enter).
 - ▷ Il dosatore si apre e il test di taratura ha inizio.
 - ▷ Opzione **Azionamento idraulico**: il mescolatore e il disco di lancio si avviano.

AVVISO

Il test di taratura può essere interrotto in qualsiasi momento premendo il pulsante **ESC**. Il dosatore si chiude e il display visualizza il menu **Imp. prodotto sparg.**



Figura 4.8: Schermata dell'esecuzione del test di taratura

[1] Indicazione del tempo trascorso dall'inizio del test di taratura

AVVISO

La durata del test di taratura non influisce minimamente sulla precisione del risultato. Tuttavia dovrebbero essere stati distribuiti **almeno 20 kg**.

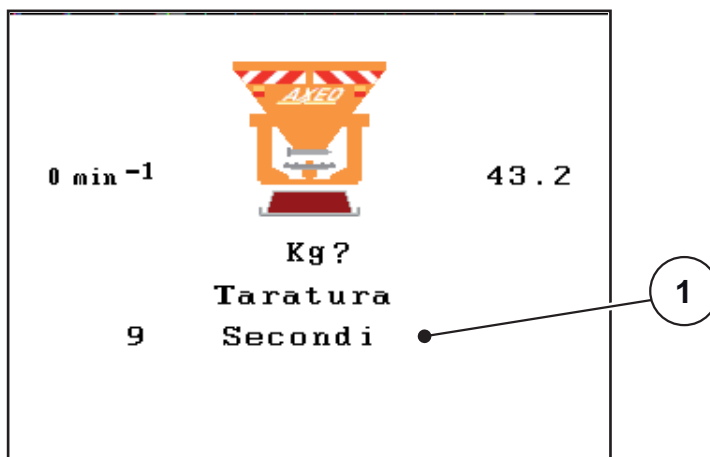
5. Premere nuovamente il pulsante **Start/Stop**.

- ▷ Il test di taratura è terminato.
- ▷ Il dosatore si chiude.
- ▷ Opzione **Azionamento idraulico**: Il mescolatore e il disco di lancio si arrestano.
- ▷ Il display visualizza il menu **Immettere dose distribuita**.

Nuovo calcolo del fattore di flusso

▲ AVVERTENZA



Pericolo di lesioni causate da parti rotanti della macchina

Toccare parti rotanti della macchina (mescolatore, disco di spargimento) può causare contusioni, abrasioni e schiacciamenti. Parti del corpo od oggetti possono rimanere agganciati o trascinati verso l'interno della macchina.

- ▶ Spegnerne il motore del trattore.
- ▶ Disattivare la presa di forza e metterla in sicurezza in modo tale che non possa essere riattivata da persone non autorizzate.

6. Pesare la quantità distribuita (considerare il peso a vuoto del contenitore).
7. Immettere il peso della quantità distribuita.
Vedere il capitolo [4.11.2: Immissione di valori con l'ausilio dei tasti cursore. pagina 64.](#)
8. Premere il **pulsante Enter**.
 - ▷ Il nuovo valore viene salvato nell'unità di comando.
 - ▷ Sul display appare la finestra **Fattore flusso Calcolo**.



Figura 4.9: Finestra del calcolo del fattore di flusso

- [1] Indicazione del fattore di flusso salvato fino al momento
 [2] Indicazione del fattore di flusso ricalcolato

AVVISO

Il fattore di flusso deve essere compreso tra 0,4 e 2,1.

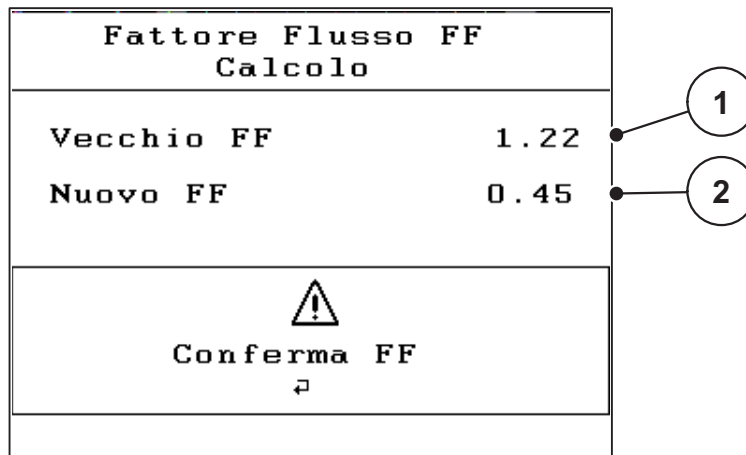
9. Definire il fattore di flusso.
Per acquisire il fattore di flusso **ricalcolato** premere il **pulsante Enter**.
Per confermare il fattore di flusso **attualmente impostato** premere il **pulsante ESC**.
 - ▷ **Il fattore di flusso è memorizzato.**
 - ▷ **Il display visualizza il menu Imp. prodotto sparg.**

4.5.6 Traslatore

Se la funzione **Larghezza spargimento AUTO** è **disattivata**, nel sottomenu **Traslatore** è possibile immettere manualmente il valore per il posizionamento del traslatore.

Il posizionamento avviene in passaggi da 0,5, però nell'immissione dopo la virgola sono consentiti valori tra 0 e 9. Se viene immesso un valore superiore a 5,0, compare un messaggio di errore e viene mantenuto il valore precedente.

AVVISO

Quando la funzione **Larghezza sparg. AUTO** è **attiva**, i seguenti valori si regolano automaticamente in base alla regolazione della larghezza di spargimento:

- Limitazione della larghezza di spargimento
- Posizione del dosatore
- Posizione del traslatore
- Numero di giri disco (**solo per la variante Azionamento idraulico**).

4.5.7 Densità di spargimento +/-

Nel sottomenu **Densità spargimento +/-** è possibile impostare il **tasso** in base al quale può essere aumentata o diminuita la **densità di spargimento**.

Definire il tasso di densità di spargimento:

1. Attivare il sottomenu **Imp. prodotto sparg. > Densità spargimento +/-**.
2. Selezionare uno dei tassi desiderati (**5, 10, 25** o **50 g/m2**).
3. Premere il **pulsante Enter**.

▷ **L'unità di comando acquisisce automaticamente il tasso di densità di spargimento selezionato.**

▷ **Il display visualizza il menu Imp. prodotto sparg.**

Durante l'operazione di spargimento è possibile adattare la densità di spargimento nella schermata di lavoro, premendo i tasti di funzione **F3** e **F4**.

- Vedi anche [5: Operazioni di spargimento con l'unità di comando QUANTRON-K2, pagina 65](#)

4.5.8 Elenco dei materiali da spargere

In questi menu è possibile creare e gestire gli **elenchi dei materiali da spargere**.

AVVISO

La scelta di un elenco dei materiali da spargere influisce sulle impostazioni dei materiali da spargere, sull'unità di comando e sullo spanditore per servizio invernale, mentre non ha alcuna ripercussione sull'impostazione della quantità.

Creazione di un nuovo elenco di materiali da spargere

Nell'unità di comando si possono creare fino a **30** tabelle di spargimento.

1. Attivare il menu **Imp. prodotto sparg.> Elenco mat. sparg..**



Figura 4.10: Menu dell'Elenco mat. sparg.

- [1] Visualizzazione dell'elenco dei materiali da spargere attivo
- [2] Visualizzazione dell'elenco dei materiale da spargere completo di valori
- [3] Campo del nome dell'elenco dei materiali da spargere
- [4] Elenco dei materiali da spargere vuoto

2. Selezionare il **campo del nome** in un elenco dei materiali da spargere vuoto.
3. Premere il **pulsante Enter**.
 - ▷ Sul display appare la finestra di selezione.
4. Selezionare l'opzione **Apri elemento...**
5. Premere il **pulsante Enter**.
 - ▷ Sul display appare il menu **Imp. prodotto sparg.** e l'elemento selezionato viene caricato come **elenco di materiali da spargere attivo** nelle impostazioni del materiale da spargere.
6. Selezionare la voce del menu **Nome mat. da spargere**.
7. Premere il **pulsante Enter**.
8. Immettere il nome dell'elenco dei materiali da spargere.

AVVISO

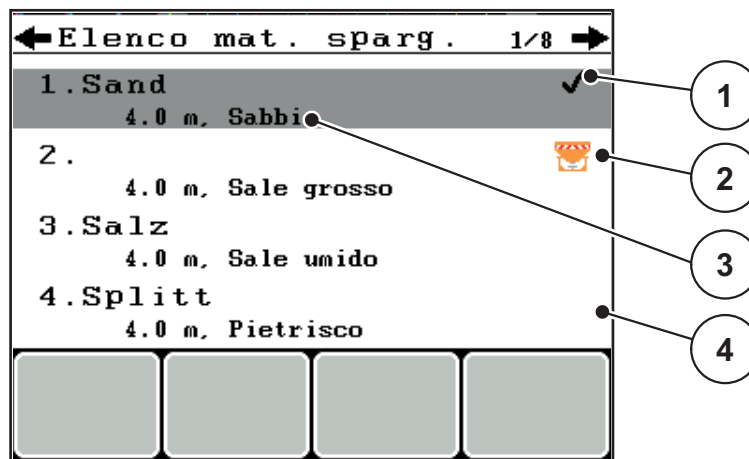
Si consiglia di chiamare l'elenco con il nome del materiale da spargere. In tal modo è possibile assegnare meglio il materiale da spargere all'elenco.

9. Modifica dei parametri di **Elenco mat. sparg.**.

Vedere il capitolo [4.5: Impostazioni del materiale da spargere, pagina 29.](#)

Selezionare un elenco di materiali da spargere:

1. Attivare il menu **Imp. prodotto sparg. > Elenco mat. sparg.**.
2. Selezionare l'elenco dei materiali da spargere desiderata.
3. Premere il **pulsante Enter**.
 - ▷ Sul display appare la finestra di selezione.
4. Selezionare l'opzione **Apri elemento...**
5. Premere il **pulsante Enter**.
 - ▷ **Sul display appare il menu Imp. prodotto sparg. e l'elemento selezionato viene caricato come elenco dei materiali da spargere attivo nelle impostazioni del materiale da spargere.**

AVVISO

Selezionando uno degli elenchi di materiali da spargere disponibili, tutti i valori nel menu **Imp. prodotto sparg.**, incluse la densità e la larghezza di spargimento, vengono sovrascritti con i valori salvati nell'elenco selezionato.

Copia dell'elenco dei materiali da spargere

1. Selezionare l'elenco dei materiali da spargere desiderata.
2. Premere il **pulsante Enter**.
 - ▷ Sul display appare la finestra di selezione.
3. Selezionare l'opzione **Copia elemento**.
4. Premere il **pulsante Enter**.
 - ▷ **Una copia dell'elenco dei materiali da spargere è ora presente nella prima posizione libera in elenco.**

Cancellazione dei materiali da spargere presenti

1. Selezionare l'elenco dei materiali da spargere desiderata.
2. Premere il **pulsante Enter**.
 - ▷ Sul display appare la finestra di selezione.
3. Selezionare l'opzione **Cancella elemento**.
4. Premere il **pulsante Enter**.
 - ▷ **L'elenco dei materiali da spargere è cancellato dall'elenco.**

AVVISO

L'elenco dei materiali da spargere **non** può essere cancellato.

4.6 Impostazioni macchina

In questo menu si effettuano le impostazioni del trattore e della macchina.

- Attivare il menu **Imp. macchina**.

Imp. macchina	
Calibrazione trattore	
Modo AUTO / MAN	
Spargimenti spec. (+%)	100
Collegamento	no
Velocità simulata	0.0
Larghezza sparg. AUTO	
Numero di giri +/-	20

Figura 4.11: Menu delle impostazioni della macchina

Sottomenu	Significato	Descrizione
Calibrazione trattore	Definizione o calibrazione del segnale di velocità.	Pagina 42
Modo AUTO / MAN	Definizione del modo operativo Automatico o Manuale.	Pagina 45
Spargimenti spec. (+%)	Preimpostazione per spargimenti speciali.	Pagina 46
Collegamento	Impostazione della visualizzazione degli attuatori dei pannelli di limitazione della larghezza di spargimento sul display.	Pagina 46
Velocità simulata	Preimpostazione dello spargimento con velocità simulata nell'avvicinamento a incroci.	Pagina 47
Larghezza sparg. AUTO	Attivazione/disattivazione della funzione larghezza di spargimento AUTO	Pagina 48
Numero di giri +/-	Preimpostazione della modifica del numero di giri (opzione Azionamento idraulico).	Pagina 48

4.6.1 Calibratura della velocità

La calibratura della velocità è un requisito fondamentale per ottenere una distribuzione precisa del materiale da spargere. Fattori come ad es. dimensione dei pneumatici, cambio di trattore, trazione integrale, slittamento dei pneumatici, caratteristiche del terreno e pressione dei pneumatici influiscono sulla definizione della velocità e quindi sul risultato della distribuzione.

Preparazione della calibratura della velocità:

L'esatto rilevamento del numero di impulsi della velocità su 100 m è fondamentale per una quantità di dosaggio precisa.

- Eseguire la calibratura su strada. In questo modo le caratteristiche del terreno influiscono in minor misura sul risultato della calibratura.
- Determinare con la massima precisione possibile un tratto di riferimento lungo **100 m**.
- Attivare la trazione integrale.
- La macchina deve essere possibilmente riempita solo fino a metà.

Richiamo delle impostazioni della velocità:

Nell'unità di comando QUANTRON-K2 è possibile salvare fino a **4 profili differenti** per il tipo e il numero di impulsi. A questi profili è possibile assegnare dei nomi (ad es. il nome del trattore).

Prima delle operazioni di spargimento, controllare se nell'unità di comando è stato attivato il profilo corretto.



Figura 4.12: Menu del trattore (km/h)

- [1] Denominazione del trattore
- [2] Indicazione del trasduttore impulsi per il segnale di velocità
- [3] Indicazione del numero degli impulsi su 100 m
- [4] Sottomenu Nuova calibrazione
- [5] Simboli per la posizioni di memoria dei profili 1 - 4

1. Attivare il menu **Imp. macchina > Trattore (km/h)**.

I valori visualizzati per nome, provenienza e numero degli impulsi valgono per il profilo, il cui simbolo ha uno sfondo rosso.

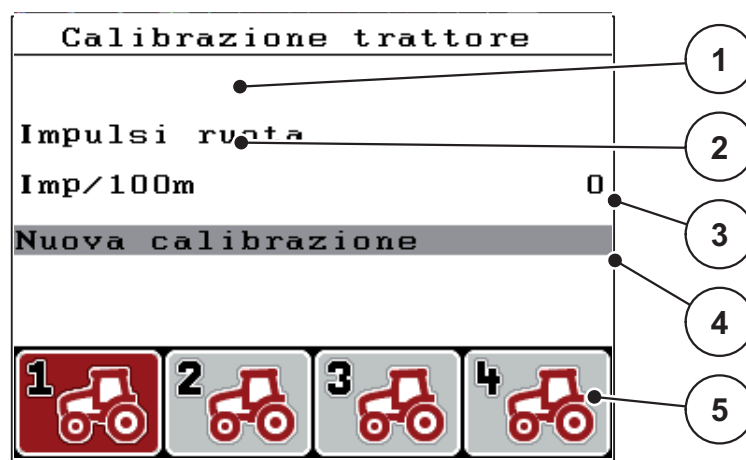
2. Premere il tasto di funzione (**F1-F4**) sotto il simbolo della locazione di memoria.

Nuova calibrazione del segnale della velocità:

È possibile sovrascrivere un profilo già esistente oppure occupare una posizione di memoria vuota.

1. Nel menu **Trattore (km/h)** selezionare la posizione di memoria desiderata con il tasto di funzione sottostante.
2. Selezionare il campo **Nuova calibrazione**.
3. Premere il **pulsante Enter**.

▷ Il display visualizza il menu di calibratura.



Figura 4.13: Menu di calibratura

- [1] Campo del nome del trattore
- [2] Indicazione della provenienza del segnale della velocità
- [3] Indicazione del numero degli impulsi su 100 m
- [4] Tasto di funzione F4: sottomenu calibratura automatica
- [5] Tasto di funzione F2: trasduttore degli impulsi del radar
- [6] Tasto di funzione F1: Trasduttore degli impulsi della ruota

4. Selezionare il **campo del nome del trattore** [1].
5. Premere il **pulsante Enter**.
6. Immettere il nome del profilo.

AVVISO

Il nome immesso non deve avere più di **16 caratteri**.

Per semplicità, si consiglia di denominare il profilo con il nome del trattore.

L'immissione di testo nell'unità di comando è descritta al paragrafo [4.11.1: Immissione di testo, pagina 62](#).

7. Selezionare il trasduttore degli impulsi per il segnale di velocità.
 - Per gli **Impulsi radar** premere il tasto di funzione **F1** [5].
 - Per gli **Impulsi ruota** premere il tasto funzione **F2** [6].
- ▷ Il display visualizza il trasduttore degli impulsi [2].

È ancora necessario definire il numero di impulsi del segnale velocità. Se il numero esatto di impulsi è **noto**, è possibile immetterlo direttamente:

8. Richiamare la voce di menu **Trattore (km/h) > Nuova calibratura** .
 9. Selezionare la voce di menu Imp/100 m [3].
 10. Premere il **pulsante Enter**.
- ▷ Il display visualizza il menu **Impulsi per l'immissione manuale del numero di impulsi**.

L'immissione dei valori nell'unità di comando è descritta nel paragrafo [4.11.2: Immissione di valori con l'ausilio dei tasti cursore, pagina 64](#).

Se **non si conosce** il numero esatto di impulsi, avviare il **ciclo di calibrazione**.

11. Premere il tasto di funzione **F4**.
 - ▷ Sul display appare la finestra del ciclo di calibrazione.



Figura 4.14: Finestra del ciclo di calibrazione

- [1] Visualizzazione degli impulsi
- [2] Tasto di funzione F4: avvio del rilevamento degli impulsi
- [3] Tasto di funzione F1: Arresto del rilevamento degli impulsi

12. Nel punto di partenza del tratto di riferimento premere il tasto di funzione **F4 [2]**.
 - ▷ La visualizzazione degli impulsi è così azzerata.
 - ▷ L'unità di comando è pronta per il conteggio degli impulsi.
13. Procedere per un tratto di riferimento di 100 m.
14. Arrestare il trattore al termine del tratto di riferimento.
15. Premere il tasto di funzione **F1 [3]**.
 - ▷ Sul display appare il numero di impulsi ricevuti.
16. Premere il **pulsante Enter**.
 - ▷ Il nuovo numero di impulsi viene salvato.
 - ▷ Si ritorna al menu di calibratura.

4.6.2 Modo AUTO/MAN

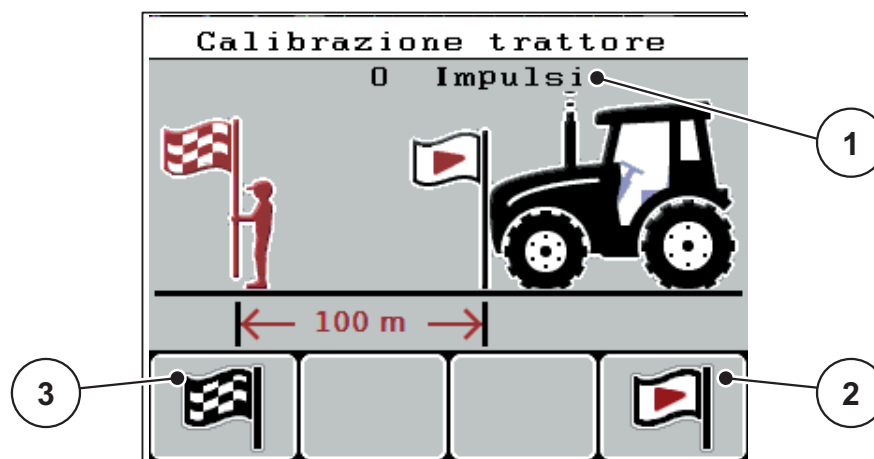
Di norma si lavora con la modalità operativa **AUTO km/h**. L'unità di comando comanda automaticamente gli attuatori in base al segnale della velocità.

Utilizzare il modo operativo **manuale** solo se:

- non c'è alcun segnale di velocità (assenza o anomalia del radar, del ricevitore GPS o del sensore ruota).

AVVISO

Per una distribuzione uniforme del materiale nel modo manuale è assolutamente necessario lavorare con una **velocità di marcia costante**.



Figura 4.15: Menu Modo AUTO/MAN

- [1] Regolazione del dosatore per la modalità manuale
- [2] Regolazione della velocità di marcia per la modalità manuale
- [3] Selezione della modalità automatica

Selezione del modo operativo

1. Accendere l'unità di comando QUANTRON-K2.
 2. Richiamare il menu **Impostaz. macchina > Modo AUTO/MAN**.
 3. Selezionare la voce del menu desiderata.
 4. Premere il **pulsante Enter**.
 5. Seguire le istruzioni sullo schermo.
- Importanti informazioni sull'utilizzo dei modi operativi nelle operazioni di spargimento sono fornite al capitolo [5: Operazioni di spargimento con l'unità di comando QUANTRON-K2, pagina 65](#).

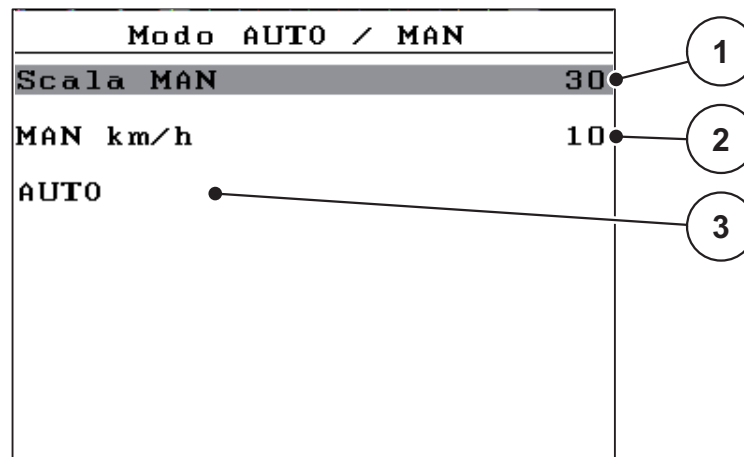
AVVISO

Nella schermata di lavoro viene visualizzata la modalità operativa impostata. Vedi [2.4: Display, pagina 9](#).

4.6.3 Spargimenti speciali (+%)

Tramite il sottomenu **Spargimenti spec. (+%)** è possibile definire una **variazione di quantità** in percentuale per il tipo di spargimento normale.

- La base è il valore preimpostato della densità di spargimento.
- Il **100 %** della densità di spargimento corrisponde a un **raddoppio** della densità di spargimento impostata.

AVVISO

Durante il funzionamento, mediante il pulsante **Spargimenti spec.** è possibile modificare in qualsiasi momento la quantità di spargimento in percentuale. La quantità di spargimento può essere **solo aumentata** ma **non ridotta**.

Definizione della variazione della quantità:

1. Attivare il sottomenu **Imp. macchina > Spargimenti spec. (+%)**.
2. Immettere il valore percentuale con cui si desidera aumentare la quantità di spargimento.

L'immissione dei valori nell'unità di comando è descritta al paragrafo [4.11.2: Immissione di valori con l'ausilio dei tasti cursore, pagina 64](#).

3. Premere il **pulsante Enter**.

4.6.4 Collegamento (opzione)

AVVISO

Il sottomenu **Collegamento** è attivo, se **solo 1** attuatore è collegato.

Nel sottomenu **Collegamento** inserire la posizione in cui è montato l'attuatore sui pannelli della limitazione della larghezza di spargimento.

AVVISO

In base all'immissione nel sottomenu **Collegamento** il display visualizza la posizione attuale dei pannelli della limitazione di larghezza di spargimento accanto allo spanditore.

Impostazione	Descrizione
destra	L'attuatore montato a destra sullo spargitore monodisco controlla il lato destro dei pannelli della limitazione di larghezza di spargimento.
sinistra	L'attuatore montato a sinistra sullo spargitore monodisco controlla il lato sinistro dei pannelli della limitazione di larghezza di spargimento.
dx/sx	L'attuatore montato a destra o a sinistra sullo spargitore monodisco controlla mediante un collegamento il lato destro e il lato sinistro dei pannelli della limitazione di larghezza di spargimento.

4.6.5 Velocità simulata

Tramite il sottomenu **Velocità simulata** è possibile definire una velocità simulata per il tipo di spargimento normale.

Si può attivare la velocità simulata nell'avvicinamento a incroci o semafori. Mediante la funzione di velocità simulata il dosatore si apre immediatamente e lo spargimento ha luogo sin dal primo metro.

AVVISO

La velocità simulata può essere attivata **solo** a trattore fermo.



Figura 4.16: Velocità simulata

Definizione della velocità simulata:

AVVISO

L'impostazione di fabbrica della velocità simulata è 0,0 km/h!

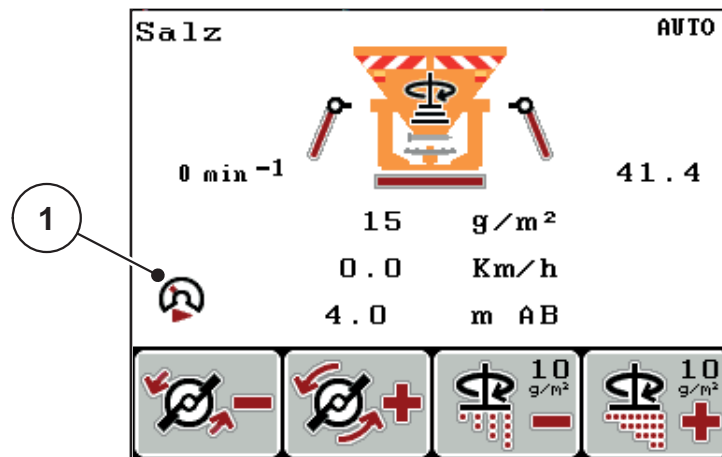
1. Attivare il sottomenu **Imp. macchina > Velocità simulata**.
2. Immettere la velocità che deve essere simulata.

L'immissione dei valori nell'unità di comando è descritta nel paragrafo [4.11.2: Immissione di valori con l'ausilio dei tasti cursore, pagina 64](#).

3. Premere il **pulsante Enter**.

AVVISO

Le operazioni di spargimento con le diverse funzioni dell'unità di comando QUANTRON-K2 sono descritte al capitolo [5: Operazioni di spargimento con l'unità di comando QUANTRON-K2, pagina 65](#).

4.6.6 Larghezza spargimento AUTO

Attivando la funzione **Larghezza sparg. AUTO**, al momento della regolazione della larghezza di lavoro (opzione **Azionamento idraulico**) si ha la possibilità di adattare automaticamente la posizione del dosatore, la posizione del traslatore e il numero di giri del disco di lancio.

Il traslatore ha tre posizioni predefinite:

- Posizione 0: il traslatore è aperto
- Posizione 2,5: il traslatore chiude il 25% dell'apertura del dosatore
- Posizione 5: il traslatore chiude il 50% dell'apertura del dosatore

1. Attivare il sottomenu **Imp. macchina > Larghezza sparg. AUTO**.
2. Premere il **pulsante Enter**.
 - ▷ **Sul display compare un segno di spunta.**
 - ▷ **La funzione è attiva.**

4.6.7 Numero di giri +/- (opzione Azionamento idraulico)

AVVISO

La funzione **Numero di giri +/-** può essere impostata **SOLO** se la funzione **Larghezza sparg. AUTO** è **disattivata!**

Nella funzione **Numero di giri +/-** si può preimpostare un valore in base al quale il numero di giri del disco di lancio viene ridotto, premendo il tasto di funzione **F1**, oppure aumentato, premendo il tasto di funzione **F2**.

1. Attivare il sottomenu **Imp. macchina > Numero di giri +/-**.
2. Inserire un valore di numero di giri in base al quale avvenga l'aumento o la riduzione.

L'immissione dei valori nell'unità di comando è descritta nel paragrafo [4.11.2: Immissione di valori con l'ausilio dei tasti cursore, pagina 64](#).

3. Premere il **pulsante Enter**.

4.7 Dischi di lancio (SpreadLight)

In questo menu è possibile attivare la funzione SpreadLight e monitorare il quadro di spandimento anche in modalità notturna.



Figura 4.17: Menu SpreadLight

- [1] Durata spegnimento
- [2] Accensione dei proiettori di lavoro
- [3] Attivazione automatica

Per la funzione SpreadLight ci sono 2 modalità:

Accensione

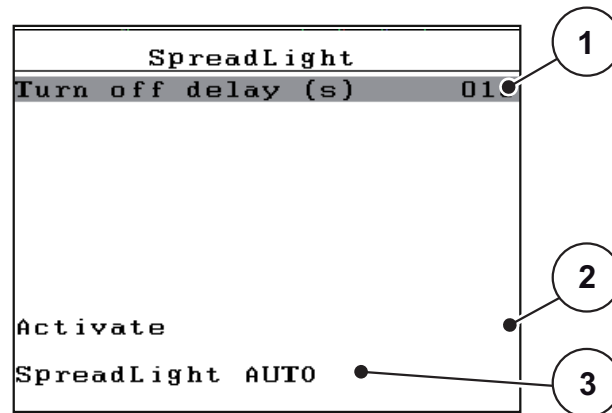
I proiettori di lavoro si accendono e restano accesi finché non vengono disattivati.

1. Richiamare il menu **Menu principale > SpreadLight**.
2. Selezionare la voce di menu **Accensione** [2].
3. Premere il **pulsante Enter**.
 - ▷ **Sul display compare un segno di spunta.**
 - ▷ **La funzione è attiva.**
4. Nella voce di menu **Accensione** premere nuovamente il **pulsante Enter**.
 - ▷ **Il segno di spunta scompare.**
 - ▷ **Il proiettore di lavoro viene spento.**

SpreadLight AUTO

In modo automatico i proiettori di lavoro si accendono non appena si apre il dosatore e inizia il processo di spargimento.

1. Richiamare il menu **Menu principale > SpreadLight**.
2. Selezionare la voce di menu **SpreadLight AUTO** [3].
3. Premere il **pulsante Enter**.
 - ▷ **Sul display compare un segno di spunta.**
 - ▷ **La funzione è attiva.**
4. Immettere la **durata di spegnimento** [1] in secondi.
 - Campo da 0 a 100 secondi.
 - ▷ I proiettori di lavoro si spengono dopo l'intervallo impostato alla chiusura del dosatore.
5. Nella voce di menu **SpreadLight AUTO** premere nuovamente il **pulsante Enter**.
 - ▷ **Il segno di spunta scompare.**
 - ▷ **Il modo automatico è disattivato.**

AVVISO

La funzione **SpreadLight** deve essere riattivata dopo ogni riavvio.

4.8 Svuotamento rapido

Per pulire la macchina dopo le operazioni di spargimento oppure svuotare rapidamente la quantità rimanente, selezionare il menu **Svuotamento rapido**.

Inoltre, prima del rimessaggio della macchina, si consiglia di **aprire completamente** il dosatore tramite lo svuotamento rapido e in questo stato di disattivare l'unità di comando QUANTRON-K2. In tal modo si evita l'accumulo di umidità nel serbatoio.

AVVISO

Prima di iniziare lo svuotamento rapido, accertarsi che siano soddisfatti tutti i requisiti. A tale scopo leggere attentamente il manuale d'uso dello spanditore per servizio invernale (svuotamento della quantità rimanente).

Esecuzione dello svuotamento rapido:

1. Attivare il menu **Menu principale > Svuotamento rapido**.



Figura 4.18: Menu Svuotamento rapido

[1] Indicazione dell'apertura dei dosatori

2. Premere il pulsante **Start/Stop** (in caso di azionamento idraulico premere in aggiunta il pulsante Enter).
 - ▷ Inizia lo svuotamento rapido.
3. Premere di nuovo il pulsante **Start/Stop**.
 - ▷ **Lo svuotamento rapido è terminato.**

4.9 Documentazione

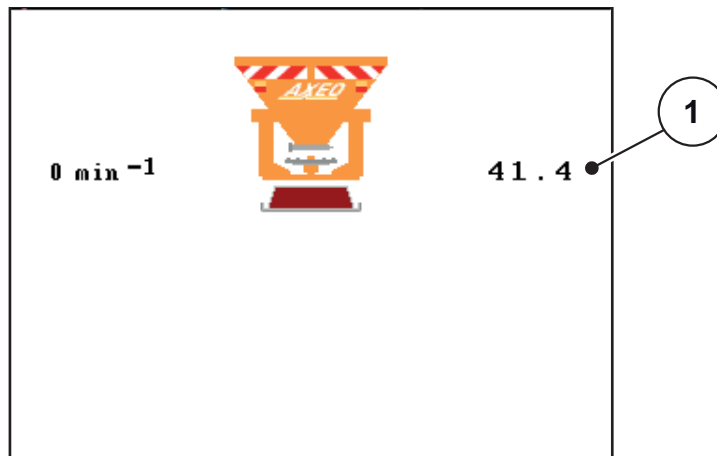
Nel menu **Documentazione** si può creare e gestire fino a **200 file**.

- Attivare il menu **Menu principale > Documentazione**.



Figura 4.19: Menu della documentazione

- [1] Visualizzazione del numero di pagina
- [2] Visualizzazione della documentazione completa di valori
- [3] Visualizzazione della documentazione attiva
- [4] Nome della documentazione
- [5] Tasto di funzione F3: cancella documentazione
- [6] Tasto di funzione F2: cancella tutta la documentazione
- [7] Indicazione della locazione di memoria

4.9.1 Selezione della documentazione

È possibile selezionare nuovamente una documentazione già salvata e ricaricarla. I dati già salvati nella documentazione **non verranno sovrascritti**, ma **integrati** con i nuovi valori.

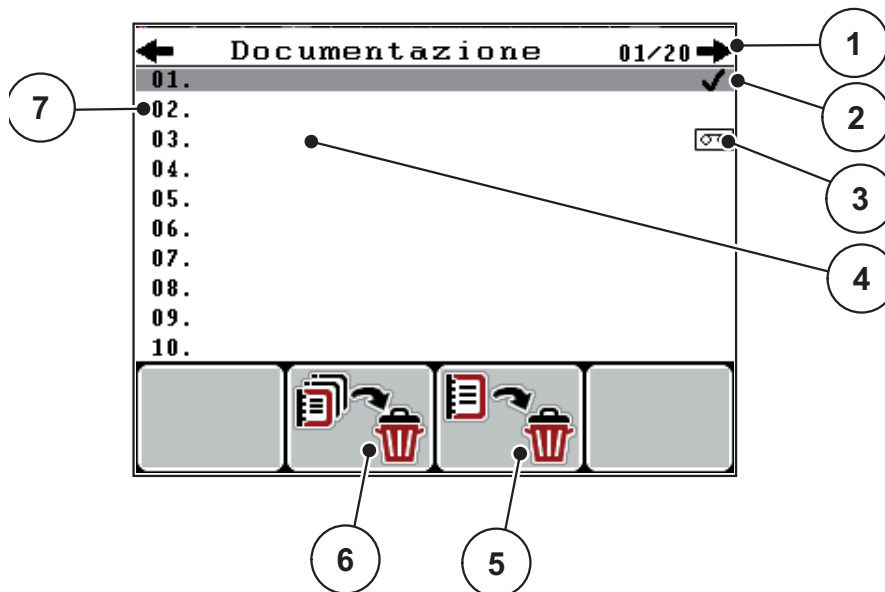
AVVISO

Con i **pulsanti freccia sinistra/destra** è possibile scorrere le pagine del menu **Documentazione** in avanti e indietro.

1. Selezionare la documentazione desiderata.
2. Premere il **pulsante Enter**.
 - ▷ Il display visualizza la prima pagina della documentazione attuale.

4.9.2 Avvio del caricamento dati



Figura 4.20: Visualizzazione della documentazione

- [1] Indicazione del numero di pagina
- [2] Campo del nome della documentazione
- [3] Campi dei valori
- [4] Indicazione dell'ora/data di inizio
- [5] Indicazione dell'ora/data di arresto
- [6] Campo del nome del materiale da spargere
- [7] Campo del nome del produttore del materiale da spargere
- [8] Tasto di funzione Avvio
- [9] Tasto di funzione Arresto
- [10] Indicazione della posizione di memoria

3. Premere il pulsante funzione **F1** sotto il simbolo Avvio.
 - ▷ Inizia la registrazione.
 - ▷ Il menu **Documentazione** mostra il **simbolo di caricamento dati** della documentazione attuale.
 - ▷ La **schermata di lavoro** mostra il **simbolo di caricamento dati**.

AVVISO

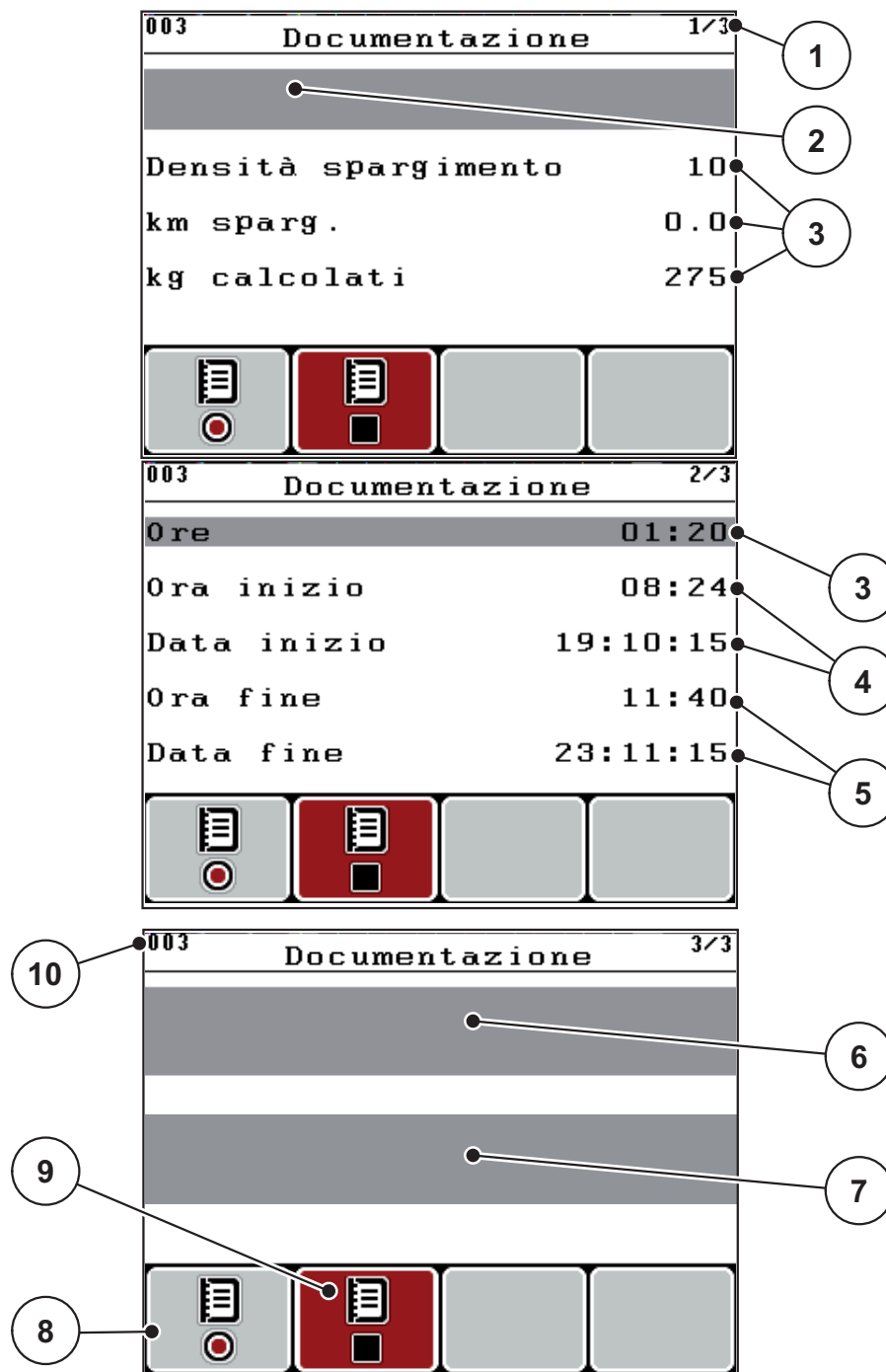
Se si apre un'altra documentazione, il processo di caricamento dati si interrompe. La documentazione attiva non può essere cancellata.



Figura 4.21: Visualizzazione del simbolo di caricamento dati

[1] Simbolo di caricamento dati

4.9.3 Arresto del caricamento dati

1. Nel menu **Documentazione** richiamare la prima pagina della documentazione attiva.
2. Premere il tasto di funzione F2 sotto il simbolo Arresto.
 - ▷ La registrazione viene terminata.

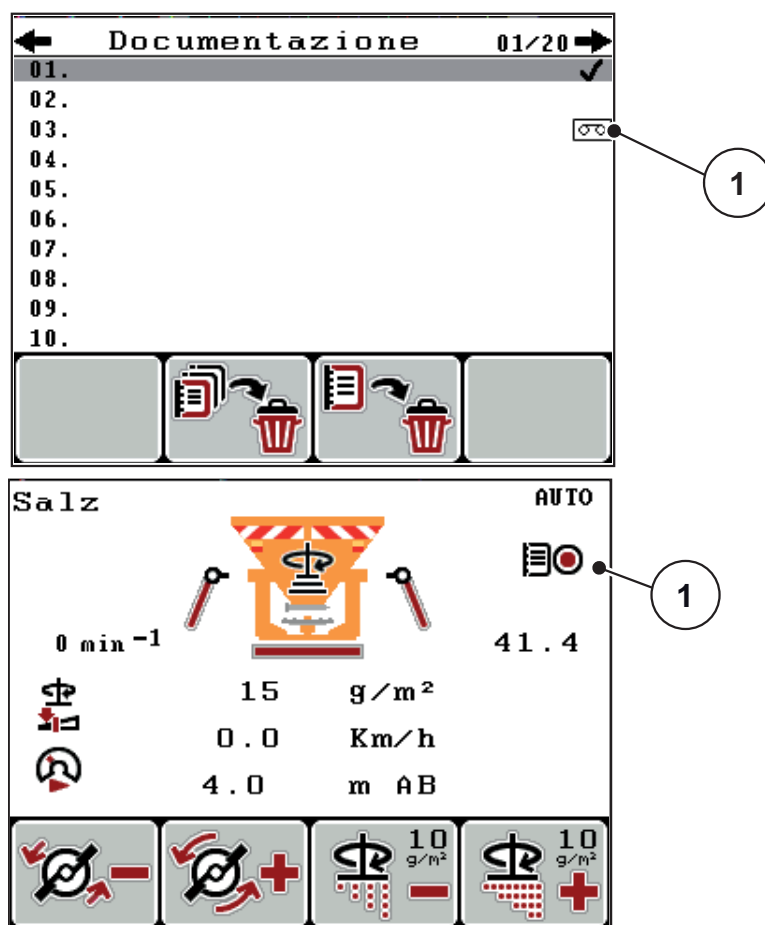
4.9.4 Cancellazione delle documentazioni

L'unità di comando QUANTRON-K2 consente di cancellare le documentazioni acquisite.

AVVISO

Viene cancellato solo il contenuto delle documentazioni, mentre il nome della documentazione continua ad essere visualizzato nel campo del nome!

Cancellazione delle documentazioni

1. Attivare il menu **Documentazione**.
2. Selezionare una documentazione dall'elenco.
3. Premere il tasto di funzione **F3** sotto il simbolo **Cancella** (vedi [figura 4.19](#)).
 - ▷ La documentazione selezionata viene cancellata.

Cancellazione di tutte le documentazioni

1. Attivare il menu **Documentazione**.
2. Premere il pulsante funzione **F2** sotto il simbolo **Cancella tutti** (vedi [figura 4.19](#)).
 - ▷ Compare un messaggio che avverte che i dati verranno cancellati. Vedi [6.1: Significato dei messaggi di allarme, pagina 83](#).
3. Premere il tasto **Start/Stop**.
 - ▷ Tutte le documentazioni sono cancellate.

4.10 Sistema/Test

In questo menu è possibile effettuare le impostazioni di sistema e dei test dell'unità di comando.

- Attivare il menu **Menu principale > Sistema/Test**.

Sistema/Test		1/2
Luminosità		
Lingua - Language		
Scelta del display		
Test/diagnosi		
Data	23:11:15	
Ora	11:41	
Trasmissione dati		

Sistema/Test		2/2
Cont. dati totali		
Service		

Figura 4.22: Menu Sistema/Test

Sottomenu	Significato	Descrizione
Luminosità	Impostazione della visualizzazione sul display (luminosità/contrasto).	Modifica dell'impostazione con i tasti di funzione + e/o -.
Lingua	Impostazione della lingua dei menu.	Pagina 57
Scelta del display	Definizione delle visualizzazioni nella schermata di lavoro.	Pagina 58
Test/diagnosi	Controllo di attuatori e sensori.	Pagina 59
Data	Impostazione della data attuale.	Selezione e modifica dell'impostazione con i tasti freccia , conferma con il pulsante Enter .
Ora	Impostazione dell'ora attuale.	Selezione e modifica dell'impostazione con i tasti freccia , conferma con il pulsante Enter .

Sottomenu	Significato	Descrizione
Trasmissione dati	Menu per lo scambio di dati e protocolli seriali	Pagina 61
Cont. dati totali	Visualizzazione/cancellazione di tutti i contatori <ul style="list-style-type: none"> • Quantità distribuita in kg • Superficie lavorata in m2 e ha • Tempo di spargimento in h • Tratto percorso in km 	Per cancellare i dati totali è necessario un codice di autorizzazione. La cancellazione può essere effettuata esclusivamente dal personale del servizio di assistenza (Service).
Service	Impostazioni di assistenza	Protette da password; accessibili solo al personale di assistenza (Service)

4.10.1 Impostazione della lingua

Nell'unità di comando QUANTRON-K2 sono presenti **varie lingue**.

La lingua per il paese di utilizzo viene preimpostata in fabbrica.

1. Attivare il menu **Sistema/Test > Lingua - Language**.

▷ Il display visualizza la prima pagina.

Lingua - Language		1/4
deutsch	DE	
Français	FR	
English	UK	
Nederlands	NL	
Italiano	IT	✓
Español	ES	
русский	RU	

Figura 4.23: Sottomenu Lingua, pagina 1.

2. Selezionare la lingua del menu desiderata.

AVVISO

Le lingue sono elencate in varie finestre di menu. Con i **tasti freccia** è possibile passare alla finestra adiacente.

3. Premere il **pulsante Enter**.

▷ **La selezione è confermata.**

▷ **L'unità di comando QUANTRON-K2 si riavvia automaticamente.**

▷ **I menu vengono visualizzati nella lingua selezionata.**

4.10.2 Scelta del display

I campi di visualizzazione della schermata di lavoro dell'unità di comando possono essere personalizzati. I due campi di visualizzazione possono essere occupati a scelta dai seguenti valori:

- Velocità di marcia
- Fattore di flusso (FF)
- Ora
- ha viaggio
- kg viaggio
- km viaggio
- kg rimasti
- km Residuo
- ha rimasti
- m AB (larghezza di lavoro)



Figura 4.24: Menu Scelta del display

- [1] Campo di visualizzazione 1
 [2] Campo di visualizzazione 2

Selezione della visualizzazione

1. Attivare il menu **Sistema/Test > Scelta del display**.
2. Selezionare il corrispondente **campo di visualizzazione**.
3. Premere il **pulsante Enter**.
 - ▷ Il display elenca le possibili visualizzazioni.
4. Selezionare il nuovo valore da utilizzare per il campo di visualizzazione.
5. Premere il **pulsante Enter**.
 - ▷ Il display visualizza la **schermata di lavoro**. Nel relativo **campo di visualizzazione** è ora inserito il nuovo valore.

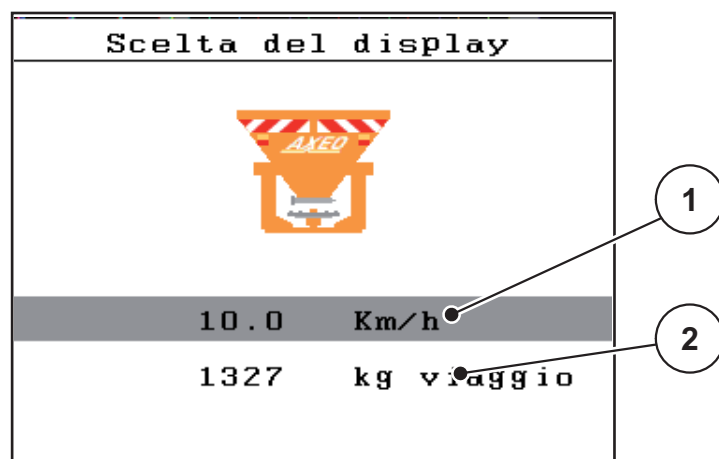
4.10.3 Test/diagnosi

Nel menu **Test/Diagnosi** è possibile monitorare e verificare il funzionamento di alcuni sensori/attuatori.

AVVISO

Questo menu ha unicamente scopo informativo.

L'elenco dei sensori dipende dall'equipaggiamento della macchina.



Figura 4.25: Menu Test/diagnosi

Sottomenu	Significato	Descrizione
Punti test valvola	Test per la calibratura delle diverse posizioni del dosatore.	
Dosatore	Avvio manuale del dosatore.	Pagina 60
Punti di test SBB	Test per il raggiungimento dei diversi punti di posizione dei pannelli della limitazione della larghezza di spargimento.	
SBB manuale	Movimento manuale dei pannelli della limitazione della larghezza di spargimento.	
Sensore HSS (Traslatore)	Controllo dei sensori del traslatore.	
Punto di prova HSS	Test per la calibratura delle diverse posizioni del traslatore.	
HSS manuale	Avvio manuale del traslatore	
LIN-Bus	Verifica della comunicazione tra traslatore e SpreadLight	
Tensione	Verifica della tensione di esercizio	
Azionamento idraulico	Test e controllo della funzione Azionamento idraulico	
SpreadLight	Test e controllo della funzione SpreadLight	

Esempio test/diagnosi valvola

⚠ ATTENZIONE

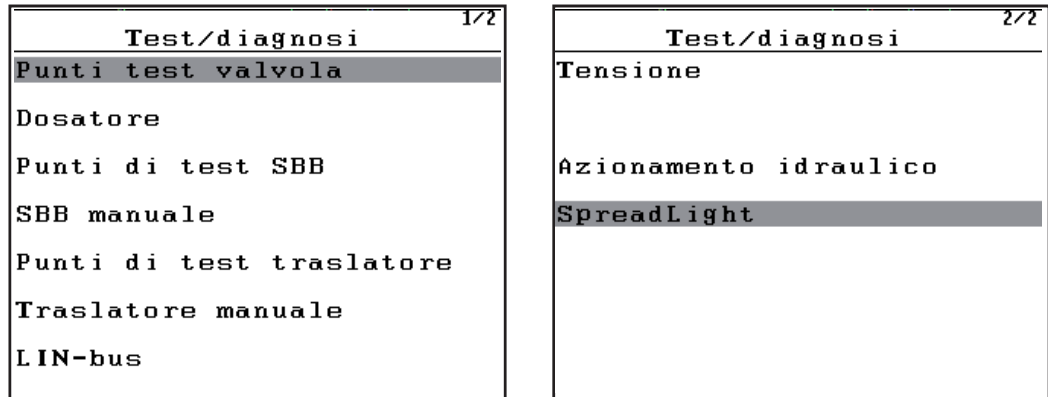
Pericolo di infortuni derivante dalle parti della macchina in movimento.

Durante i test è possibile che parti della macchina si muovano automaticamente.

- ▶ Prima del test accertarsi che l'area intorno alla macchina sia sgombra.

1. Attivare il menu **Sistema/Test > Test/diagnosi**.
2. Selezionare la voce di menu **Valvola manuale**.
3. Premere il **pulsante Enter**.
 - ▷ Il display visualizza lo stato degli attuatori/sensori.



Figura 4.26: Test/diagnosi; esempio: Valvola

- [1] Visualizzazione posizione della valvola
- [2] Visualizzazione segnale
- [3] Tasti di funzione Attuatore

Gli attuatori possono essere ritratti o estratti tramite i tasti di funzione **F1 - F4**.

4.10.4 Trasmissione dati

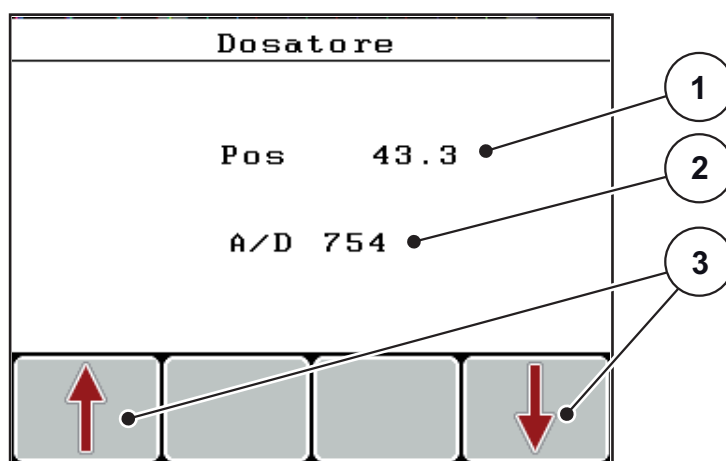
La trasmissione dati viene effettuata mediante il protocollo dati LH5000.

Trasmissione dati	
LH5000	
Quantron K	✓

Figura 4.27: Menu Trasmissione dati

LH5000: Comunicazione seriale, ad es. spargimento con schede di applicazione

4.10.5 Contatore dati totali

In questo menu vengono mostrati tutti i contatori dello spanditore.

- Quantità distribuita in kg
- Superficie totale lavorata in ha e m²
- Tempo di spargimento in h
- Tratto percorso in km

AVVISO

Questo menu ha unicamente scopo informativo.

4.10.6 Service

AVVISO

Per le impostazioni nel menu **Service** è necessario immettere un codice. Queste impostazioni possono essere modificate solo dal personale di assistenza autorizzato.

Di norma raccomandiamo di far eseguire tutte le impostazioni di questo menu dal personale di assistenza autorizzato.

4.10.7 Info

Il menu **Info** contiene le informazioni sul comando dell'apparecchio.

AVVISO

Questo menu serve per le informazioni relative alla configurazione della macchina.

L'elenco delle informazioni dipende dall'equipaggiamento della macchina.

4.11 Funzioni speciali

4.11.1 Immissione di testo

In alcuni menu il testo è modificabile liberamente.



Figura 4.28: Menu Immissione testo

- [1] Campo di immissione
- [2] Campo dei caratteri, visualizzazione dei caratteri disponibili (in funzione della lingua)
- [3] Tasti funzione per navigare nel campo di immissione

Immissione del testo:

1. Passare dal menu di livello superiore al menu **Immissione testo**.
2. Con l'ausilio dei **tasti di funzione F1 e F2** spostare il cursore sulla posizione del primo carattere da scrivere nel campo di immissione.
3. Con l'ausilio dei **tasti freccia** selezionare i caratteri da scrivere nel campo caratteri.
4. Premere il **pulsante Enter**.
 - ▷ Il carattere selezionato compare nel campo di immissione.
 - ▷ Il cursore passa alla posizione successiva.

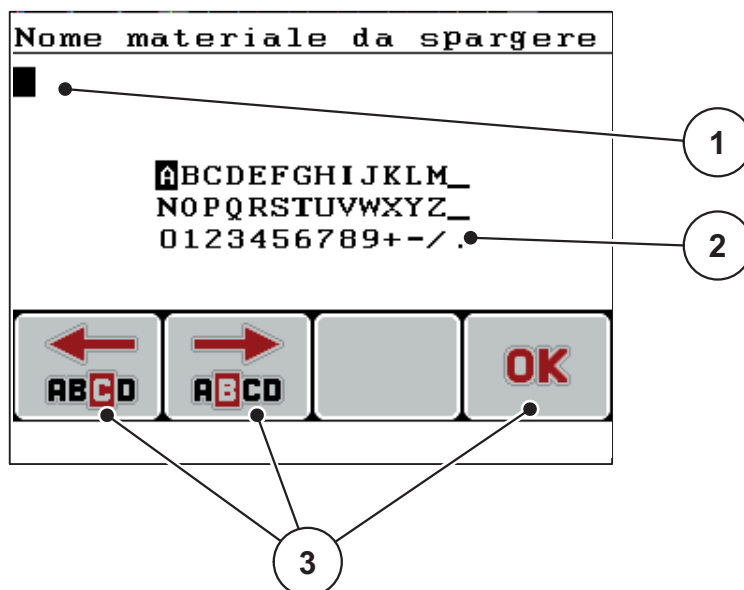
Proseguire la procedura fino all'immissione del testo completo.

5. Per **confermare** i caratteri immessi, premere il tasto di funzione **OK [F4]**.
 - ▷ L'unità di comando memorizza il testo.
 - ▷ Il display mostra il menu precedente.

Sovrascrittura dei caratteri:

È possibile sostituire un singolo carattere con un altro.

1. Con l'ausilio dei **tasti funzione F1 e F2** spostare il cursore sulla posizione del carattere da cancellare nel campo di immissione.
2. Con l'ausilio dei **tasti freccia** selezionare i caratteri da scrivere nel campo caratteri.
3. Premere il **pulsante Enter**.
 - ▷ Il carattere è sovrascritto.
4. Per **confermare** il testo immesso, premere il pulsante funzione **OK**.
 - ▷ Il testo viene salvato nell'unità di comando.
 - ▷ Nel display compare il menu precedente.

AVVISO

I singoli caratteri possono essere cancellati solo sostituendoli con lo spazio vuoto (trattino basso alla fine delle prime 2 righe di caratteri).

Cancellazione del testo immesso:

È possibile cancellare tutto il testo immesso.

1. Premere il **pulsante C 100 %**.
 - ▷ Viene cancellato tutto il testo immesso.
2. Eventualmente immettere un nuovo testo.
3. Confermare l'immissione premendo il tasto di funzione **OK**.

4.11.2 Immissione di valori con l'ausilio dei tasti cursore

In alcuni menu è possibile immettere valori numerici.



Figura 4.29: Immissione di valori numerici (esempio densità di spargimento)

[1] Campo di immissione

Requisiti:

Ci si trova già nel menu in cui è possibile immettere valori numerici.

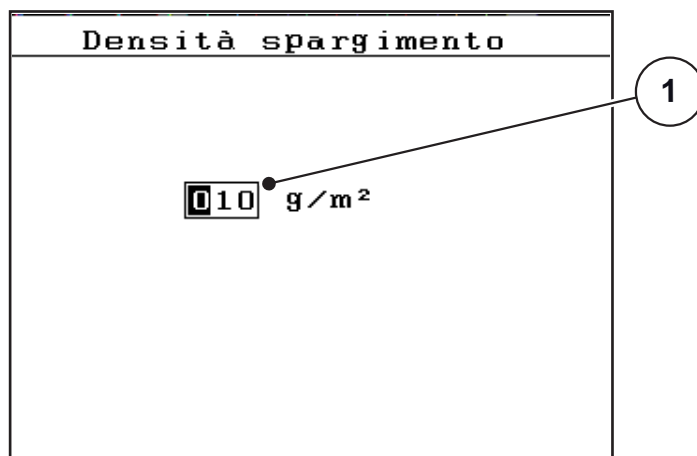
1. Con l'ausilio dei **tasti freccia orizzontali** spostare il cursore sulla posizione del valore numerico da scrivere nel campo di immissione.
2. Con l'ausilio dei **tasti freccia verticali** impostare il valore numerico desiderato.
Freccia verso l'alto: Il valore aumenta.
Freccia verso il basso: Il valore diminuisce.
Freccia verso sinistra/destra: Il cursore si sposta verso sinistra/destra.
3. Premere il **pulsante Enter**.

Cancellazione del testo immesso:

È possibile cancellare tutto il testo immesso.

1. Premere il **pulsante C 100 %**.
▷ Viene cancellato tutto il testo immesso.

5 Operazioni di spargimento con l'unità di comando QUANTRON-K2

L'unità di comando QUANTRON-K2 supporta l'utente nell'esecuzione delle impostazioni della macchina prima del lavoro. Durante i lavori di spargimento restano attive in background anche funzioni dell'unità di comando. In tal modo è possibile verificare la qualità della distribuzione del materiale da spargere.

5.1 Portata di massa minima

Con determinate impostazioni dello spargitore monodisco, nella **schermata di lavoro** e nel sottomenu **Taratura** può apparire un simbolo indicante una portata di massa minima.

- Se la portata di massa minima, in base alle impostazioni, è inferiore a 5 kg/min, **automaticamente** lo spargimento avverrà con una portata di massa di **5 kg/min**.
- In questo caso l'effettiva densità di spargimento **non** corrisponde a quella impostata dall'utente.
- La densità di spargimento effettiva è maggiore rispetto a quella impostata.

AVVISO

Il messaggio di avviso relativo alla portata di massa minima appare solo nelle modalità operative **MAN km/h** e **AUTO km/h**.



Figura 5.1: Simbolo di avviso nel sottomenu Taratura e nella schermata di lavoro

[1] Simbolo della portata di massa minima

La portata di massa può essere calcolata anche con la seguente formula:

$$\text{portata di massa (kg/min)} = \frac{\text{densità di spargimento (g/m}^2\text{)} \times \text{larghezza di spargimento (m)} \times \text{velocità (km/h)}}{60}$$

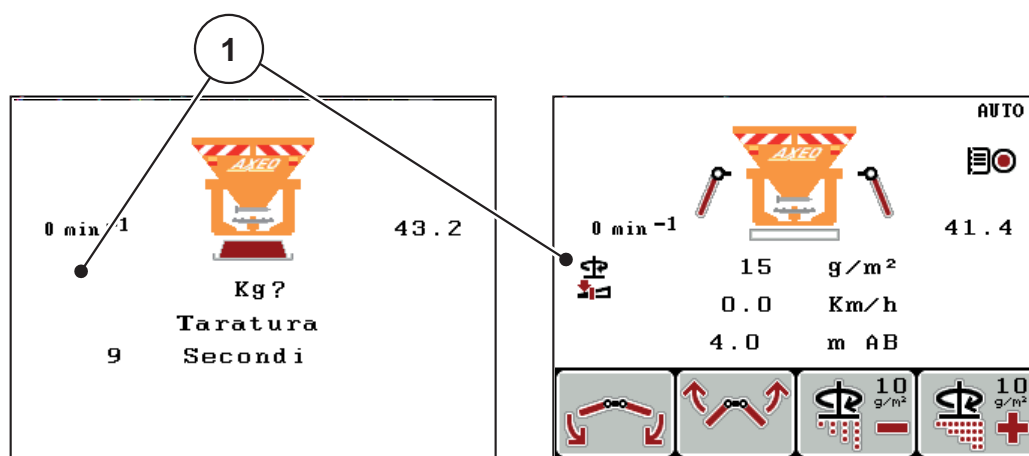
Esempio: Per lavorare con una portata di massa minima superiore a 5 kg/min, occorre impostare i seguenti valori:

$$\frac{25 \text{ g/m}^2 \times 4 \text{ m} \times 5 \text{ km/h}}{60} = 8,33 \text{ kg/min}$$

AVVISO

Se per la portata di massa minima si desidera un valore differente da **5 kg/min**, contattare il rivenditore o il produttore, che provvederanno a configurare l'unità di comando come desiderato.

5.2 Adattamento della larghezza di spargimento durante il lavoro

Grazie a diverse posizioni, la limitazione della larghezza di spargimento permette larghezze di spargimento comprese tra **1 m e 10 m** con un'altezza di montaggio di **ca. 55 cm** (vedi manuale d'uso dello spanditore per servizio invernale AXEO).

Indipendentemente dalla dotazione della macchina la larghezza di spargimento è regolabile in diverse varianti.

▲ ATTENZIONE



Danni all'ambiente a causa di impostazioni della macchina non idonee

Se la funzione **Larghezza sparg. AUTO** è disattivata, il numero di giri del disco e la posizione dei pannelli della limitazione della larghezza di spargimento **non si adattano automaticamente** alla ridotta larghezza di spargimento. Sussiste un pericolo per l'ambiente dovuto a impostazioni non idonee.

- ▶ Nella schermata di lavoro adattare il numero di giri del disco e la posizione dei pannelli di limitazione della larghezza di spargimento con i tasti di funzione F1 e F2. I simboli si raggiungono premendo più volte i tasti L/R.
- ▶ Solo in caso di necessità disattivare la funzione **Larghezza sparg. AUTO**.

5.2.1 Spanditore per servizio invernale con un attuatore per la limitazione della larghezza di spargimento

Senza collegamento (larghezza di spargimento AUTO disattivata)

L'attuatore per la limitazione della larghezza di spargimento viene montato in fabbrica sul lato destro (in direzione di marcia). Vedi [4.6.4: Collegamento \(opzione\), pagina 46](#).



Figura 5.2: Adattamento della larghezza di spargimento con un attuatore

- Per confermare i pannelli del limitatore della larghezza di spargimento a destra premere il tasto di funzione F1 o F2.

- F1 [1]: abbassamento dei pannelli del limitatore della larghezza di spargimento a destra
- F2 [2]: innalzamento dei pannelli del limitatore della larghezza di spargimento a destra

Con collegamento (larghezza di spargimento AUTO disattivata)

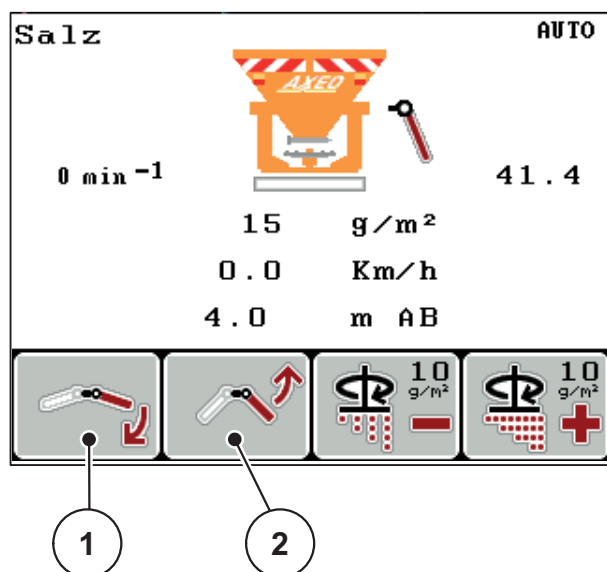
L'attuatore è collegato a entrambi i lati dei pannelli del limitatore della larghezza di spargimento mediante il collegamento opzionale. L'esecuzione permette l'adattamento simmetrico della larghezza di spargimento.



Figura 5.3: Adattamento della larghezza di spargimento con un collegamento

- [1] F1: abbassamento dei pannelli del limitatore della larghezza di spargimento
- [2] F2: innalzamento dei pannelli del limitatore della larghezza di spargimento

5.2.2 Spanditore per servizio invernale con due attuatori per la limitazione della larghezza di spargimento (larghezza di spargimento AUTO disattivata)

L'opzione con 2 attuatori montati permette il passaggio da un quadro di spargimento simmetrico a uno asimmetrico durante la marcia.

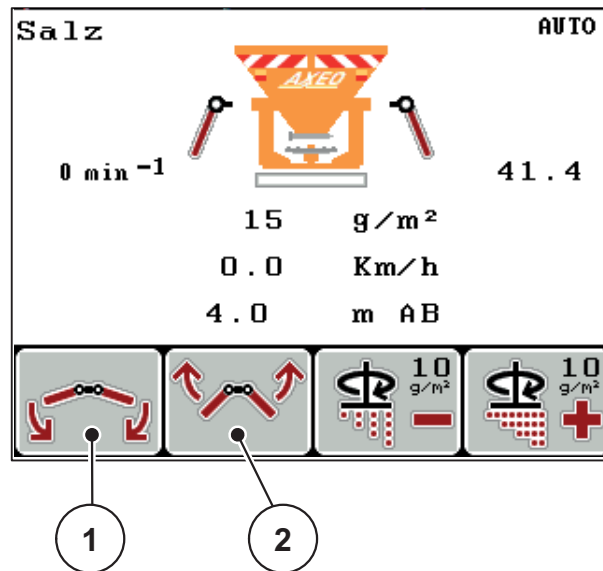
1. Con il pulsante **L/R** selezionare la funziona desiderata per la limitazione della larghezza di spargimento.

Premendo più volte il pulsante **L/R**, selezionare il lato del pannello della limitazione della larghezza di spargimento che si desidera regolare.

- Sinistra
- Destra



Figura 5.4: Quadro di spargimento asimmetrico (esempio)

Durante le operazioni di spargimento adattare la larghezza di spargimento alle condizioni del percorso.

- F1 [1]: abbassamento del lato desiderato dei pannelli della limitazione della larghezza di spargimento.
- F2 [2]: innalzamento del lato desiderato dei pannelli della limitazione della larghezza di spargimento.

AVVISO

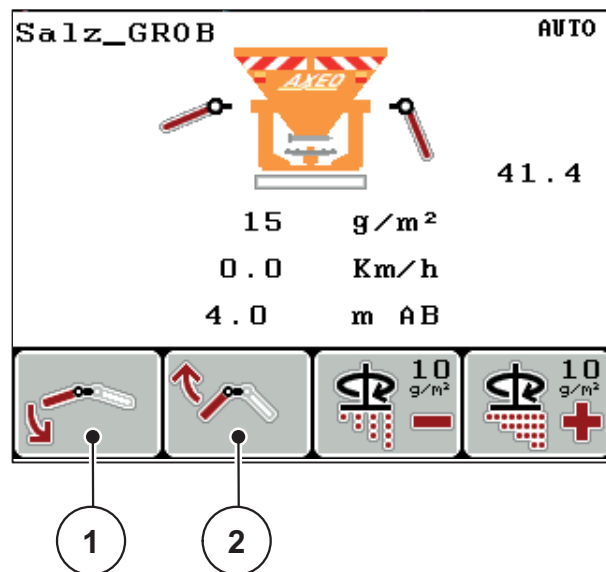
Per una distribuzione trasversale uniforme è necessario regolare la posizione del traslatore.

AVVISO

Ulteriori informazioni sull'impostazione del traslatore sono riportate nel manuale d'uso dello spanditore per servizio invernale AXEO, capitolo 7.7.

Per ricreare un quadro di spargimento simmetrico procedere come segue.

1. Selezionare la funzione di regolazione desiderata con il pulsante **L/R**.
2. Con i tasti di funzione **F1** e **F2** portare il lato sinistro o destro sulla stessa posizione.
3. Premere il pulsante **L/R**, finché entrambi i lati non sono regolati contemporaneamente (vedi [figura 5.7](#)).

▷ **Il quadro di spargimento è simmetrico.**

AVVISO

Il quadro di spargimento simmetrico è attivo non appena entrambi i lati sono stati regolati contemporaneamente (vedi [figura 5.7](#)) e gli attuatori sono scattati fino alle posizioni finali (in basso e in alto).



Figura 5.5: Quadro di spargimento simmetrico

5.2.3 Spanditore per servizio invernale con due attuatori per la limitazione della larghezza di spargimento e attuatore per il traslatore (Larghezza spargimento AUTO disattivata)

L'opzione con 2 attuatori montati per la limitazione della larghezza di spargimento e attuatore per il traslatore permette il passaggio da un quadro di spargimento simmetrico a uno asimmetrico con adattamento della dose durante la marcia.

1. Con il pulsante **L/R** selezionare la funziona desiderata per la limitazione della larghezza di spargimento.

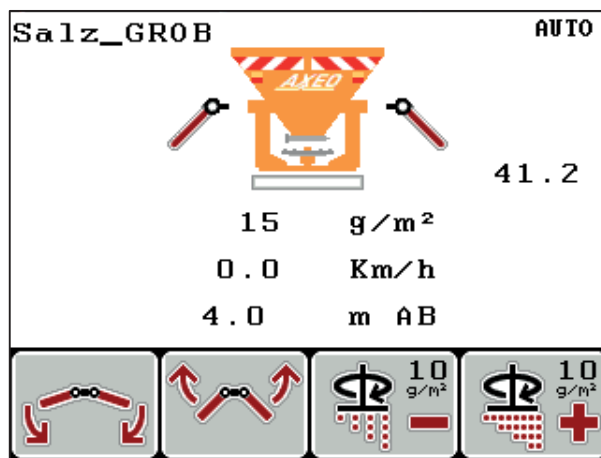
Premendo più volte il pulsante **L/R**, selezionare il lato dei pannelli della limitazione della larghezza di spargimento che si desidera regolare.

- Sinistra
- Destra



Figura 5.6: Quadro di spargimento asimmetrico (esempio)

Durante le operazioni di spargimento adattare la larghezza di spargimento alle condizioni del percorso.

- F1 [1]: abbassamento del lato desiderato dei pannelli della limitazione della larghezza di spargimento.
- F2 [2]: innalzamento del lato desiderato dei pannelli della limitazione della larghezza di spargimento.
- Premendo il pulsante **Menu**, passare al menu Traslatore e impostare il valore desiderato.

Per ricreare un quadro di spargimento simmetrico procedere come segue.

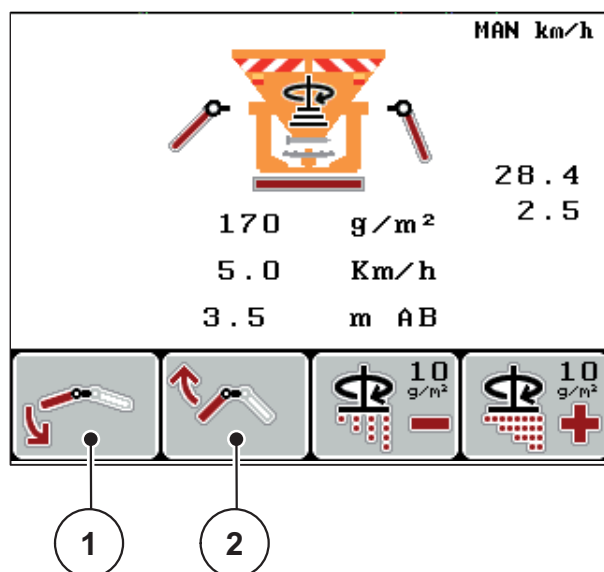
1. Selezionare la funzione di regolazione desiderata con il pulsante **L/R**.
 2. Con i tasti di funzione **F1** e **F2** portare il lato sinistro o destro sulla stessa posizione.
 3. Premere il pulsante **L/R**, finché entrambi i lati non sono regolati contemporaneamente (vedi [figura 5.7](#)).
 4. Nel menu **Traslatore** selezionare la posizione 0,0
- ▷ **Il quadro di spargimento è simmetrico.**

AVVISO

Il quadro di spargimento simmetrico è attivo non appena entrambi i lati sono stati regolati contemporaneamente (vedi [figura 5.7](#)) e gli attuatori sono scattati fino alle posizioni finali (in basso e in alto).



Figura 5.7: Quadro di spargimento simmetrico

5.2.4 Adattamento della larghezza di spargimento con la funzione Larghezza sparg. AUTO

Spanditore per servizio invernale con azionamento idraulico (Q-100-HC, Q-200-HC)

- Premere più volte il pulsante L/R, finché sul display non appaiono i simboli [1] per la regolazione della larghezza di lavoro.

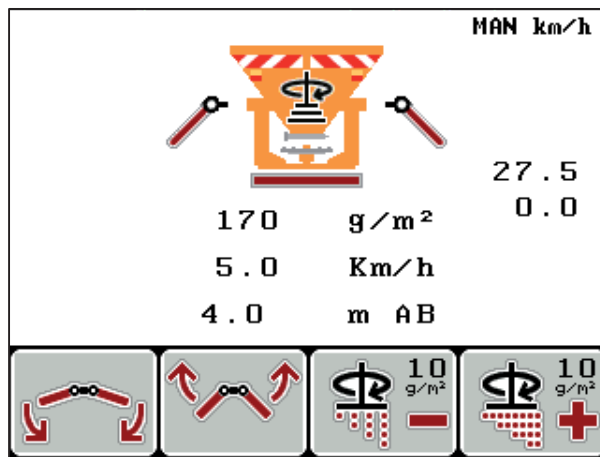

Figura 5.8: Regolazione della larghezza di lavoro (funzione Larghezza spargimento AUTO attivata)

In caso di regolazione della larghezza di lavoro [5] con i tasti di funzione F1 e F2 [1] l'unità di comando imposta QUANTRON-K2 automaticamente il numero di giri del disco [2], la posizione del dosatore [4] (indipendentemente dalla velocità di marcia), nonché i pannelli della limitazione della larghezza di spargimento [3].

Spanditore per servizio invernale senza azionamento idraulico (Q, Q-100, Q-200)

- Premere più volte il pulsante L/R, finché sul display non appaiono i simboli [1] per la regolazione della larghezza di lavoro.

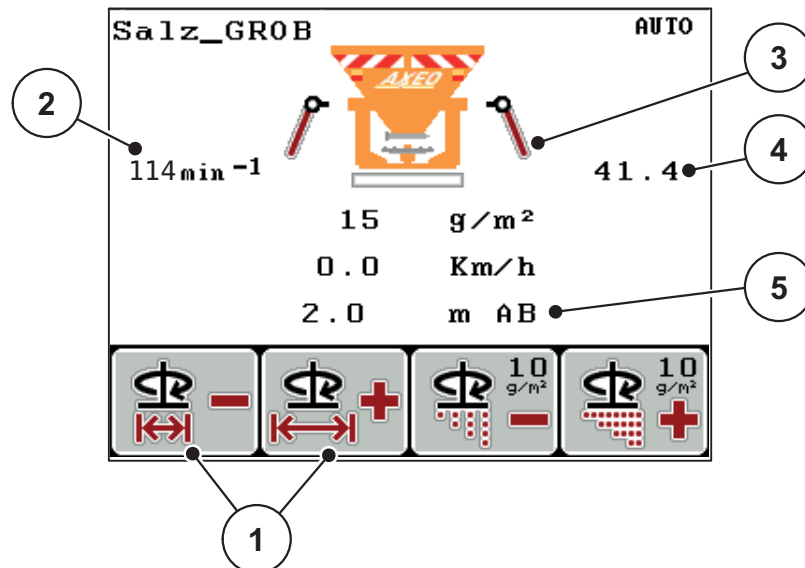
In caso di regolazione della larghezza di lavoro [5] con i tasti di funzione F1 e F2 [1] l'unità di comando QUANTRON-K2 imposta automaticamente la posizione del dosatore [4] (indipendentemente dalla velocità di marcia), nonché i pannelli della limitazione della larghezza di spargimento [3].

5.2.5 Adattamento della larghezza di spargimento con la funzione Larghezza sparg. AUTO e attuatore per il traslatore

Spanditore per servizio invernale con azionamento idraulico (Q-100-HC, Q-200-HC)

- Premere più volte il pulsante L/R, finché sul display non appaiono i simboli [1] per la regolazione della larghezza di lavoro a sinistra o a destra.



Figura 5.9: Regolazione della larghezza di lavoro (funzione Larghezza spargimento AUTO attivata)

In caso di regolazione della larghezza di lavoro [3] con i tasti di funzione F1 e F2 [1] l'unità di comando QUANTRON-K2 imposta automaticamente il numero di giri del disco [2], la posizione del dosatore [4] (indipendentemente dalla velocità di marcia), nonché la posizione del traslatore [5].

Spanditore per servizio invernale senza azionamento idraulico (Q, Q-100, Q-200)

- Premere più volte il pulsante L/R, finché sul display non appaiono i simboli [1] per la regolazione della larghezza di lavoro a sinistra o a destra.

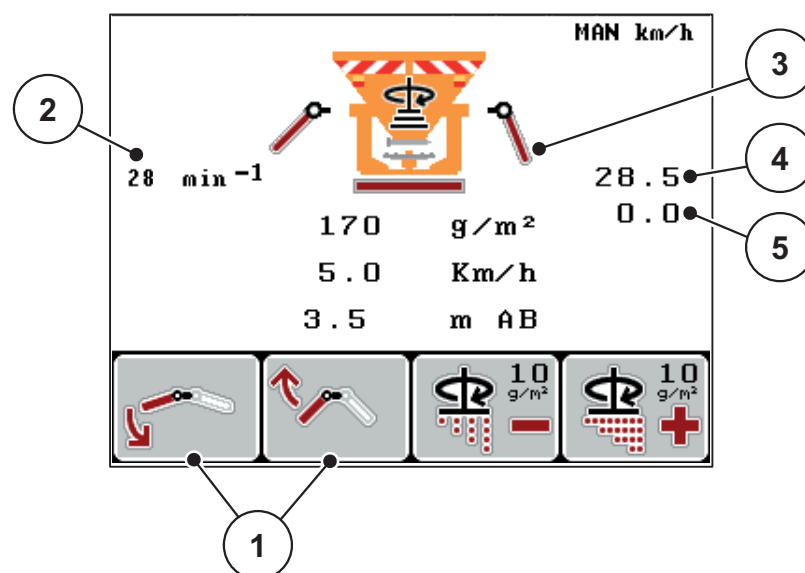
In caso di regolazione della larghezza di lavoro [3] con i tasti di funzione F1 e F2 [1] l'unità di comando QUANTRON-K2 imposta automaticamente la posizione del dosatore [4] (indipendentemente dalla velocità di marcia), nonché la posizione del traslatore [5].

5.3 Traslatore

Se si regola il traslatore sullo spanditore per servizio invernale (posizione chiusa) l'unità di comando mostra QUANTRON-K2 il simbolo sulla schermata di lavoro.

- Vedi [figura 2.3](#) nel sottocapitolo [2.4: Display, pagina 9](#).

AVVISO

Con l'unità di comando QUANTRON-K2 non è possibile controllare il traslatore. Il simbolo sulla schermata di lavoro ha uno scopo unicamente informativo.

- Prestare attenzione al manuale d'uso dello spanditore per servizio invernale AXEO e in particolare al capitolo **Impostazioni della macchina**.

5.4 Spargimento con modo operativo AUTO km/h

Nella modalità operativa AUTO km/h l'unità di comando controlla automaticamente la posizione del dosatore sulla base del segnale di velocità.

1. Accendere l'unità di comando QUANTRON-K2.
2. Effettuare le impostazioni per lo spargimento del materiale:
 - densità di spargimento (g/m²)
 - larghezza di spargimento (m)
3. Riempire con il materiale da spargere.

AVVISO

Al fine di ottenere uno spargimento ottimale nel modo operativo AUTO km/h, prima di iniziare l'operazione di spargimento è necessario eseguire un test di taratura.

4. Eseguire un test di taratura per la determinazione del fattore di flusso oppure
Acquisire il fattore di flusso dalla tabella/elenco dei materiali da spargere.
 5. Immettere il fattore di flusso manualmente.
 6. Premere il pulsante **Start/Stop** (in caso di azionamento idraulico premere in aggiunta il pulsante Enter).
- ▷ **L'operazione di spargimento viene avviata.**

5.5 Spargimento con modo operativo MAN km/h

Si effettua l'operazione di spargimento nel modo operativo MAN km/h quando non è presente alcun segnale di velocità.

1. Accendere l'unità di comando QUANTRON-K2.
2. Attivare il menu **Imp. macchina > Modo AUTO/MAN**.
3. Selezionare la voce di menu **MAN km/h**.
4. Premere il **pulsante Enter**.
5. Immettere la velocità di marcia.
6. Premere il **pulsante Enter**.
7. Effettuare le impostazioni per lo spargimento del materiale:
 - densità di spargimento (g/m²)
 - larghezza di spargimento (m)
8. Riempire con il materiale da spargere.

AVVISO

Al fine di ottenere uno spargimento ottimale nel modo operativo MAN km/h, prima di iniziare l'operazione di spargimento è necessario eseguire un test di taratura.

9. Eseguire un test di taratura per la determinazione del fattore di flusso oppure
Acquisire il fattore di flusso dalla tabella/elenco dei materiali da spargere.
 10. Immettere il fattore di flusso manualmente.
 11. Premere il pulsante **Start/Stop** (in caso di azionamento idraulico premere in aggiunta il pulsante Enter).
- ▷ **L'operazione di spargimento viene avviata.**

AVVISO

Durante l'operazione di spargimento mantenere la velocità indicata.

5.6 Spargimento con modo operativo Scala MAN

Nel modo operativo **Scala MAN** è possibile modificare manualmente l'apertura del dosatore durante le operazioni di spargimento.

Requisiti:

- Il dosatore è aperto (attivazione mediante il **pulsante Start/Stop**).



Figura 5.10: Schermata di lavoro Scala MAN

[1] Visualizzazione posizione scala attuale del dosatore

1. Accendere l'unità di comando QUANTRON-K2.
2. Attivare il menu **Imp. macchina > Modo AUTO/MAN**.
3. Selezionare la voce di menu **Scala MAN**.
4. Premere il **pulsante Enter**.
5. Immettere la posizione di apertura dei dosatori.
6. Premere il **pulsante Enter**.
7. Passare alla **schermata di lavoro**.
8. Premere il pulsante **Start/Stop** (in caso di azionamento idraulico premere in aggiunta il pulsante Enter).
- ▷ **L'operazione di spargimento viene avviata.**
9. Per modificare l'apertura del dosatore premere il tasto di funzione **F3** o **F4**.
 - F3: MAN-** per diminuire l'apertura del dosatore
 - F4: MAN+** per aumentare l'apertura del dosatore

AVVISO

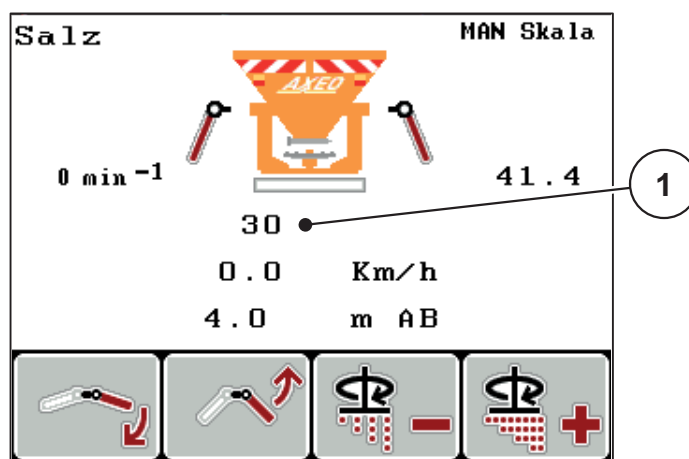
Per ottenere un risultato ottimale anche lavorando nella modalità manuale, si consiglia di acquisire i valori per l'apertura del dosatore e la velocità di marcia dalla tabella/elenco dei materiali da spargere.

5.7 Spargimento con funzione Spargimenti speciali

- Per l'impostazione della variazione di quantità in percentuale fare riferimento al capitolo [4.6.3: Spargimenti speciali \(+%\)](#), pagina 46.
1. Passare alla **schermata di lavoro**.
Vedi [4.2: Navigazione all'interno dei menu](#), pagina 23.
 2. Durante la marcia tenere premuto il pulsante **Spargimenti spec..**
 - ▷ Vedi [2.3: Elementi di comando](#), pagina 7.
- ▷ **Lo spargimento con la quantità suppletiva preimpostata è attivo.**

AVVISO

La quantità suppletiva viene sparsa finché viene tenuto premuto il pulsante **Spargimenti spec..**



Figura 5.11: Spargimenti speciali

5.8 Spargimento a velocità simulata

AVVISO

La velocità simulata può essere attivata **solo** a trattore fermo.

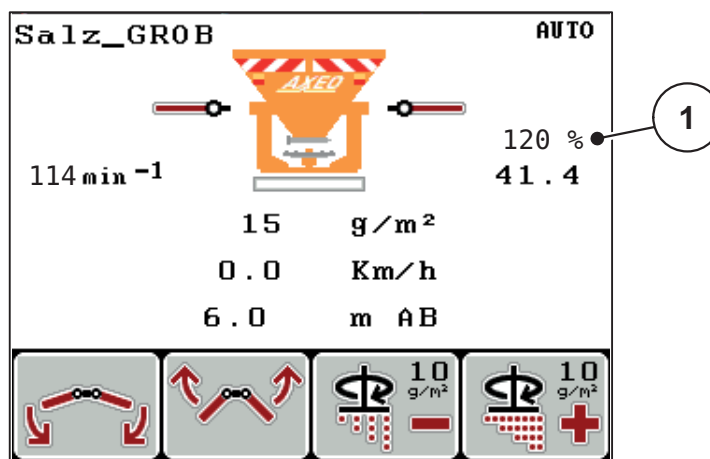

Figura 5.12: Velocità simulata

1. Passare alla schermata di lavoro.
Vedere [4.2: Navigazione all'interno dei menu, pagina 23](#)
2. A veicolo fermo, premere una volta il pulsante **Spargimenti spec..**
Vedere [2.3: Elementi di comando, pagina 7](#).
 - ▷ Il simbolo [1] appare sul display.
 - ▷ **La velocità simulata è attiva.**

AVVISO

La velocità simulata resta attiva fino al suo superamento da parte della velocità effettiva. Al superamento della velocità simulata la quantità di dosaggio viene calcolata sulla base della velocità effettiva.

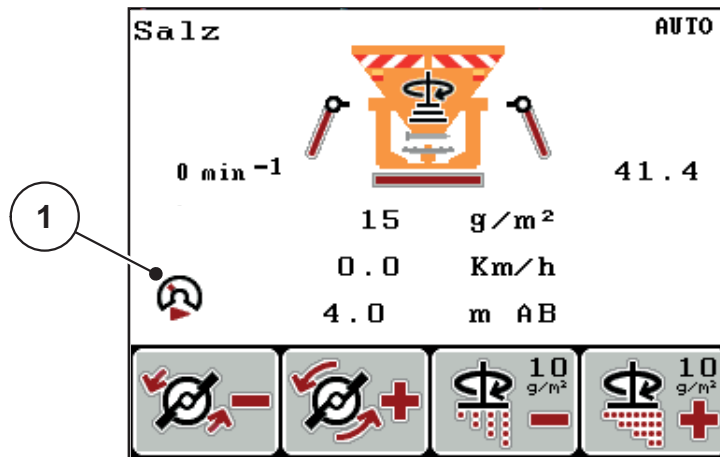
AVVISO

La velocità simulata può essere disattivata premendo nuovamente il pulsante **Spargimenti spec..**

5.9 Adattamento della densità di spargimento

Durante l'operazione di spargimento è possibile adattare la densità di spargimento nella schermata di lavoro, premendo i tasti di funzione **F3** e **F4**.

Requisito

- Nel sottomenu **Imp. prodotto sparg.** > **Densità spargimento +/-** è stata impostata la percentuale. Vedi [4.5.7: Densità di spargimento +/-, pagina 38](#).



Figura 5.13: Adattamento della densità di spargimento

5.10 Adattamento del numero di giri del disco (solo azionamento idraulico)

AVVISO

L'adattamento del numero di giri è **possibile solo con Larghezza sparg. AUTO disattivata!**

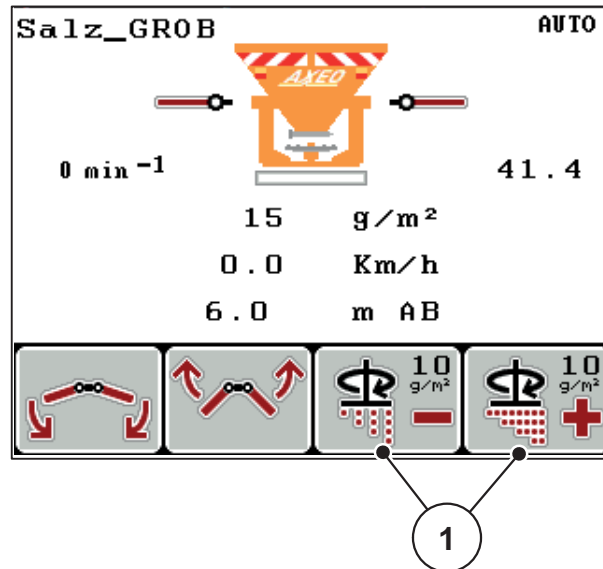

Figura 5.14: Adattamento del numero di giri del disco

1. Premere il pulsante **L/R**, finché non appare sul display la funzione Numero di giri +/- mediante i tasti funzione F1/F2.

F1: Numero di giri - per diminuire la velocità del disco.

F2: Numero di giri + per aumentare la velocità disco

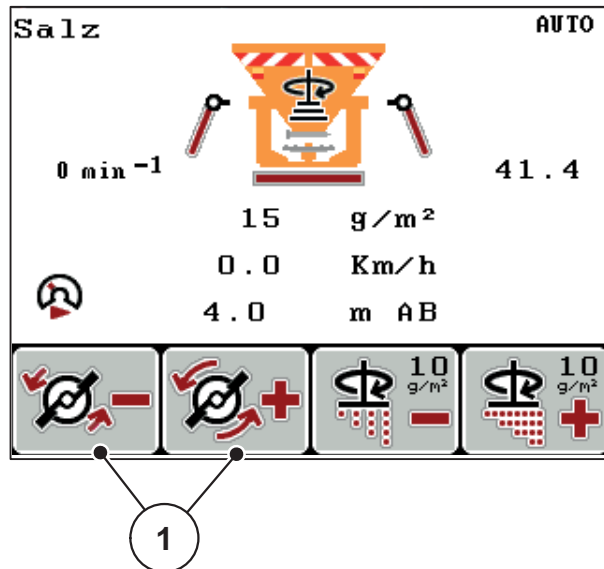
6 Messaggi di allarme e possibili cause

Sul display dell'unità di comando QUANTRON-K2 possono comparire diversi messaggi di allarme.

6.1 Significato dei messaggi di allarme

N.	Messaggio nel display	Significato ● Possibili cause
1	Errore dispositivo di dosaggio, arresto!	L'attuatore per il dispositivo dosatore non riesce a raggiungere il valore nominale specificato. ● Blocco ● Nessuna conferma della posizione
2	Apertura max! Velocità o dose eccessive	Allarme dosatore ● È stata raggiunta l'apertura di dosaggio massima. ● La quantità di spargimento impostata supera l'apertura di dosaggio massima.
3	Fattore flusso non nei limiti.	Il fattore di flusso deve rientrare nel range 0,40 - 2,10 . ● Il fattore di flusso ricalcolato o nuovamente immesso è fuori dall'intervallo.
7	I dati saranno cancellati! Cancella = START Annulla = ESC	Allarme di sicurezza, per evitare una cancellazione involontaria dei dati.
8	Densità spargimento Impostaz. min = 5 Impostaz. max = 40	Avvertenza sul range di valori della densità di spargimento per prodotti antigelo. ● Il valore immesso non è compreso nei valori di riferimento.
9	Densità spargimento Impostaz. min = 75 Impostaz. max= 300	Indicazione sul range di valori della densità di spargimento per prodotti antisdruc-ciolo. ● Il valore immesso non è compreso nei valori di riferimento.
10	Densità spargimento Impostaz. min = 1 Impostaz. max= 10	Indicazione sul range di valori della densità di spargimento . ● Il valore immesso non è compreso nei valori di riferimento.
11	Larghezza di lavoro Impostaz. min = 1 Impostaz. max= 10	Indicazione sul range di valori della larghezza di lavoro . ● Il valore immesso non è compreso nei valori di riferimento.

N.	Messaggio nel display	Significato ● Possibili cause
12	Fattore flusso non nei limiti.	Avvertenza sull'intervallo di valori del fattore di flusso . ● Il valore immesso non è compreso nei valori di riferimento.
13	Errore trasmissione dati. Nessun collegamento RS232	Si è verificato un errore durante la trasmissione dei dati all'unità di comando. I dati non sono stati trasmessi.
14	Errore lim. largh. sparg.	L'attuatore non riesce a raggiungere il valore nominale specificato. ● Blocco ● Nessuna conferma della posizione
15	Memoria piena, cancellare una tabella personale.	È possibile salvare un massimo di 30 materiali da spargere. ● Non sono possibili ulteriori salvataggi
17	Il disco ruota senza attivazione	Sono presenti impulsi senza che la trasmissione del disco di lancio sia stata avviata, ovvero il numero di giri è superiore a 20 1/min.
18	Attiva avvio disco con INVIO	Prima dell'attivazione dell'uscita PWM viene visualizzata una domanda di sicurezza
19	Dosatore chiuso Spegni agitatore	Il dosatore è chiuso. Il sensore del numero di giri segnala un numero di giri superiore a 20 1/min.
20	Numero giri max raggiunto! Impostaz. max = 250	Nelle curve caratteristiche Sale grosso, Sale fino, Sale umido, Pietrisco, Sabbia nominale deve essere raggiunto un numero di giri superiore a 250/min.
21	Imp. ragg. vel. disco	Il motore idraulico non riesce a raggiungere il numero di giri impostato! ● Poco olio nel motore
22	Errore sul traslatore	L'attuatore non riesce a raggiungere il valore nominale specificato. ● Blocco ● Nessuna conferma della posizione
72	Errore SpreadLight	L'alimentazione di corrente è troppo alta; I proiettori di lavoro si spengono.
73	Errore SpreadLight	Sovraccarico
74	Guasto del SpreadLight	Errore di collegamento ● Cavo difettoso ● Collegamento presa staccato

6.2 Eliminazione anomalia / allarme

6.2.1 Conferma dei messaggi di allarme

I singoli messaggi di allarme vengono evidenziati sul display e visualizzati con un simbolo di avvertenza.



Figura 6.1: Messaggio di allarme (esempio limitatore della larghezza di spargimento)

Conferma del messaggio di allarme:

1. Eliminare la causa del messaggio di allarme.

Al riguardo leggere attentamente il manuale d'uso dello spanditore per servizio invernale e il paragrafo [6.1: Significato dei messaggi di allarme, Pagina 83](#).

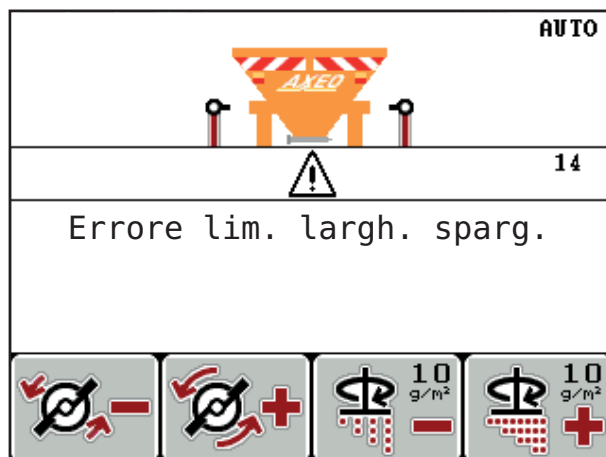
2. Premere il pulsante **C/100%**.

▷ **Il messaggio di allarme viene cancellato.**

7 Dotazione speciale/opzioni

Figura	Denominazione
 A white rectangular GPS receiver with a black cable. The receiver has the brand name 'AccoSat' and a logo with an arrow pointing left. Below the logo, the website 'www.acco-sat.it' is printed. The cable is coiled around the receiver.	Cavo GPS e ricevitore
 A metal universal support bracket. It consists of a flat metal plate with two circular holes on the left side and a central slot. A vertical metal rod is attached to the right side of the plate. The entire assembly is shown against a white background.	Supporto universale
 A black cable with a metal sensor head on one end and a connector on the other. The cable is coiled and shown against a light green background.	Sensore di velocità di marcia
	Set disco traforato (integrazione sensore di velocità di marcia)
	Prolunga cavo 4,5 m

Indice analitico

A

Adattamento

adattamento 46, 80

Adattamento della

densità di spargimento 38

Alimentazione elettrica 6

Avvertenze

Significato 1

Azionamento

azionare 46

Azionamento idraulico 11, 29, 59

Numero di giri 48

Numero di giri del disco 34

Numero di giri disco 32, 38, 41

Test di taratura 35

C

Calcolo

del fattore di flusso (test di taratura) 36

Calibrazione 42

Campo di visualizzazione 10, 58

Cancellazione

Cancellazione 63

Collegamento 13, 15, 41, 46, 67–68

Alimentazione di corrente 13

Esempio 16–18

Presa 13

Velocità 14

Contatore

Contatore dati totali 56

Contatore giorni 25

Contatore viaggi 24

Giorno/Stagione 25

Quantità rimanente/Residuo 24

D

Data 56

Dati operativi 53–55

Cancellazione 55

Caricamento 53

Simbolo di caricamento dati 54

Densità di spargimento 30–31

Visualizzazione su schermata di lavoro 10

Dischi di lancio 49

Disco di lancio

Adattamento del numero di giri 41, 48, 81

Numero di giri 11, 30, 32, 34, 38

Display 7, 9

Documentazione 28, 52

Visualizzazione su schermata di lavoro 10

Dosatore

Posizione 10

Preparazione 19

Punti di test 59–60

Visualizzazione su schermata di lavoro 10

E

Elenco dei materiali da spargere 39

Elenco materiali spargimento 30

F

Fattore di flusso 33

Fattore flusso 30

Funzioni speciali

Immissione di testo 63

Immissione di valori 64

H

HSS

Vedi traslatore

I

Immissione di testo 63

Immissione di valori 64

Impostazioni del materiale da spargere

Densità di spargimento +/- 38

Elenco dei materiali da spargere 39

Taratura 35–37

Impostazioni fertilizzante

Elenco materiali da spargere 40

Impostazioni macchina 28
Azionamento idraulico 48
Collegamento 41, 46
Larghezza spargimento AUTO 41, 48
Modalità operativa 45
Modo operativo 41
Numero di giri 48
Numero di giri del disco 41
Spargimenti speciali 41, 46
Trattore 41
Velocità simulata 41, 47

Impostazioni prodotto spargimento 28–29
Curva caratteristica 30
Densità di spargimento 30–31
Elenco materiali spargimento 30
Fattore flusso 30
Larghezza di spargimento 30, 32
Numero di giri disco 30
Taratura 30

L

Larghezza di spargimento 30, 32, 67, 73–74
Larghezza spargimento AUTO 73–74

Larghezza spargimento AUTO 32, 34, 38, 41, 48

Limitatore della larghezza di spargimento
1 attuatore 67–68
2 attuatori 69, 71

Limitazione della larghezza di spargimento 10

Lingua 56–57

Luminosità 56

M

Materiale da spargere 21
Curva caratteristica 30
Nome 11, 30

Menu
Navigazione 3, 8

Menu principale 28, 53–55
Dischi di lancio 49
Documentazione 28, 52
Impostazioni macchina 28, 41
Impostazioni prodotto spargimento 28–29
Sistema/Test 28, 56
SpreadLight 49
Svuotamento rapido 28, 51
Tasto Menu 23

Modalità operativa 10, 41

Modo operativo 45
AUTO km/h 75
MAN km/h 76
Scala MAN 77

N

Navigazione
Navigazione 23
Tasti 8

Note

Avvertenze 1
Figura 1
Operatore 1

Numero di giri del disco

Azionamento idraulico 81
Modifica 41

Numero di giri disco 32, 34, 38

O

Operatore

Note 1

Operazioni di spargimento 65

Adattamento della densità di spargimento 80
Adattamento della larghezza di spargimento 67, 73–74
AUTO km/h 75
Azionamento idraulico 81
Giorno/Stagione 24–25
MAN km/h 76
Portata di massa minima 65
Scala MAN 77
Spargimenti speciali 78
Velocità simulata 79

Ora 56

P

Pannello del limitatore della larghezza di spargimento

Posizione 10
Punti di test 59

Portata di massa minima 65

Simbolo 11

Pulsante

kg 24
L/R 69, 71

Pulsante Enter 8

Q

Quadro di spargimento

asimmetrico 69, 71

simmetrico 70, 72

Quantità rimanente/Residuo 24, 26

S

SBB

Vedi pannello del limitatore della larghezza di spargimento

Scelta del display 10, 56, 58

Schermata di lavoro 9

Service 56

Sistema/Test 28, 56–57, 59

Contatore dati totali 56

Data 56

Lingua 56

Luminosità 56

Ora 56

Scelta del display 56, 58

Service 56

Test/diagnosi 56

Trasmissione dati 56

Spargimenti speciali 7, 41

Visualizzazione su schermata di lavoro 10

SpreadLight 49

Stagione 25

Superficie 26

Svuotamento rapido 28, 51

T

Tabella spargimento

creazione 40

Taratura 30, 35

Azionamento idraulico 35

Tasto

Enter 8

ESC 8

kg 8

L/R 8

Menu 8, 23

ON/OFF 7

Spargimenti speciali 7

Start/Stop 7

Tasti freccia 8

Tasto funzione 8

Tasto funzione 8

Tasto Menu 8

Tensione 59

Test di taratura 35–37

Calcolo del fattore di flusso 36

Velocità 35

Test/diagnosi 59

Azionamento idraulico 59

Dosatore 59–60

Pannello del limitatore della larghezza di spargimento 59

Punti di test 59

Tensione 59

Traslatore 59

Traslatore 59, 74

Trasmissione dati 56

Tratto 26

Trattore 41

Requisiti 13

U

Unità di comando

Alimentazione elettrica 6

Display 9

Elementi di comando 7

Montaggio 13

Pannello di comando 6

Panoramica 6

Panoramica menu 12

Struttura 5

Supporto 6

Versioni AXEO supportate 5

Uso 21–64

Collegamento 13–15

dell'unità di comando 21

Numero di serie della macchina 15

Schema dei collegamenti 16–18

Supporto 15

utilizzare 21

utilizzo della ??–64

Versione software 21

V

Velocità 14, 35

Calibratura 42

simulata ~ 47, 79

Velocità simulata

Simbolo 10

Vedi velocità

Versione

software 21

Garanzia

Gli apparecchi RAUCH sono fabbricati con grande cura secondo metodi di produzione moderni e sono sottoposti a numerosi controlli.

Pertanto RAUCH concede una garanzia di 12 mesi, se sono rispettate le seguenti condizioni:

- La garanzia parte dalla data di acquisto.
- La garanzia include difetti di materiale e di fabbricazione. Per i prodotti di provenienza esterna (impianto idraulico, elettronica) la responsabilità rimane nell'ambito di garanzia del rispettivo produttore. Durante il periodo di garanzia, i difetti di fabbricazione e di materiale vengono eliminati gratuitamente sostituendo o riparando i componenti interessati. Sono esplicitamente esclusi altri ulteriori diritti, quali richieste di sostituzione, riduzioni o rimborso di danni non derivanti dall'oggetto della fornitura. La prestazione di garanzia viene fornita presso officine autorizzate, presso il rappresentante Rauch o presso la fabbrica.
- La garanzia non copre le conseguenze della normale usura, imbrattamento, corrosione e tutti i problemi provocati da un uso non corretto e da cause esterne. La garanzia decade in caso di riparazioni o modifiche arbitrarie dello stato originale. La richiesta di sostituzione in garanzia decade se non sono stati impiegati ricambi originali RAUCH. Consultare in merito il manuale d'uso. In tutti i casi di dubbio, rivolgersi alla nostra rappresentanza oppure direttamente alla fabbrica. Le richieste di intervento in garanzia devono pervenire in fabbrica al più tardi entro 30 giorni dopo il verificarsi del danno. Indicare la data di acquisto e il numero di macchina. Le riparazioni effettuate in garanzia possono essere eseguite presso l'officina autorizzata solo dopo consultazione con RAUCH o presso il concessionario ufficiale. I lavori coperti da garanzia non prolungano il periodo di garanzia. I difetti causati dal trasporto non sono difetti di fabbrica e pertanto non rientrano nell'obbligo di garanzia del costruttore.
- È escluso il risarcimento di danni diversi da quelli subiti da apparecchi RAUCH. Ne deriva inoltre l'esclusione di qualsiasi responsabilità per danni conseguenti causati da errori nelle operazioni di spandimento. Modifiche arbitrarie agli apparecchi RAUCH possono causare danni ed escludono ogni responsabilità del fornitore per tali danni. L'esclusione di responsabilità del fornitore non si applica in caso di dolo o di grave negligenza del detentore o del suo personale e nei casi in cui, in base alla legge sulla responsabilità nei prodotti, è prevista la responsabilità per difetti dell'oggetto fornito nei confronti di persone o di danni materiali con oggetti utilizzati privatamente. Non si applica nemmeno nel caso di assenza delle caratteristiche che sono esplicitamente promesse, se la promessa ha propriamente lo scopo di assicurare l'ordinante contro danni non derivanti dall'oggetto fornito.

RAUCH Streutabellen
RAUCH Fertilizer Chart
Tableaux d'épandage RAUCH
Tabele wysiewu RAUCH
RAUCH Strooitabellen
RAUCH Tabella di spargimento
RAUCH Spredetabellen
RAUCH Levitystaulukot
RAUCH Spridningstabellen
RAUCH Tablas de abonado



<http://www.rauch-community.de/streutabelle/>



RAUCH Landmaschinenfabrik GmbH

 Landstraße 14 · D-76547 Sinzheim

 Victoria-Boulevard E200 · D-77836 Rheinmünster



info@rauch.de · www.rauch.de

Phone +49 (0) 7221/985-0

Fax +49 (0) 7221/985-200