

CCI.OS 2.0

Softver za CCI 800 i CCI 1200

Uputstvo za rad

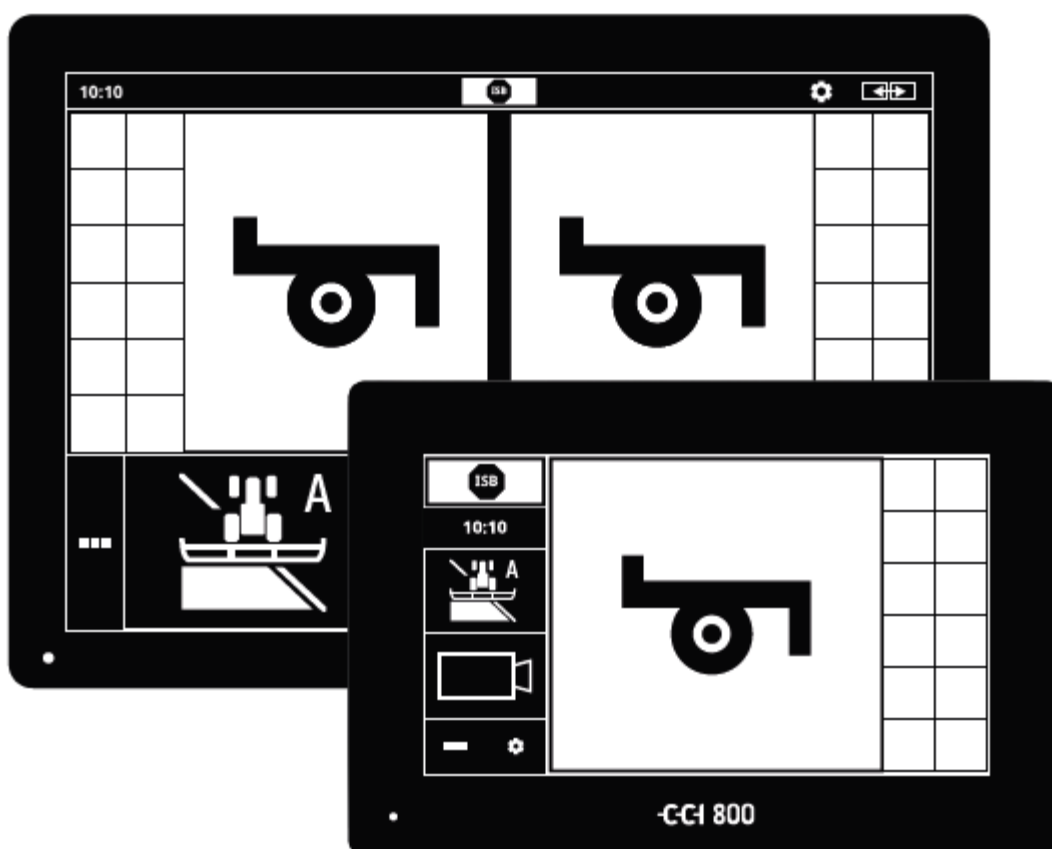

Pregled sadržaja

0 ovom uputstvu	i
0 terminalu	iii
CCI 1200	iii
CCI 800	iv
CCI.Apps	v
Konstrukcija	vi
1 Bezbednost	1
1.1 Označavanje napomena u uputstvu za rad	1
1.2 Namenska upotreba	2
1.3 Bezbednosne napomene	3
1.4 Instalacija električnih uređaja	5
2 Puštanje u rad	6
2.1 Provera obima isporuke	6
2.2 Montaža terminala	7
2.3 Priključivanje terminala	8
2.4 Uključivanje terminala	9
2.5 Menjanje izgleda	10
2.6 Odabir vremenske zone	11
2.7 Unos licence terminala	12
2.8 Aktiviranje aplikacija	15
2.9 Podešavanje korisničke površine	17
3 Grafička korisnička površina	19
3.1 Pomoć	19
3.2 Gestovi na senzorskom ekranu	20
3.3 Izgled	21
4 Postavke	33
4.1 Korisnik	36
4.2 Aplikacije	38
4.2.1 Upravljanje aplikacijama	39
4.2.2 ISOBUS postavke	40
4.3 Sistem	48
4.3.1 Podešavanje datuma i vremena	50
4.3.2 Ažuriranje terminala CCI.OS	52
4.3.3 Ažuriranje podataka o licenci	55
4.3.4 Povezivanje na internet	57
4.3.5 Povezivanje sa platformom „agrirouter“	59
5 Prikaz slika kamere	67
5.1 Puštanje u rad	68
5.1.1 Priključivanje jedne kamere	68
5.1.2 Priključivanje dve kamere	70
5.1.3 Priključivanje osam kamera	71

5.2	Rukovanje	73
5.2.1	Prikaz slike kamere	73
5.2.2	Preslikavanje slike kamere	73
5.2.3	Automatska kamera za vožnju unazad	74
5.2.4	Trajni prikaz slike kamere	76
5.2.5	Automatska promena kamere	77
5.2.6	Promena kamere kontrolisana događajem	79
6	Brzina, položaj i geometrija	81
6.1	Dodavanje traktora	84
6.2	Postavke traktora	85
6.2.1	Položaj GPS antene	87
6.2.2	Podaci o traktoru	91
6.2.3	GPS brzina	101
6.2.4	Power Management	102
6.3	Dodavanje mašine	103
6.4	Postavke mašine	105
6.4.1	Radna širina i vrsta mašine	107
6.4.2	Vrsta spajanja i referentna tačka	108
6.4.3	Sekcije krila: Geometrija i vremenske zadržke	110
6.4.4	Podešavanje ili korigovanje zadržki	111
6.4.5	Preklapanje	118
6.5	GPS postavke	124
6.5.1	Položaj GPS antene	126
6.5.2	GPS izvor	126
6.5.3	Podešavanje GPS prijemnika	129
6.6	CCI.Convert	130
6.7	Tahometar	133
6.8	Rukovanje	136
6.8.1	Izbor traktora	136
6.8.2	Brisanje traktora	137
6.8.3	Uređivanje traktora	138
6.8.4	Izvoz traktora	138
6.8.5	Izbor mašine	139
6.8.6	Brisanje mašine	141
6.8.7	Uređivanje mašine	142
6.8.8	Izvoz mašine	142
6.8.9	GPS simulacija	143
7	ISOBUS mašina i AUX komandni uređaj	145
7.1	Puštanje u rad	147
7.1.1	Podešavanje UT broja	147
7.1.2	Priključivanje AUX komandnog uređaja	148
7.1.3	Priključivanje mašine	149
7.2	Postavke	150
7.3	Pravilno korišćenje aplikacije CCI.UT	152
7.3.1	Jedna mašina, jedan terminal	153
7.3.2	Dve mašine naizmenično, jedan terminal	154
7.3.3	Dve mašine istovremeno, jedan terminal	155
7.3.4	Zamena položaja prikaza	157
7.3.5	Prikazivanje mašine u „Maxi“ prikazu	157
7.3.6	Jedna mašina i jedan AUX komandni uređaj	158
7.3.7	Dve mašine istovremeno, jedan AUX komandni uređaj	159
7.3.8	Dve mašine naizmenično, jedan AUX komandni uređaj	161

7.3.9	Bez mašinskog upravljanja	162
7.4	Rad s AUX komandnim uređajem	163
7.4.1	Dodeljivanje mašinskih funkcija AUX komandnom uređaju	163
7.4.2	Brisanje AUX rasporeda	168
7.4.3	Brisanje celokupnog AUX rasporeda	169
7.5	Administracija mašina	169
7.5.1	Prikaz detalja mašine	170
7.5.2	Brisanje mašine	171
7.5.3	Prevlačenje mašine na drugi UT	174
8	Zadaci i polja	175
8.1	Puštanje u rad	175
8.1.1	Nalazač polja	176
8.2	Odabir između režima polja i režima zadatka	179
8.3	Pokretanje zadatka	180
8.4	Elementi liste zadataka	181
8.4.1	Uvoz zadataka	184
8.4.2	Izvoz svih zadataka	192
8.4.3	Traženje zadataka	194
8.5	Uređivanje zadatka	195
8.5.1	Dodavanje polja	196
8.5.2	Traženje polja	200
8.5.3	Izvoz polja	201
8.5.4	Brisanje polja	202
8.5.5	Uređivanje polja	203
8.5.6	Dodavanje aplikacione mape	205
8.5.7	Dodavanje proizvoda	207
8.5.8	Izvoz zadatka	211
8.5.9	Izvoz izveštaja	214
9	Prikaz mape	217
9.1	Puštanje u rad	218
9.1.1	Podešavanje Section Control	219
9.1.2	Podešavanje opcije Parallel Tracking	221
9.2	Elementi prikaza mape	222
9.2.1	Prikaz mašine	223
9.2.2	Polja i piktogrami	223
9.3	Granica polja	227
9.3.1	Kalkulacija	227
9.3.2	Snimanje	227
9.3.3	Brisanje	230
9.4	Uvratina	231
9.4.1	Blokada	231
9.4.2	Cirkularna uvratina	231
9.4.3	Snimanje	232
9.4.4	Brisanje	235
9.5	Tragovi	236
9.5.1	Odabir	236
9.5.2	Novi trag	237
9.5.3	Pomak	239

9.5.4 Preimenovanje	242
9.5.5 Brisanje	243
9.6 Polje	244
9.6.1 Brisanje obrađene površine	244
9.6.2 Memorisanje polja	244
9.6.3 Korekcija GPS rasipanja	245
9.6.4 Brisanje	246
10 Razno	247
10.1 Probno korišćenje aplikacija Parallel Tracking, Section Control, Task Control	247
10.2 Uklanjanje USB stika	250
10.3 Zatvaranje sistema „Rescue System“	251
11 Otklanjanje problema	253
11.1 Problemi u radu	256
11.2 Dijagnoza	260
11.2.1 Izvoz protokola događaja	260
11.2.2 Izrada snimka ekrana	261
11.3 Poruke	262
12 Pojmovnik	307
13 Odlaganje u otpad	314
14 Indeks	315

O ovom uputstvu

Ovo uputstvo za rad je namenjeno osobama kojima je povereno korišćenje softvera terminala CCI.OS i njegovih aplikacija na ISOBUS terminalima CCI 800 ili CCI 1200. Ono sadrži sve informacije neophodne za bezbedno rukovanje softverom i terminalom.

Ciljna grupa

Svi podaci iz uputstva odnose se na sledeću konfiguraciju uređaja:

Terminal	CCI 800/CCI 1200
Verzija softvera	CCI.OS 2.0
Verzija hardvera	0.5, 1.0 i više

Uputstvo za rad Vas upoznaje sa rukovanjem kroz hronološki poređana poglavlja:

- O CCI 800/CCI 1200
- Bezbednost
- Puštanje u rad
- Postavke
- Korisnička površina
- Aplikacije
- Rešavanje problema
- Tehnički podaci, interfejsi i kablovi

Pažljivo pročitajte ovo uputstvo za rad kako biste zagarovali besprekoran rad Vašeg terminala CCI 800/CCI 1200. Sačuvajte uputstvo za rad za eventualnu kasniju upotrebu.

Odricanje od odgovornosti

Pre montaže i puštanja terminala u rad, ovo uputstvo morate da pročitate i shvatite kako biste sprečili eventualne probleme. Ne snosimo nikakvu odgovornost za štete koje nastanu zbog nepoštovanja ovog uputstva za rad!

Ukoliko su Vam potrebne i neke dodatne informacije ili ako nastupe problemi koji nisu dovoljno detaljno obrađeni u ovom uputstvu, za potrebne informacije kontaktirajte svog prodavca.

U slučaju problema

Piktogrami

Svaka funkcija je objašnjena instrukcijama za postupanje navedenim korak po korak. S leve strane pored instrukcija možete videti polje koje treba da se pritisne ili neki od sledećih piktograma:



Unos vrednosti putem tastature

Vrednost možete da unesete putem tastature na ekranu terminala.



Biranje vrednosti iz liste za odabir

1. Do željene vrednosti se krećete prevlačenjem kroz listu za odabir.
2. Vrednost se bira aktiviranjem okvira za izbor s desne strane.



Promena vrednosti

Promenite vrednost.

- Novu vrednost možete da unesete putem tastature na ekranu ili pomoću regulatora.



Potvrda akcije

Potvrdite prethodno obavljenu akciju.

- Pritisnite polje „OK“ ili „Dalje“ ili polje sa kvačicom.



Ponavljanje koraka ili akcije

Ponovite prethodne korake u potpunosti ili delimično.

Okvir za izbor ili prekidač s desne strane polja imaju sledeću funkciju:



Element s liste za odabir odabran

Okvir za izbor aktiviran:

→ Odabran je element s liste za odabir.



Funkcija je isključena

Prekidač s desne strane polja je u položaju „isključeno“:

→ Deaktivirana je funkcija ili postavka.



Funkcija je uključena

Prekidač s desne strane polja je u položaju „uključeno“:

→ Aktivirana je funkcija ili postavka.

O terminalu

Terminali CCI800 i CCI1200 su upravljački terminali koji mogu da se koriste nezavisno od proizvođača i služe za upravljanje ISOBUS mašinama.

CCI 1200



Senzorski ekran

- veličine je 12,1" i ima rezoluciju od 1280x800 piksela,
- izuzetno je svetao pa tako pogodan kako za dnevni tako i za noćni rad
- ima zaštitni sloj protiv odsjaja koji sprečava refleksije čak i pri direktnom zračenju sunca.



Korisnička površina

- nudi fleksibilne prikaze i pokazuje istovremeno do 6 aplikacija,
- zahvaljujući upravljanju razvijenom na osnovu iskustva omogućava intuitivno rukovanje čak i složenim funkcijama.
- Plastično kućište ojačano staklenim zrnima je naročito otporno.
- Kako bi bili lako dostupni, taster ON/OFF i dva USB 2.0 priključka se nalaze na spoljašnjem okvirnom delu.



Interfejsi

- Video, GPS, LH5000, WLAN, ISOBUS, signalna utičnica, USB:
→ brojni interfejsi garantuju maksimalnu mogućnost povezivanja.
- Glasna zujalica signalizuje stanja alarma i daje zvučne povratne informacije.
- Svi konektori koji se nalaze na zadnjoj strani terminala su od vlage i prašine zaštićeni gumenim poklopcima.

CCI 800

Terminal CCI 800 je kompaktniji od terminala CCI 1200.



Senzorski ekran

- veličine je 8" i ima rezoluciju od 1024x600 piksela,
- izuzetno je svetao pa tako pogodan kako za dnevni tako i za noćni rad
- ima zaštitni sloj protiv odsjaja koji sprečava refleksije čak i pri direktnom zračenju sunca.

Korisnička površina

- optimizovan je za rad u poprečnom formatu,
- zahvaljujući upravljanju razvijenom na osnovu iskustva omogućava intuitivno rukovanje čak i složenim funkcijama.
- Ojačano plastično kućište je krajnje otporno.









Interfejsi



- Video, GPS, LH5000, WLAN, ISOBUS, signalna utičnica, USB:
→ brojni interfejsi za veoma dobru mogućnost povezivanja.
- Glasna zujalica signalizuje stanja alarma i daje zvučne povratne informacije.
- Svi konektori koji se nalaze na zadnjoj strani terminala su od vlage i prašine zaštićeni gumenim poklopcima.

CCI.Apps

Na terminalu CCI 800/CCI 1200 je instaliran operativni sistem CCI.OS 2.0.
Sledeće aplikacije CCI.Apps su sastavni deo CCI.OS 2.0:

	CCI.UT	ISOBUS upravljačka jedinica mašine
	CCI.Cam	Prikaz do 8 kamera
	CCI.Config	Postavke mašine
	CCI.Command	Prikaz mape
	CCI.Control	Upravljanje podacima
	CCI.Help	Pomoć

Sledeće funkcije nisu besplatne i mogu da se koriste samo nakon što se aktiviraju:

	Parallel Tracking	Pravljenje tragova
	Section Control	Automatska aktivacija sekcija krila
	Task Control	Uvoz i izvoz podataka

Konstrukcija

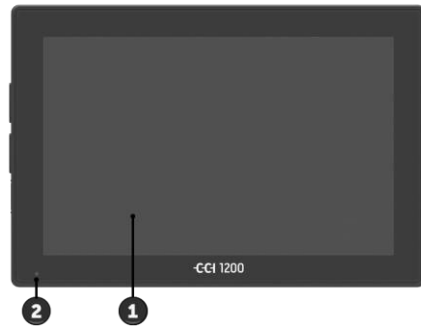

1. 12,1" senzorski ekran
2. Fotosenzor

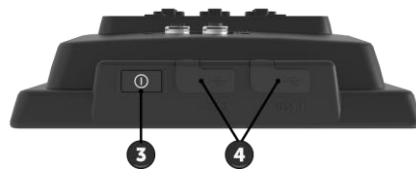

3. Taster za uključivanje i isključivanje
4. 2x USB 2.0

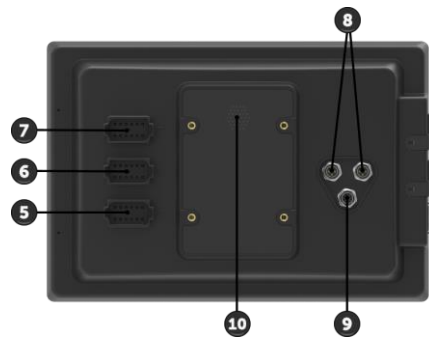

5. ISOBUS, napon napajanja, ECU-napajanje
6. Signalna utičnica, GPS
7. Kamera, Video Multiplexer
8. 2x USB 2.0
9. Ethernet
10. Zujalica

CCI 800

1. 8" senzorski ekran
2. Fotosenzor



3. Ethernet
4. Zujalica
5. Taster za uključivanje i isključivanje
6. 1x USB 2.0
7. Kamera, Video Multiplexer
8. Signalna utičnica, GPS
9. ISOBUS, napon napajanja, ECU-napajanje

Terminalom se upravlja putem senzorskog ekrana. Podržani su uobičajeni upravljački pokreti.

Senzorski ekran

Fotosenzor detektuje okolnu osvetljenost i prema tome prilagođava osvetljenost ekrana.

Fotosenzor

Taster za uključivanje i isključivanje

Terminal prvenstveno uključujte ili isključujte pritiskom na taster „ON/OFF“.

- ▶ Za uključivanje, taster „ON/OFF“ držite pritisnutim u trajanju od 1 sekunde dok ne čujete zvučni signal.
- ▶ Za isključivanje, taster „ON/OFF“ držite pritisnutim u trajanju od 2 sekunde dok ne čujete zvučni signal.
- ▶ Nakon što se zvučni signal oglasi, pustite taster „ON/OFF“.

Na nekim traktorima i samohodnim mašinama terminal možete uključiti ili isključiti pomoću kontaktnog ključa.

Terminal se automatski isključuje

- kada izvučete kontaktni ključ ili
- kada kontaktni ključ okrenete u položaj OFF.

Pri narednom pokretanju paljenja se i terminal ponovo uključuje.



NAPOMENA

Ukoliko terminal nije isključen preko paljenja, ne može tako ni da se uključi.

- ▶ Isključite i uključite terminal preko paljenja.
-

LED svetlo koje se nalazi na tasteru „ON/OFF“ pokazuje trenutne informacije o statusu. Pri normalnom radu terminala je LED indikator isključen.

Prikazi statusa su opisani u ⇒ pog. 11.

Identifikujte svoj uređaj na osnovu informacija navedenih na tipskoj pločici. Tipska pločica se nalazi na zadnjoj strani terminala.

**Tip
ska
pločica**

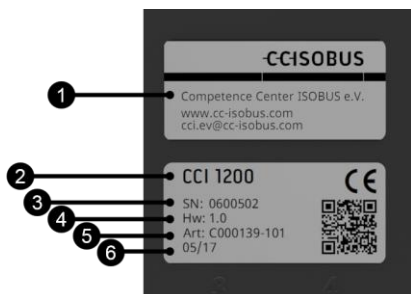

1. Proizvođač
2. Tip terminala
3. Serijski broj
4. Verzija hardvera
5. Broj artikla proizvođača
6. Datum proizvodnje (nedelja/godina)



NAPOMENA

Izgled i sadržaj tipke pločice na vašem terminalu mogu da budu drugačiji od prikazanog.

Tipsku pločicu postavlja proizvođač.

**USB
(CCI 1200)**

Oba USB interfejsa s leve strane kućišta su tipa A. Na njih se mogu priključiti uobičajeni USB stikovi.

USB interfejsi na zadnjoj strani su tipa M12. Ovi interfejsi štite terminal od prodiranja prašine i vode čak i kada je neki USB uređaj priključen.

**USB
(CCI 800)**

USB interfejs sa zadnje strane je tipa A. Na njega se mogu priključiti uobičajeni USB stikovi. USB interfejs je od vlage i prašine zaštićen gumenim poklopcem.

Zujalica

Zujalica je osmišljena tako da se zvukovi upozorenja terminala i mašine mogu jasno čuti čak i u vrlo glasnoj sredini.

Konektori

Konektor A povezuje terminal

- sa ISOBUS-om i
- sa dovodom napona.

Konektor B povezuje terminal sa

- signalnom utičnicom,
- NMEA 0183 GPS prijemnikom,
- sa serijskim GPS izlazom
- traktora,
- samohodne mašine ili
- automatskog sistema skretanja,
- serijskim interfejsom N senzora.

Konektor C povezuje terminal sa

- kamerom ili opcijom Multiplexer,
- NMEA 0183 GPS prijemnikom,
- sa serijskim GPS izlazom
- traktora,
- samohodne mašine ili
- automatskog sistema skretanja,
- serijskim interfejsom N senzora.

1 Bezbednost

Ovo uputstvo za rad sadrži osnovne napomene na koje mora da se obrati pažnja prilikom puštanja u rad, konfiguracije i samog rada. Iz tog razloga ovo uputstvo za rad obavezno morate da pročitate pre puštanja u rad, bilo kakvih radova i konfiguracije.

Osim opštih bezbednosnih napomena navedenih u ovom poglavlju, morate da uzmete u obzir i posebne bezbednosne napomene navedene u drugim poglavljima.

1.1 Označavanje napomena u uputstvu za rad

Upozorenja su u ovom uputstvu posebno označena:



UPOZORENJE - OPŠTE OPASNOSTI!

Simbol upozorenja označava opšta upozorenja kod kojih se u slučaju nepridržavanja ugrožavaju zdravlje i život osoblja.

► Poštujte upozorenja i u tim slučajevima budite naročito oprezni.



OPREZ!

Simbol opreza označava sva upozorenja koja ukazuju na propise, smernice ili radne procese kojih se obavezno mora pridržavati.

Neuvažavanje može za posledicu imati oštećenje ili uništenje terminala odnosno neispravnosti u radu.

Savete vezane za primenu možete pronaći među „Napomenama“:



NAPOMENA

Simbol napomene označava važne i korisne informacije.

Ostale informacije su osnovne:



Simbol informacija označava praktične savete i detaljnije informacije.

Informativni blokovi

- olakšavaju razumevanje složenih tehničkih odnosa,
- pružaju pozadinska znanja,
- nude praktične savete.

1 Bezbednost

1.2 Namenska upotreba

Terminal je namenjen isključivo za primenu na za to odobrenim ISOBUS poljoprivrednim mašinama i uređajima. Proizvođač ne odgovara ni za kakvu upotrebu ili instalaciju ovog terminala koja izlazi iz zadatih okvira.

Proizvođač takođe ne snosi odgovornost za štete nastale kao posledica nenamenske upotrebe. Svu odgovornost za rizike nenamenske upotrebe snosi samo korisnik.

U namensko korišćenje spada i poštovanje uputstava za rukovanje i održavanje koje je propisao proizvođač.

Obavezno je pridržavati se svih propisa i normi vezanih za sigurnost i zaštitu na radu kao i ostalih opšte priznatih sigurnosno-tehničkih, industrijskih, medicinskih i saobraćajnih pravila. Posledica samovoljnih izmena na uređaju je gubitak prava na garanciju.

1.3 Bezbednosne napomene



UPOZORENJE - OPŠTE OPASNOSTI!

Posebnu pažnju obratite na to da poštujuete sledeće bezbednosne napomene.

U slučaju nepoštovanja, moguće su neispravnosti u radu, a time i opasnost po osobe u neposrednoj blizini.

- ▶ Isključite terminal ako
 - senzorsko rukovanje ne reaguje,
 - je prikaz smrznut ili
 - korisnička površina nije pravilno prikazana.
 - ▶ Uverite se da je senzorski ekran suv pre nego što počnete da radite sa terminalom.
 - ▶ Terminalom nemojte da rukujete dok nosite rukavice.
 - ▶ Uverite se da na terminalu nema nikakvih spoljašnjih oštećenja.
-



OSNOVNE BEZBEDNOSNE NAPOMENE

Obratite pažnju i na sledeće bezbednosne napomene.

U slučaju neuvažavanja se terminal može oštetiti.

- ▶ Ne uklanjajte bezbednosne mehanizme i oznake.
 - ▶ Nemojte da otvarate kućište terminala. Ukoliko otvorite kućište, možete da skratite vek trajanja terminala i da prouzrokuje neispravnosti u njegovom radu. U slučaju otvaranja kućišta terminala, garancija prestaje da važi.
 - ▶ Isključite napajanje terminala električnom energijom
 - prilikom izvođenja zavarivačkih radova na traktoru i samohodnoj mašini ili na nekom od priključnih uređaja,
 - prilikom izvođenja radova na održavanju traktora i samohodne mašine ili nekog od priključnih uređaja,
 - prilikom upotrebe punjača akumulatora traktora i samohodne mašine.
 - ▶ Pažljivo pročitajte i poštujujte sve bezbednosne instrukcije iz ovog uputstva za rad kao i sigurnosne etikete na terminalu. Sigurnosne etikete moraju uvek biti dobro čitljive. Zamenite etikete koje su oštećene ili nedostaju. Pobrinite se za to da i novi delovi terminala imaju aktuelne sigurnosne etikete. Rezervne etikete možete dobiti od svog ovlašćenog prodavca.
 - ▶ Upoznajte se s propisnim rukovanjem terminala.
 - ▶ Terminal i njegove dodatne delove održavajte u ispravnom stanju.
 - ▶ Terminal čistite samo mekom krpom nakvašenom čistom vodom ili s malo tečnosti za pranje prozora.
 - ▶ Senzorski ekran nemojte da dodirujete oštrim ili hrapavim predmetima jer tako možete da oštetite zaštitni sloj protiv odsjaja.
 - ▶ Imajte na umu temperaturni opseg terminala.
 - ▶ Potrudite se da fotosenzor bude čist.
 - ▶ Ako terminal nije montiran unutar kabine, treba ga držati na suvom i čistom mestu. Imajte na umu temperaturni opseg prilikom skladištenja.
 - ▶ Koristite samo kablove koje je proizvođač odobrio.
-

1.4 Instalacija električnih uređaja

Savremene poljoprivredne mašine su opremljene elektronskim komponentama i delovima na čiju funkcionalnost mogu da utiču elektromagnetna zračenja koja emituju drugi uređaji. U slučaju nepoštovanja sledećih bezbednosnih napomena, ti uticaji mogu da ugroze Vašu i bezbednost drugih osoba.

U slučaju naknadne instalacije električnih i elektronskih uređaja i/ili komponenti na mašinu, koji se priključuju na mrežu putnog računara, rukovalac mora samostalno da proveri da li instalacija može da prouzrokuje smetnje na elektronici vozila ili drugim komponentama. To naročito važi za elektronsko upravljanje:

- EHR
- prednjeg podiznog uređaja
- izlaznih vratila
- motora i prenosnika

Naknadno instalirani električni i elektronski sastavni delovi moraju da odgovaraju smernicama o zaštiti od elektromagnetnih smetnji propisanim Direktivom o elektromagnetnoj kompatibilnosti 89/336/EEZ i da nose CE znak.

2 Puštanje u rad

Brzo i jednostavno pustite terminal u rad u skladu sa sledećim instrukcijama.

2.1 Provera obima isporuke

Pre nego što pustite terminal u rad, proverite njegov obim isporuke :



1. Terminal
2. Držač uređaja
3. Kabl A
4. Kratko uputstvo



NAPOMENA

Za uređaj koji ste kupili, broj i vrsta pribora mogu odstupati od prikazanih.

Obim isporuke određuje proizvođač.

2.2 Montaža terminala

Držač uređaja spada u obim isporuke i fabrički je montiran na terminal. Terminal sa držačem uređaja postavite na cev prečnika 20mm.

Montirajte CCI 1200 položeno ili uspravno, a CCI 800 položeno.



NAPOMENA

Terminal mora stručno da se montira.

- ▶ Montirajte terminal tako da
 - s njega može jednostavno da se čita, njime da se rukuje, a da pritom
 - ne bude ometen pristup komandnim elementima traktora ili samohodnoj mašini i tako
 - da pogled prema napolje bude slobodan.

Alternativno se može koristiti neki drugi držač uređaja, npr.

- VESA 75 držač koji postoji u traktoru ili samohodnoj mašini ili
- VESA 75 adapter 2461U za RAM.



OPREZ!

Vijke držača uređaja nemojte suviše zatezati i nemojte koristiti predugačke vijke.

Na oba načina možete da oštetite kućište terminala i uzrokuje njegov nepravilan rad.

- ▶ Koristite četiri imbus vijka tipa M5 x 0.8.
 - ▶ Zategnite vijke s 1,5 do 2,0 Nm.
→ To je maksimalni pritezni moment za vijke.
 - ▶ Koristite vijke čija je dužina navoja 8 mm.
→ Dužina unutrašnjeg navoja u kućištu terminala iznosi 8 mm.
 - ▶ Vijke od odvijanja osigurajte opružnim prstenom, užlebljenom ili valovitom podloškom.
-

2 Puštanje u rad

2.3 Priključivanje terminala

Preko konektora A povežite terminal sa ISOBUS-om i obezbedite dovod struje:

- ▶ Priključite kabl A na konektor A na terminalu.
- ▶ Utaknite priključnicu „InCab“ kabla A u In-cab ugradni utikač traktora ili samohodne mašine.

CCI 1200

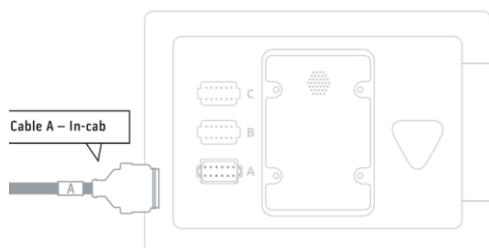

CCI 800

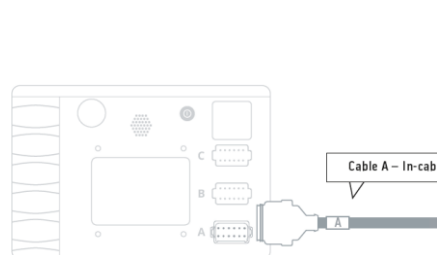

2.4 Uključivanje terminala

CCI 1200



CCI 800

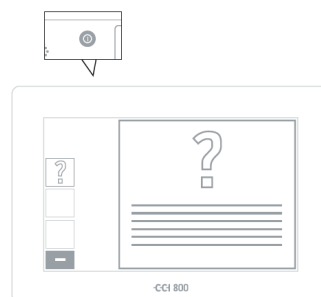

1. Taster „ON/OFF“ držite pritisnutim u trajanju od 1 sekunde.
 - Terminal se pokreće.
 - Prikazuju se bezbednosne napomene na engleskom jeziku.
2. Pritisnite polje „Jezik“.
 - Prikazuje se lista za odabir „Jezik“.
3. Odaberite željeni jezik.
 - Okvir za izbor s desne strane polja je aktiviran.
4. Postupak završite pritiskom na „Nazad“.
 - Jezik je promenjen.
 - Prikazuju se bezbednosne napomene na odabranom jeziku.
5. Pročitajte bezbednosne napomene.
6. Polje „Potvrda“ prevucite u navedenom smeru.
 - Strelica se pretvara u kvačicu.
 - Prikazuje se početni ekran.



2.5 Menjanje izgleda

Sve komandne maske su u stanju isporuke prikazane položeno. Ukoliko ste CCI 1200 montirali uspravno, najpre promenite izgled:



1. Na početnom ekranu pritisnite polje „Postavke”.
→ Prikazuje se komandna maska „Postavke”.



2. Pritisnite polje „Izgled”.
→ Prikazuje se komandna maska „Izgled”.



3. U redu „Usmerenost” pritisnite okvir za izbor „Uspravno”.
→ Izgled je time promenjen.



4. Postupak završite pritiskom na „Nazad”.

2.6 Odabir vremenske zone

Odabrana vremenska zona je osnova za vreme koje se prikazuje na terminalu. Menjanje s letnjeg na zimsko računanje vremena i obratno se odvija automatski i ne može da se deaktivira.



NAPOMENA

Pogrešna vremenska zona ispisuje se na dokumentaciji naloga i protokolu događaja.

- ▶ Odaberite vremensku zonu sa ispravnim vremenskim pomakom kao i odgovarajuću oblast.



1. Na početnom ekranu pritisnite polje „Postavke“.
→ Prikazuje se komandna maska „Postavke“.



2. Pritisnite polje „Sistem“.
→ Prikazuje se komandna maska „Sistem“.



3. Pritisnite polje „Datum i vreme“.
→ Prikazuje se komandna maska „Datum i vreme“.

4. Pritisnite polje „Vremenska zona“.
→ Prikazuje se lista za odabir „Vremenska zona“.



5. Odaberite vremensku zonu.
→ Okvir za izbor s desne strane polja je aktiviran.
→ Vremenska zona je promenjena.



6. Postupak završite pritiskom na „Nazad“.

2.7 Unos licence terminala

Kako biste mogli da koristite terminal, morate da unesete licencu terminala. Licencu terminala možete da pronađete na internet stranici <https://pa.cc-isobus.com>.

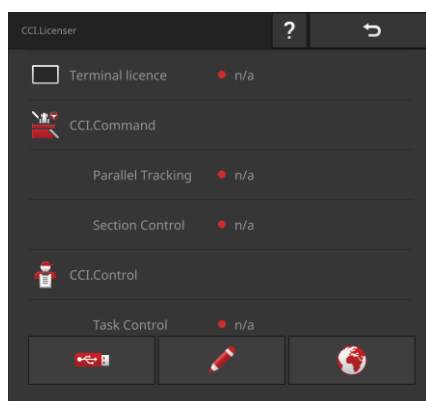

1. Na početnom ekranu pritisnite polje „Postavke”.
→ Prikazuje se komandna maska „Postavke”.



2. Pritisnite polje „Sistem”.
→ Prikazuje se komandna maska „Sistem”.

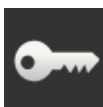

3. Pritisnite polje „Podaci o licenci”.
→ Prikazuje se komandna maska „Podaci o licenci”.



4. Pritisnite polje „Ručni unos”.
→ Prikazuje se komandna maska „Zahtevanje novih podataka o licenci”:

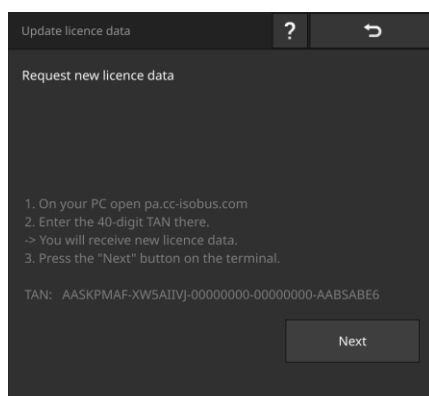

5. Pređite na PC. U pretraživaču otvorite internet adresu <https://pa.cc-isobus.com>.
6. Odgovorite na sigurnosno pitanje.

CCISOBUS

1. Enter the TAN.
2. Press "Start activation"

TAN:
AASKPMAF - XNHUIVJ - 00000000 - 00000000 - AADHAAS?

Starting activation ...



7. Unesite TAN terminala pa pritisnite polje „Pokretanje odobrenja...“.
→ Prikazuje se licenca terminala:

CCISOBUS

1. Geben Sie die TAN ein.
2. Drücken Sie „Freischaltung starten“

TAN:

Lizenzdaten:
Seriennummer: 0600556
Firmware: 0601.01.00
Terminal-Lizenz: **AASKPMAF-XNHUFQDB-C0840099-00000000-AABKAFDO**
Parallel Tracking
Section Control

Freischaltung starten...

2 Puštanje u rad

8. Na terminalu pritisnite polje „Dalje“.

→ Prikazuje se komandna maska „Unos licence terminala“:

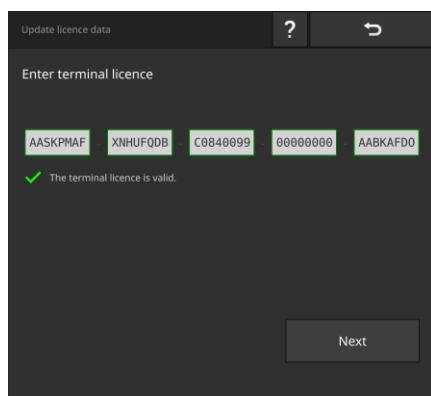

9. Unesite licencu terminala.

→ Prikazuje se komandna maska „Unos licence za Paralell Tracking“.

10. Pritisnite polje „Dalje“.

→ Prikazuje se komandna maska „Unos licence za Section Control“.

11. Postupak završite pritiskom na „Dalje“.

→ Unos podataka o licenci je završen.

→ Prikazuje se komandna maska „Podaci o licenci“.

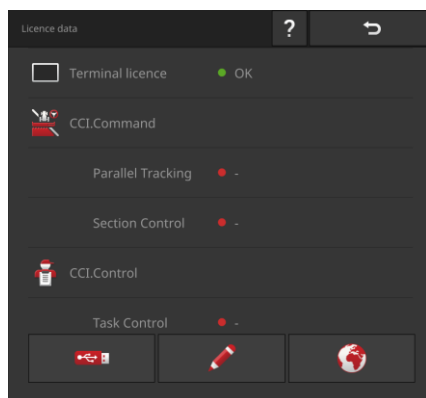

2.8 Aktiviranje aplikacija

Na CCI 1200 su, izuzev CCI.UT B, sve aplikacije fabrički aktivirane i mogu da se koriste.

Aktivirajte CCI.UT B, ako

- želite istovremeno u standardnom prikazu da prikazete dve ISOBUS mašine i njima da upravljate.

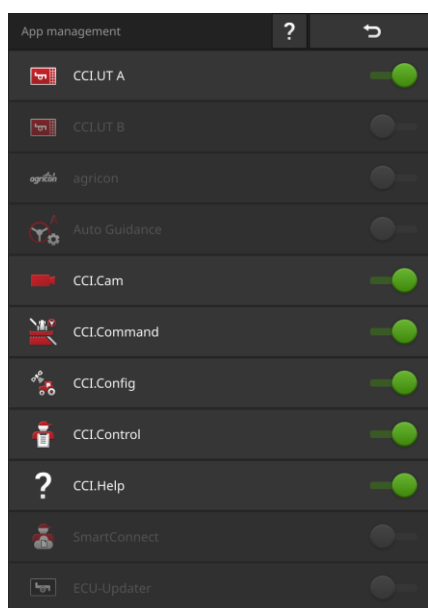

1. Na početnom ekranu pritisnite polje „Postavke”.
→ Prikazuje se komandna maska „Postavke”.



2. Pritisnite polje „Aplikacije”.
→ Prikazuje se komandna maska „Aplikacije”.



3. Pritisnite polje „Upravljanje aplikacijama”.
→ Prikazuje se komandna maska „Upravljanje aplikacijama”.



4. Uključite CCI.UT B.
→ Aplikacija CCI.UT B je aktivirana.



NAPOMENA

Preporučujemo Vam da ostavite sve aplikacije da budu aktivirane.

Aplikacije u meniju gotovo da ne zauzimaju mesta na CPU i radnoj memoriji.

- ▶ Aplikacije koje ne koristite ostavite u meniju sa aplikacijama.
→ Tako ćete imati brz pristup tim aplikacijama onda kada Vam je to potrebno.
-

2.9 Podešavanje korisničke površine

Želite da

- rukujete ISOBUS mašinom sa terminala,
- pomoću aplikacije CCI.Control prikupljate podatke mašine i
- tokom rada zadržite pregled slike kamere:

Primer

Prilikom prvog pokretanja CCI 1200 se u standardnom prikazu prikazuju CCI.Help i CCI.UT A:

CCI 1200



1. Pritisnite polje „Meni aplikacija”.
→ Meni aplikacija se otvara.
2. Na meniju aplikacija pritisnite polje „CCI.Control”.
→ Pojavljuje se umanjeni prikaz aplikacije CCI.Control.
3. Pritisnite umanjeni prikaz aplikacije „CCI.Control”.
→ Aplikacija CCI.Control se prikazuje na levoj polovini standardnog prikaza.
4. Ponovite korake od 1. do 2. i za aplikaciju CCI.Cam.
→ Pojavljuje se umanjeni prikaz aplikacije CCI.Cam.



2 Puštanje u rad

CCI 800

Prilikom prvog pokretanja CCI 800 se u standardnom prikazu prikazuje CCI.UT A. Na CCI 800 može u standardnom prikazu da se prikaže samo jedna aplikacija.



1. Pritisnite polje „Meni aplikacija“.
→ Meni aplikacija se otvara.

2. Na meniju aplikacija pritisnite polje „CCI.Control“.
→ Pojavljuje se umanjeni prikaz aplikacije CCI.Control.



3. Ponovite korake od 1. do 2. i za aplikaciju CCI.Cam.
→ Pojavljuje se umanjeni prikaz aplikacije CCI.Cam.

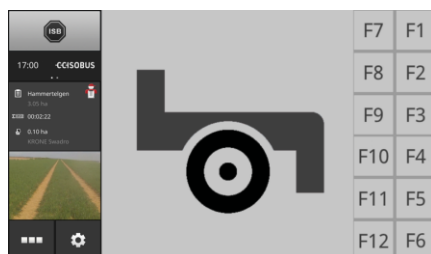

3 Grafička korisnička površina

Upoznajte se sa bitnim komponentama i ustrojstvom sadržaja prikazanog na ekranu.

3.1 Pomoć

CCI.Help Vam pomaže pri svakodnevnom radu sa terminalom.

CCI.Help

- odgovara na praktična pitanja koja se tiču rukovanja,
- nudi korisne instrukcije vezane za korišćenje,
- dostupan je nakon pritiska na dugme i
- sažet je.

Po pritisku na znak pitanja, otvara se stranica pomoći koja odgovara trenutnom radnom koraku:

- Pomoć u internom meniju informiše Vas o osnovnim funkcijama aplikacije,
- dok Vam pomoć u okviru postavki pomaže prilikom konfiguracije.



1. Pritisnite polje „Pomoć”.
→ Prikazuje se tema pomoći.
2. Za ostale teme pomoći skrolujte kroz tekst pomoći.

3 Grafička korisnička površina

3.2 Gestovi na senzorskom ekranu

Terminalom se rukuje isključivo preko senzorskog ekrana. Terminal podržava sljedeće uobičajene gestove:



Pritisak

Nakratko pritisnite određeno mesto na senzorskom ekranu. Na taj način birate neki element iz liste za odabir ili aktivirate neku funkciju.



Duži pritisak

Određeno mesto na senzorskom ekranu držite pritisnutim u trajanju od 2 sekunde.



Prevlačenje

Brzo se krećite kroz listu za odabir.



Povlačenje i ispuštanje

Držite neku aplikaciju pa je pomerite na neko drugo mesto na senzorskom ekranu.



Širenje

Uvećajte prikaz kartice.



Skupljanje

Smanjite prikaz kartice.

3.3 Izgled

Pri svakodnevnom radu s terminalom morate da imate pregled svih bitnih informacija i istovremeno da koristite više aplikacija. Terminal Vam pomaže u tome svojim velikim senzorskim ekranom.

Na CCI 1200 možete proizvoljno da oblikujete korisničke površine. Odaberite izgled u skladu sa montažom:

CCI 1200

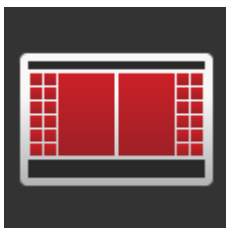

Standardni poprečni format

- U praksi se pokazalo da je ovaj izgled najčešće korišćen.
- Terminal je montiran popreko.
- Koristite istovremeno dve aplikacije.
- Te aplikacije su prikazane jedna pored druge.
- Softverski tasteri ISOBUS upravljačke jedinice mašine smešteni su s desne i leve strane ekrana.



Poprečni format „Maxi“

- Terminal je montiran popreko.
- Koristite jednu aplikaciju.
- Ta aplikacija je prikazana uvećano.



Uspravni format

- Terminal je montiran uspravno.
- Aplikacije su prikazane jedna ispod druge.
- Softverski tasteri ISOBUS upravljačke jedinice mašine smešteni su s desne strane.

Terminal CCI 800 može da se montira samo u poprečnom formatu. Aplikacijama može da se rukuje u standardnom prikazu. Ostale aktivne aplikacije su prikazane u „Mini“ prikazu.

CCI 800



Standardni poprečni format

- Izgled se ne može promeniti.
- Terminal je montiran popreko.
- Koristite jednu aplikaciju.

3 Grafička korisnička površina

Sledi opis standardnog poprečnog formata. Ovaj opis može da se primeni i na druge izgledе.

Raspored na ekranu

Ekran je podeljen na četiri oblasti:

CCI 1200



CCI 800

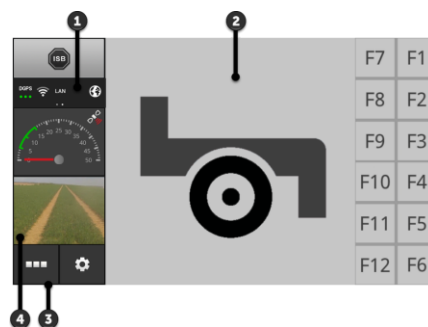

Statusna traka

Piktogrami u delu sa informacijama na statusnoj traci pružaju pregled statusa i kvaliteta povezanosti sledećih interfejsa:

- 1
 - GPS kao i
 - WLAN.

Polja na statusnoj traci omogućavaju brz pristup funkciji ISB i drugim funkcijama koje se često koriste.

Standardni prikaz

- 2 U standardnom prikazu su jedna pored druge prikazane 2 aplikacije. Aplikacijama može da se upravlja samo u standardnom prikazu.

Meni aplikacija

- 3 U meniju aplikacija možete da podesite vidljivost neke aplikacije.

„Mini“ prikaz

- 4 Aplikacija u „Mini“ prikazu prikazuje relevantne informacije ali njome ne može da se upravlja.

Statusna traka

Simboli u delu sa informacijama na statusnoj traci pružaju pregled statusa i kvaliteta povezanosti.



Nema signala

Nije priključen nijedan GPS prijemnik.



Nevažeci signal

Priključen je GPS prijemnik. Međutim, primljeni podaci o položaju su nevažeci.

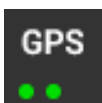

GPS

Priključen je GPS prijemnik. Primljeni podaci o položaju odgovaraju GPS standardu.

- Moguće je dokumentovanje zadataka.
- GPS nije dovoljno precizan za Section Control.

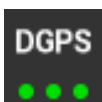

DGPS, RTK fix, RTK float

Priključen je GPS prijemnik. Zavisno od prikaza, kvalitet prijema odgovara zahtevima DGPS, RTK fix ili RTK float.

- Mogući su dokumentovanje zadataka i opcija Section Control.



Nema WLAN mreže

Nije uspostavljena WLAN veza.

- Nije pronađena nijedna WLAN mreža ili
- Niste uspostavili vezu sa postojećom WLAN mrežom.



WLAN veza je uspostavljena

Terminal je povezan s WLAN mrežom.



Nema interneta

Terminal nije povezan s internetom.



Povezano s internetom

Terminal je povezan s internetom.

LAN

LAN

Preko interfejsa „Eth“ je terminal povezan s LAN mrežom.

3 Grafička korisnička površina

CCI 800

Statusna traka terminala CCI800 ima dva dela.

- ▶ Dodirnite statusnu traku kako biste prešli s prikaza vremena na informacije i obrnuto:

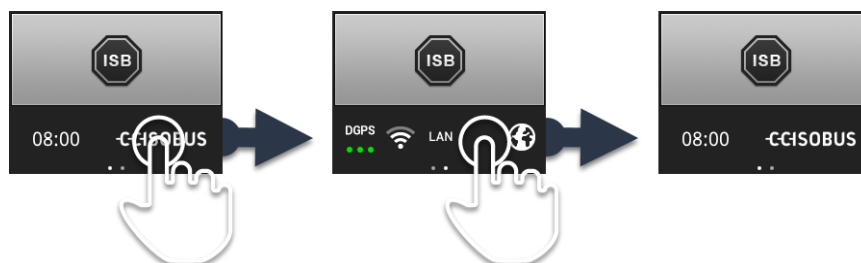

Pored dela s informacijama nalaze se funkcija ISB i polja za pozivanje funkcija koje se često koriste. Na raspolaganju su Vam sledeće mogućnosti za rukovanje:

Polja



Izrada snimka ekrana

Ukoliko naiđete na nekakve probleme prilikom rukovanja terminalom ili ISOBUS mašinom, možete da napravite snimak sadržaja ekrana i pošaljete ga osobi za kontakt:

- 1**
 1. Priključite USB stik na terminal.
 2. Ikonu sata držite pritisnutom sve dok se na statusnoj traci ne pojavi poruka „Snimak ekrana napravljen“.
→ Snimak ekrana se memoriše u glavni direktorijum na USB stiku.

Prikaz informacija o terminalu

- 2**

Imate pregled detaljnih informacija o verziji instaliranog softvera.

 - ▶ Logotip firme držite pritisnutim u trajanju od 2 sekunde.
→ Prikazuju se informacije o verziji.

ISB

Koristite funkciju *ISB*,

- 3**
 - kada upravljačka jedinica mašine nije u prvom planu,
 - ukoliko želite u isto vreme da aktivirate više funkcija mašine.

Pošaljite ISB komandu svim učesnicima ISOBUS-a:

- ▶ Pritisnite polje „ISB“.
→ Terminal šalje ISB komandu ISOBUS-u.

3 Grafička korisnička površina

Na terminalu CCI 1200 imate sledeće dodatne mogućnosti za rukovanje:



Postavke

4

Obavite osnovna podešavanja pre nego što počnete da radite sa terminalom:

- ▶ Pritisnite polje „Postavke“.
→ Otvara se komandna maska „Postavke“.

Standardni/Maxi

5

U poprečnom formatu odaberite standardni ili „Maxi“ prikaz:

- ▶ Polje „Izgled“ držite pritisnutim u trajanju od 2 sekunde.
→ Prikazuje se novi izgled.

Položaj aplikacije

5

Možete da promenite položaj aplikacija u standardnom prikazu.

- ▶ Pritisnite polje „Izgled“.
→ Aplikacije u standardnom prikazu menjaju svoj položaj.



UPOZORENJE - OPŠTE OPASNOSTI!

Ne podržavaju sve ISOBUS mašine funkciju ISB.

Bez provere ne biste smeli da pretpostavite da će u slučaju opasnosti funkcija ISB aktivirati određene funkcije mašine.

U slučaju nepoštovanja, moguće su neispravnosti u radu, a time i opasnost po osobe u neposrednoj blizini.

- ▶ U uputstvu za rad mašine pročitajte
 - da li mašina reaguje na ISB
 - koje funkcije mašine aktivira ISB na mašini.

U slučaju nekakve neispravnosti ili greške prilikom rukovanja, prikazuje se prozor s porukom greške. Pre nego što nastavite s radom, morate da otklonite problem i potvrdite poruku.

→ Proces je prekinut.

Nakon što uspešno rešite problem, na statusnoj traci ćete dobiti odgovor u vidu poruka.

Poruke

- se na statusnoj traci prikazuju s plavom pozadinom u delu sa informacijama,
- ne morate da ih potvrdite,
- samostalno se brišu nakon 10 sekundi i
- ne prekidaju proces rada.

Obaveštenja

3 Grafička korisnička površina

CCI 1200

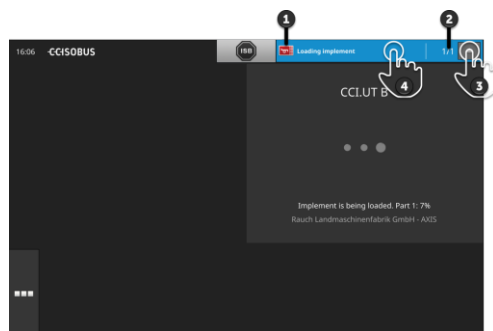

CCI 800

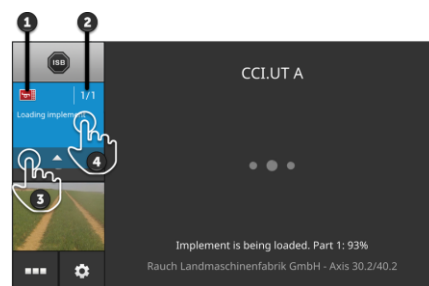

Pošiljalac

1

Piktogram s leve strane pored poruke označava pošiljaoca poruke:

- terminal ili
- ISOBUS mašina

2

Ukupan broj

Prikazuje se ukupan broj nepročitanih poruka.

3

Sakrivanje poruka

Pritisnite polje „Sakrivanje“.

- Prozor s porukama se zatvara.
- Sve poruke se brišu.
- Prikazuje se deo s informacijama.

4

Označavanje poruke kao pročitan

Pritisnite poruku.

- Prikazuje se sledeća poruka, a broj nepročitanih se smanjuje za jedan.
- Nakon poslednje poruke se prozor zatvara.

Standardni prikaz

Aplikacijama može da se rukuje samo u standardnom prikazu.

Meni aplikacije

Meni aplikacija je zatvoren.

Kada otvorite meni aplikacija, prikazuju se sve aplikacije koje ste aktivirali u upravljanju aplikacijama. U meniju aplikacija možete odrediti hoće li se neka aplikacija prikazivati u standardnom ili „Mini“ prikazu.

Vidljive aplikacije

- prikazuju se u standardnom prikazu, u „Mini“ prikazu i u meniju aplikacija,
- u meniju aplikacija imaju pozadinu svetlosive boje.

Aplikacije u stanju mirovanja

- prikazuju se samo u meniju aplikacija,
- imaju pozadinu tamnosive boje i
- ne zauzimaju mesta na CPU i radnoj memoriji.

Aplikacije koje ne koristite pomerite u meni s aplikacijama:



1. Pritisnite polje „Meni aplikacija“.
→ Meni aplikacija se otvara.
2. Odaberite aplikaciju.
→ Aplikacija se uklanja iz „Mini“ ili standardnog prikaza.

Koristite npr. B. CCI.Cam samo prilikom rasipanja đubriva. Obavićete taj postupak tek kroz nekoliko meseci.

Primer

- ▶ Aplikaciju CCI.Cam prevucite u meni.

3 Grafička korisnička površina

„Mini“ prikaz

Aplikacijama u „Mini“ prikazu

- nije moguće rukovati,
- one samo pokazuju bitne informacije,
- i nastavljaju sa izvršavanjem tekućih funkcija.

Nakon što se aktivira i četvrta aplikacija, „Mini“ prikaz se širi na desno van vidljive oblasti:

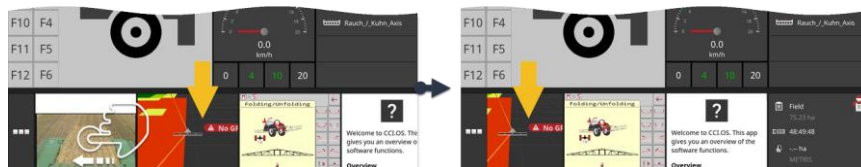

- ▶ Prevucite „Mini“ prikaz ulevo.
→ Aplikacije se tako pomeraju iz oblasti koja se ne vidi u vidljivi deo.

Pomak

Kako biste koristili neku aplikaciju, prevucite je iz „Mini“ u standardni prikaz:



- ▶ Pritisnite aplikaciju u „Mini“ prikazu.
→ Aplikacija će tada zameniti svoj položaj sa aplikacijom s leve polovine standardnog prikaza.



NAPOMENA

Prilikom pomeranja, aplikacije nastavljaju da rade bez prekida i bez promene statusa.

Raspored aplikacija u „Mini“ prikazu može da se menja:

**Novi
raspored**



1. Pritisnite aplikaciju i držite je pritisnutom.
→ Aplikacija se tada vidljivo odvaja od „Mini“ prikaza.



2. Prevucite aplikaciju na novi položaj.

3 Grafička korisnička površina

Posebna polja

Radi efikasnijeg upravljanja, aplikacije imaju posebna polja:

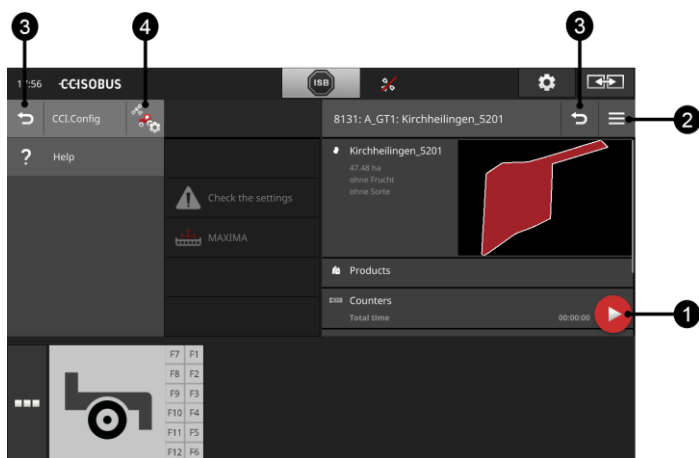

Dugme Action Button

- 1 Aktivacioni taster vam omogućuje direktan pristup trenutno najvažnijim funkcijama.

Dugme internog menija

- 2 Pritiskom na ovo dugme otvara se interni meni. Interni meni vam omogućuje pristup postavkama, funkcijama i pomoćnom sistemu neke aplikacije:

- ▶ Pritisnite dugme internog menija.
→ Otvara se interni meni.

Nazad

Poljem „Nazad“ možete da zatvorite interni meni:

- ▶ U internom meniju pritisnite polje „Nazad“.
→ Interni meni se zatvara i prikazuje se komandna maska aplikacije.

3

Pritiskom na polje „Nazad“ unutar neke aplikacije možete da se vratite na prethodnu komandnu masku:

- ▶ Pritisnite polje „Nazad“.
→ Aktivna komandna maska se zatvara.
→ Prikazuje se prethodna komandna maska.

Postavke aplikacije

- 4 Otvorite postavke specifične za aplikaciju direktno iz internog menija:

- ▶ Pritisnite polje „Postavke aplikacije“.
→ Prikazuje se komandna maska „Postavke“ aplikacije.

4 Postavke

U delu „Postavke“ možete da podesite sistem, aplikacije i korisnička podešavanja. Deo „Postavke“ se koristi redovno.

→ Zbog toga je polje za otvaranje tog dela uvek direktno dostupno:

CCI 1200

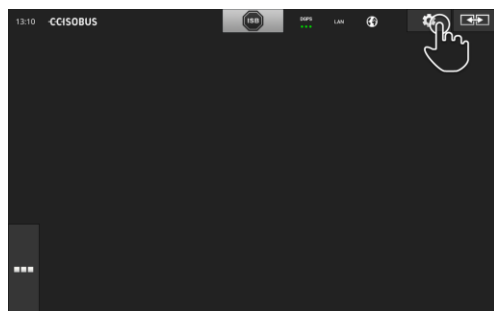

CCI 800



- ▶ Pritisnite polje „Postavke“.
- Prikazuje se komandna maska „Postavke“:

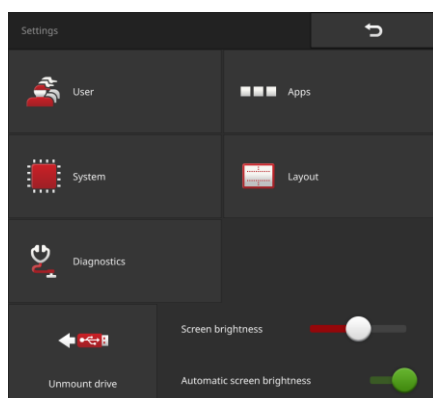

4 Postavke

Sedeće postavke promenite direktno u komandnoj masici „Postavke“:

Promena osvetljenosti ekrana

- ▶ Povucite regulator ulevo.
→ Ekran postaje tamniji.
 - ▶ Povucite regulator udesno.
→ Ekran postaje svetliji.
-

Automatska osvetljenost ekrana

Fotosenzor detektuje okolnu osvetljenost i prema tome prilagođava osvetljenost ekrana.

1. Aktivirajte „Automatsku osvetljenost ekrana“.
 - Pri jakom okolnom svetlu, npr. direktnom sunčevom zračenju, uvećava se i osvetljenost ekrana.
 - Pri slabijem okolnom svetlu, npr. prilikom rada noću, osvetljenost ekrana se smanjuje.
2. Uz pomoć kliznog regulatora možete da podesite fotosenzor.
 - Ako želite da maksimalno osvetlite ekran, pomerite regulator udesno.
 - Ako želite da minimalno osvetlite ekran, pomerite regulator ulevo.

Postavke su podeljene na oblasti „Korisnik“, „Aplikacije“, „Sistem“, „Izgled“ i „Dijagnoza“:



Korisnik

Ovde možete da prilagodite operativno ponašanje terminala:

- ton i zvuk dodira,
 - jezik i jedinica i
 - administracija korisnika.
-



Aplikacije

- Možete da podešavate aplikacije,
 - aktivirate ih i
 - aktivirate ISOBUS funkcije.
-



Sistem

U delu „Sistem“ su Vam na raspolaganju opšta podešavanja i funkcije:

- prikaz informacija o softveru i hardveru,
 - podešavanje datuma i vremena,
 - ponovno uspostavljanje fabričkih postavki,
 - ažuriranje,
 - izrada sigurnosne kopije,
 - ažuriranje podataka o licenci i
 - podešavanje veze s internetom.
-



Izgled

Ovde možete da odaberete usmerenost ekrana. U poprečnom formatu možete da birate između standardnog i „Maxi“ prikaza:

1. Pritisnite polje „Izgled“.
→ Prikazuje se komandna maska „Izgled“.
 2. U redu „Usmerenost“ pritisnite okvir za izbor ispod željene usmerenosti.
→ Usmerenost je promenjena.
 3. U redu „Raspored“ pritisnite okvir za izbor ispod standardnog ili „Maxi“ rasporeda.
→ Raspored je promenjen.
 4. Postupak završite pritiskom na „Nazad“.
-



Dijagnoza

⇒ Pog. 11.2.1

4 Postavke

4.1 Korisnik

U delu „Korisničke postavke“ vrši se prilagođavanje operativnog ponašanja terminala.



- ▶ Na komandnoj masici „Postavke“ pritisnite polje „Korisnik“.
→ Prikazuje se komandna maska „Korisnik“:

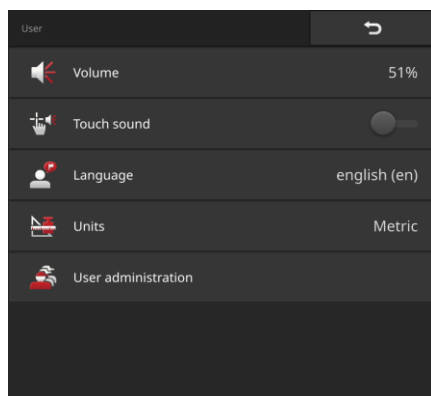

Na raspolaganju su Vam sledeće mogućnosti za podešavanje:



Jačina zvuka

Terminal i mnoge ISOBUS mašine izdaju zvukove upozorenja. Jačinu tih zvukova upozorenja možete da regulišete:

1. Pritisnite polje „Jačina zvuka“.
→ Prikazuje se komandna maska „Jačina zvuka“.
2. Pritisnite polje sa prikazanim procentom.
→ Prikazuje se tastatura na ekranu.
3. Jačinu zvuka unesite u %.
4. Potvrdite svoj unos.
5. Postupak završite pritiskom na „Nazad“.



Aktiviranje zvuka dodira

- ▶ Uključite opciju „Aktiviranje zvuka dodira“.
→ Kada pritisnete neko polje, čućete zvuk.



Odabir jezika

Odaberite jezik ka kome želite da se prikazuju tekstovi na ekranu:

1. Pritisnite polje „Jezik”.
→ Prikazuje se lista za odabir „Jezik”.
2. Odaberite željeni jezik.
→ Tekstovi na ekranu se prikazuju potom na odabranom jeziku.
3. Postupak završite pritiskom na „Nazad”.



Jedinice

Promenite sistem jedinica koji koristi terminal:

1. Pritisnite polje „Jedinice”.
→ Prikazuje se lista za odabir „Jedinice”.
2. Odaberite neki sistem jedinica.
→ Terminal primenjuje potom taj sistem jedinica na sve vrednosti.
3. Postupak završite pritiskom na „Nazad”.



Administracija korisnika

Terminal ima sledeće korisničke grupe:

- Korisnik
- Servis
- programer.

Grupa „Korisnik” je unapred određena. Ovu postavku nemojte da menjate.

4.2 Aplikacije



- ▶ Na komandnoj masici „Postavke“ pritisnite polje „Aplikacije“.
→ Prikazuje se komandna maska „Aplikacije“:

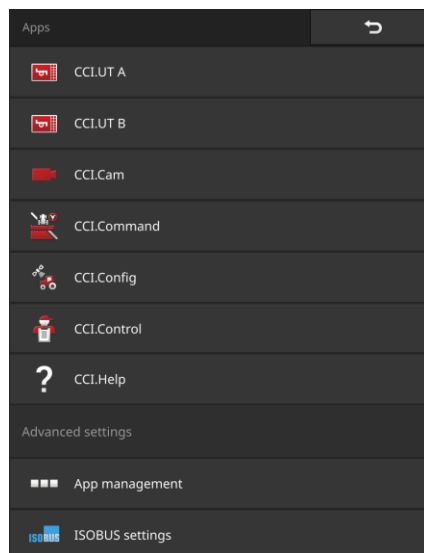

Na raspolaganju su Vam sledeće mogućnosti za rukovanje:

Postavke aplikacije

Možete da podešavate aplikacije.

Upravljanje aplikacijama

Uključivanje i isključivanje aplikacija (⇒ pog. 4.2.1).

ISOBUS postavke

Možete da podesite način ponašanja terminala na ISOBUS-u (⇒ pog. 4.2.2).

4.2.1 Upravljanje aplikacijama

Nepotrebne aplikacije možete trajno da isključite. To ni na koji način ne utiče na CPU i radnu memoriju.



NAPOMENA

Može se dogoditi da neka radnja ne može da se izvede zbog toga što je neka aplikacija isključena.

Preporučujemo da

- aktivirate aplikaciju CCI.UT B ukoliko želite da koristite dve ISOBUS mašine,
- aplikacije agricon, Auto Guidance, SmartConnect i ECU-Updater aktivirate samo prema potrebi,
- uvek aktivirate sve ostale aplikacije.

Aplikaciju isključite na sledeći način:



1. Na komandnoj masici „Aplikacije“ pritisnite polje „Upravljanje aplikacijama“.

→ Prikazuje se komandna maska „Upravljanje aplikacijama“:

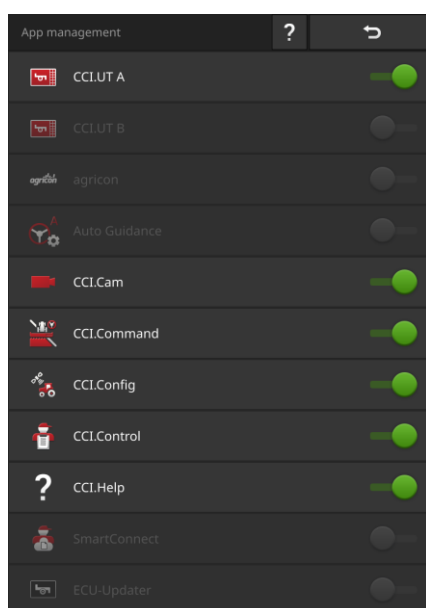

2. Isključite aplikaciju.

→ Prikazuje se prozor s porukom.



3. Potvrdite svoj unos.

→ Aplikacija se zatvara.

→ Aplikacija se više ne prikazuje u meniju aplikacija.



4 Postavke

Kako biste uključili neku aplikaciju, postupite onako kako je gore opisano. Prekidač pored naziva aplikacije postavite u položaj „uključeno“.

4.2.2 ISOBUS postavke

Terminal omogućuje na ISOBUS-u sledeće funkcije:

- Univerzalni terminal,
- AUX-N,
- Task Controller,
- TECU,
- File Server.

Sve ISOBUS funkcije su aktivirane fabrički.



NAPOMENA

Preporučujemo Vam da ostavite sve ISOBUS funkcije da budu aktivirane.

Samo tako možete u potpunosti da iskoristite mnoštvo funkcija terminala:

- ISOBUS upravljačka jedinica mašine
 - snimanje podataka zadatka
 - Section Control i Rate Control.
-

Ako istovremeno koristite dva ISOBUS terminala, možete funkcije da podelite na oba terminala:

Primer

- ISOBUS mašinama upravljate putem ISOBUS terminala koji je fiksno ugrađen u traktor i
- koristite CCI.Command na terminalu CCI 800/CCI 1200 za opciju Section Control.

1. Na CCI 800/CCI 1200 u ISOBUS postavkama deaktivirajte funkciju „Univerzalni terminal“ i uključite „Task Controller“.
2. Na CCI 800/CCI 1200 u upravljanju aplikacijama isključite CCI.UT A i uključite CCI.Command.

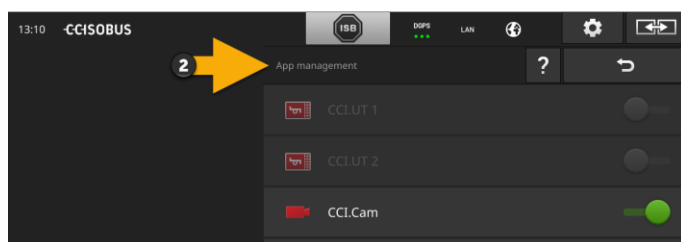
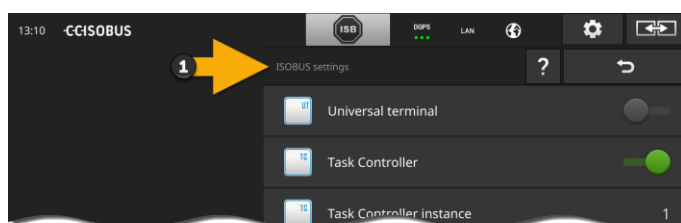

Ponašanje terminala na ISOBUS-u podesite na sledeći način:



- ▶ Na komandnoj masici „Aplikacije“ pritisnite polje „ISOBUS postavke“.
→ Prikazuje se komandna maska „ISOBUS postavke“:

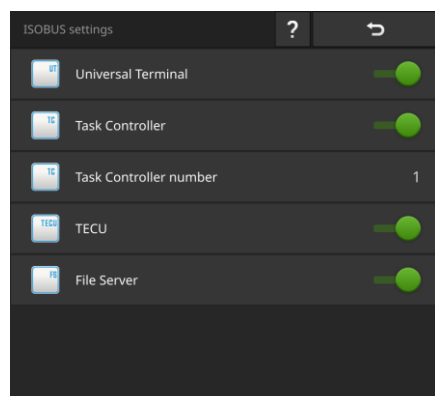

4 Postavke

Ako je ISOBUS funkcija „Univerzalni terminal“ aktivirana, možete

- povezati po 5 mašina sa CCI.UT A i CCI.UT B
- upravljati po jednom ISOBUS mašinom pomoću CCI.UT A i CCI.UT B.

To je takođe moguće i ako istovremeno koristite i neki drugi ISOBUS terminal.



ISOBUS funkcija „Univerzalni terminal“ je fabrički aktivirana.

→ Terminal se na ISOBUS prijavljuje kao „Univerzalni terminal“.



1. Pređite na komandnu masku „Postavke aplikacije“.



2. Pritisnite polje „Upravljanje aplikacijama“.

→ Prikazuje se komandna maska „Upravljanje aplikacijama“.



3. Uključite CCI.UT A.

→ Pojavljuje se standardni prikaz aplikacije CCI.UT A.

Ako terminalom ne želite upravljati nijednom ISOBUS mašinom.

Isključite „Univerzalni terminal“ i aplikacije CCI.UT A i CCI.UT B:



1. U komandnoj masici „ISOBUS postavke“ isključite opciju „Univerzalni terminal“.

→ Prikazuje se prozor s porukom.



2. Potvrdite svoj unos.

→ Prekidač „Univerzalni terminal“ je isključen.

→ Terminal se na ISOBUS više ne prijavljuje kao „Univerzalni terminal“.



3. Pređite na komandnu masku „Postavke aplikacije“.



4. Pritisnite polje „Upravljanje aplikacijama“.

→ Prikazuje se komandna maska „Upravljanje aplikacijama“.



5. Isključite aplikacije CCI.UT A i CCI.UT B.

→ CCI.UT A i CCI.UT B se više ne prikazuju u meniju aplikacija.



NAPOMENA

Bez ISOBUS funkcije „Universal Terminal“ se terminal više ne prijavljuje kao UT na ISOBUS.

Terminal više ne može da se koristi za rukovanje ISOBUS mašinom.

- ▶ Isključite funkciju „Univerzalni terminal“ samo onda ako putem terminala ne želite da upravljate nikakvim ISOBUS mašinama.

4 Postavke

Task-Controller

Za funkcije Section Control, Rate Control i dokumentovanje zadataka potrebna je ISOBUS funkcija „Task Controller“.



ISOBUS funkcija „Task-Controller“ je fabrički aktivirana.
→ Terminal se na ISOBUS prijavljuje kao „Task Controller“.



1. Pređite na komandnu masku „Postavke aplikacije“.



2. Pritisnite polje „Upravljanje aplikacijama“.
→ Prikazuje se komandna maska „Upravljanje aplikacijama“.



3. Uključite CCI.Control.
→ U meniju aplikacija se prikazuje CCI.Control.



4. Uključite CCI.Command.
→ U meniju aplikacija se prikazuje CCI.Command.

Broj funkcije Task Controller

Koristite Task Controller terminala CCI 800/CCI 1200 i Task Controller nekog drugog ISOBUS terminala.

Svaka od te dve Task Controller funkcije mora da ima jednoznačni broj, jer u suprotnom može doći do konflikta adresa na magistrali ISOBUS.

Jedna ISOBUS mašina može da se poveže samo sa jednom funkcijom Task Controller. Mašina bira Task Controller na osnovu njegovog broja funkcije Task Controller.

Mašina bira

- automatski najmanji broj funkcije Task Controller ili
- broj funkcije Task Controller podešen u mašini.



NAPOMENA

Broj funkcije Task Controller ne može da se podesi kod svih ISOBUS mašina.

- ▶ Za funkciju Task Controller s kojom mašina treba da se poveže unesite najmanji broj funkcije Task Controller.



1. Pritisnite polje „Broj funkcije Task Controller“.
→ Prikazuje se dijalog za unos.

2. Pritisnite polje za unos sa brojem.
→ Prikazuje se tastatura na ekranu.



3. Unesite broj funkcije Task Controller.



4. Potvrdite svoj unos.



5. Postupak završite pritiskom na „Nazad“.
→ Prikazuje se prozor s porukom.



6. Potvrdite svoj unos.



NAPOMENA

Ukoliko promenite broj funkcije Task Controller terminala, to morate da podesite i na ISOBUS mašini.

Ako su u mašini i na terminalu podešeni različiti brojevi funkcije Task Controller,

- mašina se neće povezati sa funkcijom Task Controller
- CCI.Config, CCI.Control i CCI.Command više ne primaju informacije od ISOBUS mašine
- opcije Section Control, Parallel Tracking i Rate Control više ne mogu da se izvedu.

4 Postavke

Koristite Task Controller nekog dugog ISOBUS terminala.

Isključite „Task Controller“:



1. Isključite „Task-Controller“.
→ Prikazuje se prozor s porukom.
2. Potvrdite svoj unos.
→ Prekidač „Task Controller“ je isključen.
→ Terminal se na ISOBUS više ne prijavljuje kao „Task Controller“.
3. Pređite na komandnu masku „Postavke aplikacije“.
4. Pritisnite polje „Upravljanje aplikacijama“.
→ Prikazuje se komandna maska „Upravljanje aplikacijama“.
5. Isključite CCI.Control.
→ U meniju aplikacija se više ne prikazuje CCI.Control.
6. Isključite CCI.Command.
→ U meniju aplikacija se više ne prikazuje CCI.Command.



NAPOMENA

Za funkcije CCI.Config, CCI.Control i CCI.Command potrebna vam je ISOBUS funkcija „Task Controller“.

Kada isključite ISOBUS funkciju „Task Controller“,

- CCI.Config, CCI.Control i CCI.Command više ne primaju informacije od ISOBUS mašine,
 - opcije Section Control i Rate Control ne mogu da se izvedu,
 - podaci zadatka se više ne beleže.
-

ISOBUS funkcija „TECU“ šalje ISOBUS mašini brzinu, broj obrtaja priključnog vratila i položaj piramide.

TECU



ISOBUS funkcija „TECU“ je fabrički aktivirana.
→ Terminal se na ISOBUS prijavljuje kao „TECU“.

Isključite TECU terminala CCI 800/CCI 1200 ukoliko TECU traktora prikazuje poruku greške.



1. Isključite funkciju „TECU“.
→ Prikazuje se prozor s porukom.
2. Potvrdite svoj unos.
→ Prekidač „TECU“ je isključen.
→ Terminal se na ISOBUS više ne prijavljuje kao „TECU“.



File Server svim učesnicima ISOBUS-a pruža mesta za memorisanje. Tako npr. neka ISOBUS mašina može na terminalu da memoriše i s njega da čita konfiguracione podatke.

File Server



ISOBUS funkcija „File Server“ je fabrički aktivirana.
→ Terminal se na ISOBUS prijavljuje kao „File Server“.

File Server isključite samo ako ste sigurni da nijedna od vaših ISOBUS mašina ne koristi tu funkciju.



1. Isključite „File Server“.
→ Prikazuje se prozor s porukom.
2. Potvrdite svoj unos.
→ Prekidač „File Server“ je isključen.
→ Terminal se na ISOBUS više ne prijavljuje kao „File Server“.



4.3 Sistem



- ▶ Na komandnoj masici „Postavke“ pritisnite polje „Sistem“.
→ Prikazuje se komandna maska „Sistem“:

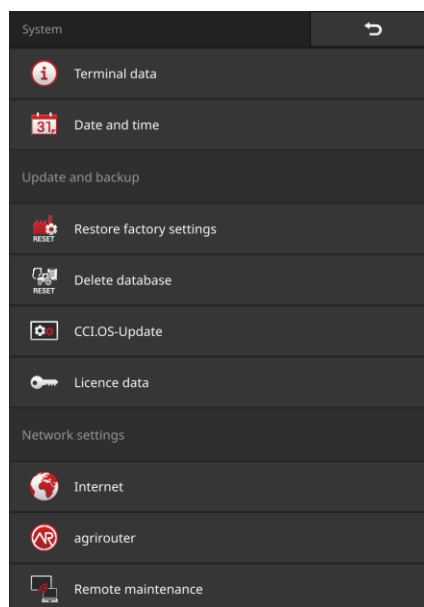

Na raspolaganju su Vam sledeće mogućnosti za rukovanje:



Podaci o terminalu

Podaci o terminalu između ostalog prikazuju i verziju instaliranog softvera i serijski broj terminala. Podaci o terminalu su bitni samo u slučaju servisa:

1. Pritisnite polje „Podaci o terminalu“.
→ Prikazuju se podaci o terminalu.
2. Postupak završite pritiskom na „Nazad“.



Datum i vreme

⇒ Pog. 4.3.1



Ponovno uspostavljanje fabričkih postavki

Brišete sve korisničke postavke. Traktori, mašine, zadaci i polja se ne brišu.

1. Pritisnite polje „Ponovno uspostavljanje fabričkih postavki”.
→ Prikazuje se prozor s porukom.
2. Potvrdite svoj unos.
→ Fabričke postavke su ponovo uspostavljene.



Brisanje baze podataka

Brišete sve traktore, mašine, polja i zadatke uključujući i sve matične podatke, zbirne vrednosti i podatke specifične za mesto koje taj zadatak sadrži.



Ažuriranje terminala CCI.OS

⇒ Pog. 4.3.2

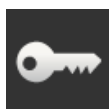

Podaci o licenci

⇒ Pog. 4.3.3



Internet

⇒ Pog. 4.3.4



agrirouter

⇒ Pog. 4.3.5



Remote View

Daljinsko održavanje putem opcije Remote View je u postupku ispitivanja i ne možete da ga koristite.

- ▶ Ne pritiskajte ovo polje.

4.3.1 Podešavanje datuma i vremena



NAPOMENA

Vreme ne može i ne sme ručno da se podešava.

Sat terminala je vrlo precizan i podešen je fabrički. Ako je veza s internetom aktivna, terminal sinhronizuje vreme sa serverom.



- ▶ Pritisnite polje „Datum i vreme“.
→ Prikazuje se komandna maska „Datum i vreme“:

Date and time	↩
Time zone	(UTC +01:00) ...
Time format	24h
Date format	DD.MM.YYYY

Na raspolaganju su Vam sledeće mogućnosti za podešavanje:

Odabir vremenske zone

Odaberite vremensku zonu sa ispravnim vremenskim pomakom kao i odgovarajuću oblast:

1. Pritisnite polje „Vremenska zona”.
→ Prikazuje se lista za odabir „Vremenska zona”.
 2. Odaberite vremensku zonu.
→ Okvir za izbor s desne strane polja je aktiviran.
→ Vremenska zona je promenjena.
-

Odabir formata vremena

1. Pritisnite polje „Format vremena”.
→ Prikazuje se lista za odabir „Format vremena”.
 2. Odaberite format.
→ Okvir za izbor s desne strane polja je aktiviran.
→ Format vremena je time promenjen.
-

Odabir formata datuma

Datum je u odabranom formatu

- na terminalu i
- integrisani su u vremenski pečat koji terminal šalje ISOBUS-u.

1. Pritisnite polje „Format datuma”.
→ Prikazuje se lista za odabir „Format datuma”.
 2. Odaberite format.
→ Okvir za izbor s desne strane polja je aktiviran.
→ Format datuma je time promenjen.
-



NAPOMENA

Preporučujemo Vam da zadržite fabričke postavke za datum i vreme.

Vreme i datum se prikazuju u odabranom formatu

- na terminalu i
 - integrisani su u vremenski pečat koji terminal šalje ISOBUS-u.
-

4.3.2 Ažuriranje terminala CCI.OS

Softver terminala CCI.OS se neprekidno razvija kako bi se dopunio novim funkcijama. Vaš servisni partner Vam na raspolaganje stavlja nove verzije u vidu ažuriranja terminala CCI.OS.



OPREZI!

Prilikom postupka ažuriranja terminal prekida vezu sa ISOBUS-om.

Mašinama koje su priključene na ISOBUS više ne može da se upravlja.



- ▶ Pritisnite polje „Ažuriranje terminala CCI.OS“.
→ Prikazuje se komandna maska „Program za ažuriranje“:

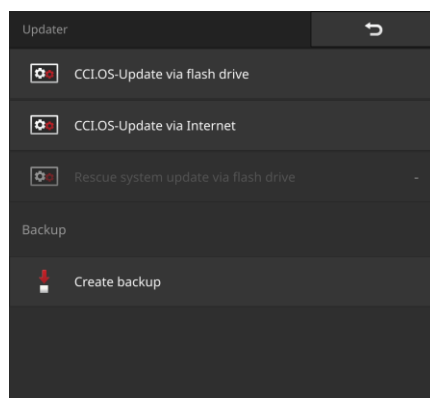

Prilikom ažuriranja se instalira softver terminala CCI.OS koji je noviji od verzije instalirane na terminalu.

Povratak na stariju verziju softvera terminala CCI.OS naziva se Rollback.

- U komandnoj masci „Program za ažuriranje“ mogu da se instaliraju samo ažuriranja.
- Funkcija Rollback se izvodi u sistemu „Rescue System“.
→ Ponovo se upostavlja prethodno kreirana sigurnosna kopija.



NAPOMENA

U retkim slučajevima se može dogoditi da ažuriranje terminala CCI.OS ne uspe.

Terminal tada može da se pokrene samo iz sistema „Rescue System“.

- ▶ Pre nego što ažurirate terminal CCI.OS, izradite sigurnosnu kopiju.

Na raspolaganju su Vam sledeće mogućnosti za rukovanje:



Ažuriranje terminala CCI.OS s USB stika

pogledajte pasus *Ažuriranje s USB stika*



Ažuriranje terminala CCI.OS putem interneta

Ažuriranje terminala CCI.OS preko interneta je u fazi ispitivanja i ne može da se koristi do daljnjeg.



Rescue System

Ažuriranje sistema „Rescue System“ sme da vrši isključivo proizvođač odnosno njegovi servisni partneri i distributeri.



Izrada sigurnosne kopije

1. Na terminal priključite USB stik koji ima najmanje 1 GB slobodnog memorijskog prostora.
2. Pritisnite polje „Izrada sigurnosne kopije“.
 - Prikazuje se poruka upozorenja.
3. Sigurnosnu kopiju pokrenite pritiskom na „OK“.
 - Sigurnosna kopija se memoriše na USB stik.
4. Pritisnite polje „Restart terminala“.
 - Prikazuje se poruka upozorenja.
5. Potvrdite poruku upozorenja pritiskom na „OK“.
 - Postupak je okončan.
 - Terminal se restartuje.

Staro stanje iz sigurnosne kopije u sistemu „Rescue System“ uspostavljate na sledeći način:

- Terminal je u stanju softera koje je osigurano u sigurnosnoj kopiji.



NAPOMENA

Dok traje ažuriranje, program za instalaciju memoriše podatke na USB stik.

- ▶ Koristite USB stik sa najmanje 200 MB dodatne slobodne memorije.
- ▶ USB stik mora da bude priključen na terminal sve dok se postupak ažuriranja ne okonča.



1. Pritisnite polje „Ažuriranje terminala CCI.OS putem USB-a“.
→ Prikazuje se lista za odabir sa dostupnim ažuriranjima.
2. Odaberite ažuriranje.
3. Pritisnite polje „Ažuriranje terminala CCI.OS“.
→ Prikazuje se prozor s porukom.
4. Pokrenite ažuriranje.
→ Instalira se novi softver terminala.
→ Po završetku instalacije je neophodno restartovati terminal.
5. Pritisnite polje „Restart terminala“.
→ Prikazuje se poruka upozorenja.
6. Potvrdite poruku upozorenja.
→ Ažuriranje je završeno.
→ Terminal se restartuje.



4.3.3 Ažuriranje podataka o licenci

Podatke o licenci terminala treba ažurirati u sledećim slučajevima:

- nakon ažuriranja terminala CCI.OS,
- nakon što kupite licencu za neku funkciju koja se plaća (npr. Section Control ili Parallel Tracking).

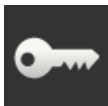

- ▶ Pritisnite polje „Podaci o licenci“.
→ Prikazuje se komandna maska „Podaci o licenci“:

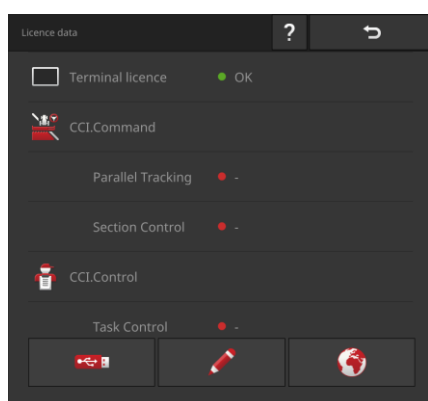

4 Postavke

Na raspolaganju su Vam sledeće mogućnosti za rukovanje:



Ažuriranje podataka o licenci putem interneta

Ovo je najbrži i najjednostavniji način ažuriranja. Upotrebite ovu funkciju onda kada je terminal povezan s internetom:

1. Pritisnite polje „Internet“.
→ Podaci o licenci se ažuriraju.
→ Prikazuje se komandna maska „Podaci o licenci“.



Ažuriranje podataka o licenci pomoću USB stika

To je brz i pouzdan način ažuriranja. Upotrebite ovu funkciju onda kada imate pristup računaru sa internet konekcijom:

1. Priključite USB stik na terminal.
2. Dodirnite polje „USB“.
→ Prikazuje se komandna maska „TAN memorisanje“.
3. Pritisnite polje „Dalje“.
→ Datoteka <serijski broj>.UT.liz se memoriše na USB stik.
→ Prikazuje se komandna maska „Zahtevanje novih podataka o licenci“.
4. Priključite USB stik na vaš računar.
5. Na računaru otvorite internet stranicu <https://pa.cc-isobus.com> i pratite instrukcije.
→ Novi podaci o licenci se memorišu na USB stik.
6. Priključite USB stik na terminal.
→ Podaci o licenci se ažuriraju.
→ Prikazuje se komandna maska „Podaci o licenci“.



Ručni unos podataka o licenci

1. Pritisnite polje „Ručni unos“.
→ Prikazuje se TAN.
2. Na računaru otvorite internet stranicu <https://pa.cc-isobus.com>.
3. Unesite TAN pa pritisnite polje „Pokretanje odobrenja...“.
→ Prikazuju se novi podaci o licenci.
4. Na terminalu pritisnite polje „Dalje“.
5. Unesite licencu terminala.
6. Pritisnite polje „Dalje“.
7. Unesite licencu za Parallel Tracking, ukoliko je dostupna.
8. Pritisnite polje „Dalje“.
9. Unesite licencu za Section Control, ukoliko je dostupna.
10. Postupak završite pritiskom na „Dalje“.
→ Prikazuje se komandna maska „Podaci o licenci“.

4.3.4 Povezivanje na internet

Najjednostavniji i najbrži način za ažuriranje podataka o licenci je putem interneta.

Za funkciju agrirouter Vam je neophodna aktivna internet konekcija.

Povežite terminal na internet preko WLAN mreže.

→ Za terminal je dostupan WLAN adapter W10.

WLAN mrežu možete da oformite recimo preko funkcije „Hotspot“ na Vašem pametnom telefonu.



▶ Pritisnite polje „Internet“.

→ Prikazuje se komandna maska „Internet“:

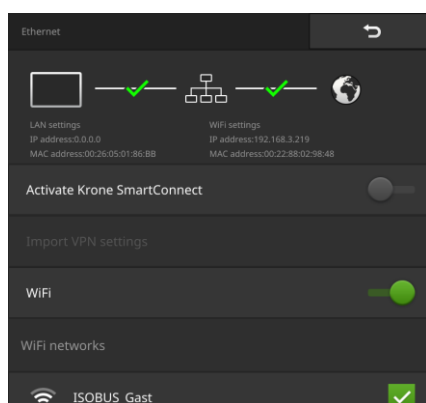

4 Postavke

Na raspolaganju su Vam sledeće mogućnosti za rukovanje:

Aktiviranje funkcije SmartConnect

Funkcija SmartConnect je u postupku ispitivanja i ne možete da je koristite.

- ▶ Nemojte da uključujete funkciju SmartConnect.

Povezivanje sa WLAN mrežom

Terminal možete s internetom povezati pomoću WLAN adaptera W10:

1. Priključite WLAN adapter W10 na konektor 3 ili 4.
2. Pritisnite polje „WLAN“.
→ Prikazuje se lista za odabir „WLAN mreže“.
3. Odaberite neku WLAN mrežu.
→ Pojavljuje se prozor za unos lozinke.
4. Unesite WLAN lozinku pa potvrdite svoj unos.
→ Terminal se povezuje sa WLAN mrežom.
→ Simboli na statusnoj traci pružaju informacije o statusu i kvalitetu veze.

WLAN lozinka

Pogrešno unetu WLAN lozinku ispravite na sledeći način:



1. U listi za odabir „WLAN mreže“ pritisnite polje s nazivom WLAN mreže i držite ga pritisnutim.
→ Pojavljuje se kontekstualni meni.
2. Odaberite „Uređivanje“.
→ Pojavljuje se prozor za unos lozinke.
3. Ispravite lozinku.
4. Potvrdite svoj unos.

4.3.5 Povezivanje sa platformom „agrirouter“

„agrirouter“ je platforma za razmenu podataka putem koje možete da šaljete i primite podatke. Više informacija možete pronaći na internet adresi <https://www.my-agrirouter.com>.

- ▶ Obavite konfiguraciju korisničkog naloga na platformi „agrirouter“.
- ▶ Zabeležite registracioni kôd za nalog na terminalu.
- ▶ Povežite terminal na internet. (⇒ pog. 4.3.4)

Preduslovi



1. Proverite da li je na statusnoj traci prikazan simbol koji se odnosi na internet.
→ Za povezivanje s opcijom „agrirouter“ Vam je potrebna aktivna internet konekcija.



2. Na početnom ekranu pritisnite polje „Postavke“.
→ Prikazuje se komandna maska „Postavke“.



3. Pritisnite polje „Sistem“.
→ Prikazuje se komandna maska „Sistem“.



4. Pritisnite polje „agrirouter“.
→ Prikazuje se komandna maska „agrirouter“.

Puštanje u rad

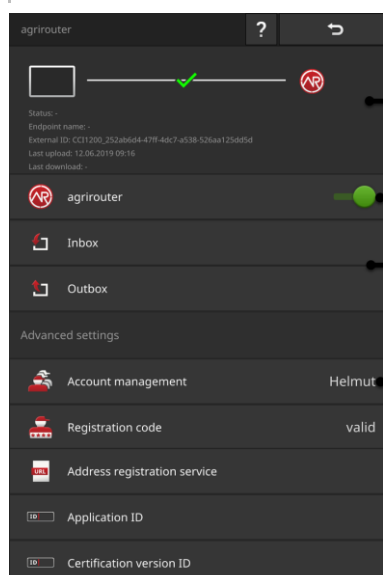

- 1: Deo s informacijama
- 2: Uključivanje platforme „agrirouter“
- 3: Slanje i primanje podataka
- 4: Administracija naloga

4 Postavke



5. Pritisnite polje „Administracija naloga“ (4).
→ Prikazuje se komandna maska „Administracija naloga“.



6. Pritisnite polje „+ novi nalog“.
7. Unesite naziv naloga.
! Naziv naloga možete odabrati proizvoljno.



8. Potvrdite svoj unos.
→ Prikazuje se komandna maska „Administracija naloga“.
→ Novi nalog je odabran.



9. Pritisnite „Nazad“ kako biste se vratili na komandnu masku „agrirouter“.



10. Pritisnite polje „Registracioni kod“.
→ Prikazuje se dijalog za unos.



11. Unesite registracioni kôd naloga. Obratite pritom pažnju na velika i mala slova. Potvrdite svoj unos.
→ Sada možete da koristite polje „agrirouter“.



12. Uključite opciju „agrirouter“ (2).
→ U delu sa informacijama se prikazuje aktivna veza.
→ Postupak aktiviranja opcije „agrirouter“ je time završen.

U komandnoj masici „agrirouter“ su Vam na raspolaganju sledeće mogućnosti za rukovanje:

Postavke



Uključivanje/isključivanje opcije „agrirouter“

- ▶ Uključite opciju „agrirouter“.
→ Terminal se povezuje sa opcijom „agrirouter“.



Ulazna pošta

Svi podaci koji su preuzeti s opcije „agrirouter“ nalaze se u ulaznoj pošti.

Podaci se obrađuju u sledećim aplikacijama:

- ISO-XML zadaci se prikazuju u listi za odabir „Uvoz“ u okviru funkcije CCI.Control.

Podaci se zadržavaju u ulaznoj pošti čak i nakon dalje obrade unutar drugih aplikacija i treba ih ručno izbrisati. Da izbrišete jedan zapis podataka ili sve podatke:

1. Pritisnite polje „Ulazna pošta“.
→ Prikazuje se lista za odabir „Ulazna pošta“.
2. Pritisnite polje s nazivom zapisa podataka i držite ga pritisnutim.
→ Pojavljuje se kontekstualni meni.
3. Odaberite „Brisanje“ ili „Brisanje svega“.
→ Briše se odabrani zapis podataka odnosno svi podaci.
→ Prikazuje se lista za odabir „Ulazna pošta“.



Izlazna pošta

Zadatke, datoteke u shape formatu i ostale podatke možete da pošaljete sa terminala na „agrirouter“. Izlazna pošta obuhvata sve podatke kod kojih postupak otpremanja nije uspeo.

Podatke iz izlazne pošte morate ručno da pošaljete:

1. Pritisnite polje „Izlazna pošta“.
→ Prikazuje se lista za odabir „Izlazna pošta“.
2. Pritisnite polje s nazivom zapisa podataka i držite ga pritisnutim.
→ Pojavljuje se kontekstualni meni.
3. Odaberite „Otpremanje“.
→ Označeni zapis podataka se šalje.
→ Prikazuje se lista za odabir „Izlazna pošta“.

Iz izlazne pošte izbrišite podatke koje ne koristite kako biste oslobodili memorijski prostor:

1. Pritisnite polje „Izlazna pošta“.
→ Prikazuje se lista za odabir „Izlazna pošta“.
2. Pritisnite polje s nazivom zapisa podataka i držite ga pritisnutim.
→ Pojavljuje se kontekstualni meni.
3. Odaberite „Brisanje“ odnosno „Brisanje svega“.
→ Briše se odabrani zapis podataka odnosno svi podaci.
→ Prikazuje se lista za odabir „Izlazna pošta“.



Administracija naloga

Ovde možete da uređujete naloge s kojima se terminal prijavljuje na „agrirouter“. Može da se kreira više korisničkih naloga. Za svaki nalog morate da unesete registracioni kôd.

Novi nalog dodajte na sledeći način:

1. Pritisnite polje „Administracija naloga“.
 - Prikazuje se prazna lista naloga.
2. Pritisnite polje „+ novi nalog“.
 - Prikazuje se dijalog za unos.
3. Unesite naziv naloga pa potvrdite svoj unos.
 - ! Naziv naloga možete odabrati proizvoljno.
 - Prikazuje se nalog u listi naloga.
 - Nalog je odabran.

Da odaberete neki nalog:

1. Pritisnite polje „Administracija naloga“.
 - Prikazuje se lista naloga.
2. Odaberite neki nalog.
3. Postupak završite pritiskom na „Nazad“.
 - Odabrani nalog se prikazuje u polju „Administracija naloga“.
 - Terminal se s ovim nazivom naloga prijavljuje na „agrirouter“.

Da promenite neki nalog:

1. Pritisnite polje „Administracija naloga“.
 - Prikazuje se lista naloga.
2. Pritisnite polje s nazivom naloga i držite ga pritisnutim.
 - Pojavljuje se kontekstualni meni.
3. Odaberite „Uređivanje“.
 - Prikazuje se dijalog za unos.
4. Unesite naziv naloga pa potvrdite svoj unos.
 - Prikazuje se nalog u listi naloga.

Da izbrišete neki nalog:

1. Pritisnite polje „Administracija naloga“.
 - Prikazuje se lista naloga.
2. Pritisnite polje s nazivom naloga i držite ga pritisnutim.
 - Pojavljuje se kontekstualni meni.
3. Odaberite „Brisanje“.
 - Nalog se briše.



Registracioni kôd

Svaki nalog ima sopstveni registracioni kôd. On treba da se unese samo jednom.

Registracioni kôd naloga možete pronaći ovde:

1. Pređite na PC i prijavite se na bei <https://www.my-agrirouter.com>.
2. Očitajte registracioni kôd naloga.

Unesite registracioni kôd na sledeći način:

1. Pritisnite polje „Registracioni kod“.
→ Prikazuje se dijalog za unos.
2. Unesite registracioni kôd pa potvrdite svoj unos.
→ Prikazuje se komandna maska „agrirouter“.
→ U delu s informacijama možete da vidite da li je terminal uspeo da se prijavi na server.



Adresa registracione službe

Adresa registracione službe fabrički glasi <https://agrirouter-registration-service.cfapps.eu1.hana.ondemand.com/api/v1.0/registration/onboard>.

Ovu adresu promenite samo ako to od Vas zahteva servisni partner:

1. Pritisnite polje „Adresa registracione službe“.
→ Prikazuje se dijalog za unos.
2. Unesite internet adresu registracione službe pa potvrdite svoj unos.
→ Prikazuje se komandna maska „agrirouter“.



ID aplikacije

ID aplikacije promenite samo ako to od Vas zahteva servisni partner:

1. Pritisnite polje „ID aplikacije“.
→ Prikazuje se dijalog za unos.
2. Unesite ID pa potvrdite svoj unos.
→ Prikazuje se komandna maska „agrirouter“.



Certification version ID

Certification version ID promenite samo ako to od Vas zahteva servisni partner:

1. Pritisnite polje „Certification version“.
→ Prikazuje se dijalog za unos.
2. Unesite ID pa potvrdite svoj unos.
→ Prikazuje se komandna maska „agrirouter“.

5 Prikaz slika kamere

Saznaćete

- kako da prikažete sliku kamere,
- kako da na terminal priključite jednu ili više kamera,
- kako se automatska zamena kamera podešava i pokreće.

Funkcija CCI.Cam služi za prikazivanje slika kamere.

Uvod

Uz pomoć najviše osam kamera možete da imate pregled mašine i složenih radnih procesa. Automatsko prebacivanje slika kamere nije potrebno jer se prikaz kamera smenjuje ciklički.

Otvorite CCI.Cam u standardnom ili „Mini“ prikazu. Tako u svakom trenutku možete u vidnom polju da imate slike kamera:

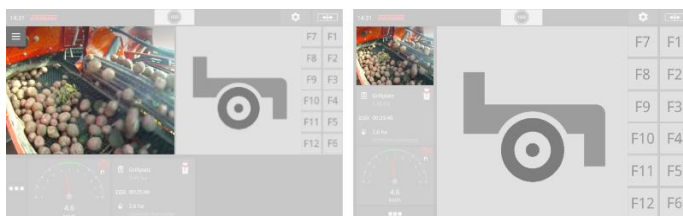

5 Prikaz slika kamere

5.1 Puštanje u rad

5.1.1 Priključivanje jedne kamere

Jednu kameru možete da priključite direktno na terminal. Potreban Vam je kabl C:

1. Priključite kabl C na konektor C na terminalu.
2. Priključite kameru na kabl C.

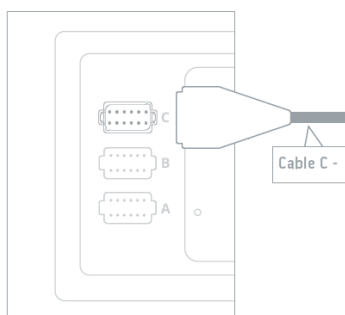

NAPOMENA

Kabl C postoji u varijantama C1 i C2.

- ▶ Koristite kabl C1 za kameru sa AEF video spojem.
 - ▶ Koristite kabl C2 za kameru sa M12 utikačem.
-

Podesite CCI.Cam na sledeći način:



1. Pritisnite polje „Postavke”.
→ Prikazuje se komandna maska „Postavke”.



2. Pritisnite polje „Aplikacije”.
→ Prikazuje se komandna maska „Aplikacije”.



3. Pritisnite polje „CCI.Cam”.
→ Prikazuje se komandna maska sa CCI.Cam postavkama.



4. Isključite „Video Miniplexer”.



5. Pritisnite polje „Postavke”.
→ Komandna maska „Postavke” se zatvara.

6. Otvorite CCI.Cam u standardnom prikazu.
→ Prikazuje se slika kamere.

5 Prikaz slika kamere

5.1.2 Priključivanje dve kamere

Da biste priključili dve kamere na terminal, potreban vam je Video Miniplexer.



Terminal snabdeva strujom Video-Miniplexer.

1. Priključite kamere na Video Miniplexer.
2. Priključite kabl C2 na konektor C na terminalu.
3. Utaknite M12 spoj „M12 Video“ (kabl C2) u ugradni utikač „Out“ na Video-Miniplexeru.

Podesite CCI.Cam na sledeći način:



1. Pritisnite polje „Postavke“.
→ Prikazuje se komandna maska „Postavke“.



2. Pritisnite polje „Aplikacije“.
→ Prikazuje se komandna maska „Aplikacije“.



3. Pritisnite polje „CCI.Cam“.
→ Prikazuje se komandna maska sa CCI.Cam postavkama.



4. Uključite „Video Miniplexer“.
→ Video Miniplexer je aktiviran.



5. Pritisnite polje „Postavke“.
→ Komandna maska „Postavke“ se zatvara.

6. Otvorite CCI.Cam u standardnom prikazu.
→ Prikazuje se slika kamere 1.

5.1.3 Priključivanje osam kamera

Uz pomoć modula Video Multiplexer možete na terminal da priključite do osam kamera.

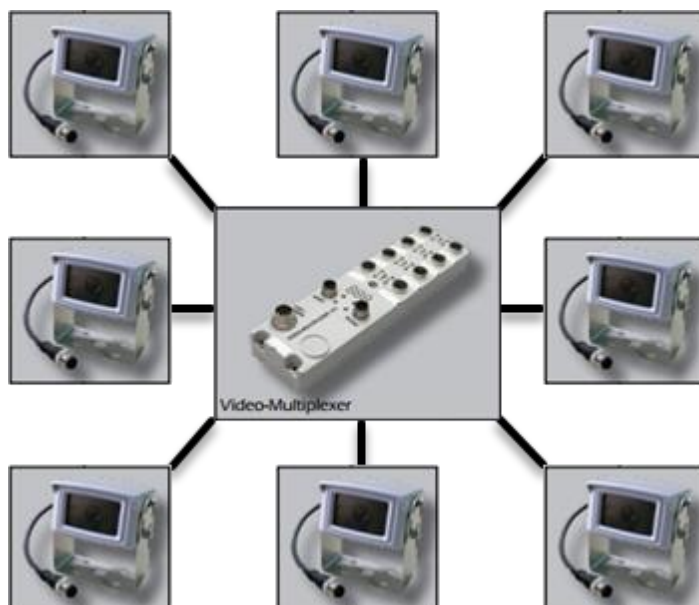

Terminal ili eksterni izvor napona snabdevaju strujom Video-Multiplexer.

1. Priključite kamere na Video Multiplexer.
2. Priključite kabl C2 na konektor C na terminalu.
3. Utaknite M12 spoj „M12 Video“ (kabl C2) u priključnicu „MON1“ na Video-Multiplexeru.



OPREZ!

Ako na Video-Multiplexer priključite više od 3 kamere, preopteretite naponski izlaz terminala.

Terminal može da se ošteti ako se naponski izlaz terminala preoptereti.

- ▶ Koristite eksterni izvor napona.
 - ▶ Priključite eksterni izvor napona na ugradni utikač „P1“ na Video-Multiplexeru.
-

5 Prikaz slika kamere

Podesite CCI.Cam na sledeći način:



1. Pritisnite polje „Postavke”.
→ Prikazuje se komandna maska „Postavke”.



2. Pritisnite polje „Aplikacije”.
→ Prikazuje se komandna maska „Aplikacije”.



3. Pritisnite polje „CCI.Cam”.
→ Prikazuje se komandna maska sa CCI.Cam postavkama.



4. Isključite „Video Multiplexer”.



5. Pritisnite polje „Postavke”.
→ Komandna maska „Postavke” se zatvara.

6. Otvorite CCI.Cam u standardnom prikazu.
→ Prikazuje se slika kamere 1.



NAPOMENA

Nezauzeti priključci modula Multiplexer prikazuju crnu sliku kamere.

5.2 Rukovanje

5.2.1 Prikaz slike kamere

Slika kamere se prikazuje kada CCI.Cam otvorite u standardnom, „Maxi“ ili „Mini“ prikazu.

Aplikacijom CCI.Cam može da se upravlja samo u standardnom ili „Maxi“ prikazu.

5.2.2 Preslikavanje slike kamere

Slika kamere se prikazuje preslikana po vertikalnoj osi.

Preslikavanje slike kamere recimo ima smisla kada su u pitanju kamere za vožnju unazad:



1. Pritisnite sliku kamere po sredini.
→ Prikazuje se dugme internog menija.



2. Pritisnite dugme internog menija.
→ Prikazuje se interni meni.



3. Uključite „Preslikavanje“.
→ Slika kamere se prikazuje kao u ogledalu.

Isključite „Preslikavanje“ kako biste sliku kamere opet prikazali normalno.



NAPOMENA

Prekidač „Preslikavanje“ ima efekta samo na sliku kamere koja se vidi u datom trenutku.



NAPOMENA

Kada se terminal restartuje, prekidač „Preslikavanje“ ostaje u nameštenom položaju.

5 Prikaz slika kamere

Funkcije opisane u nastavku mogu se koristiti samo ako ste na terminal priključili više kamera.

5.2.3 Automatska kamera za vožnju unazad

Kamera za vožnju unazad služi za vizuelnu pomoć pri manevrisanju i vožnji unazad.

Kao kameru za vožnju unazad možete koristiti neku od kamera koje su priključene na Video-Multiplexer.

Preduslov je da terminal prepozna promenu smera vožnje.

→ Terminal prepoznaje vožnju unazad ako traktor ili samohodna mašina šalju ISOBUS-u signal o smeru vožnje.

▶ Priključivanje dve kamere (⇒ pog. 5.1.2) tj.

▶ Priključivanje osam kamera (⇒ pog. 5.1.3)



1. Pritisnite polje „Postavke”.
→ Prikazuje se komandna maska „Postavke”:



2. Pritisnite polje „Aplikacije”.
→ Prikazuje se komandna maska „Aplikacije”:



3. Pritisnite polje „CCI.Cam”.
→ Prikazuje se komandna maska sa CCI.Cam postavkama:



4. Pritisnite polje „Kamera za vožnju unazad”.
→ Prikazuje se lista za odabir „Prepoznavanje vožnje unazad”.



5. Odaberite metodu za prepoznavanje vožnje unazad.



6. Unos potvrdite pritiskom na „Nazad”.
→ Prikazuju se postavke aplikacije CCI.Cam.



7. Pritisnite polje „Broj kamere”.
→ Prikazuje se lista za odabir „Kamera za vožnju unazad”.



8. Odaberite broj kamere koju želite da koristite kao kameru za vožnju unazad.



9. Pritisnite polje „Postavke“.
→ Postupak je okončan.



NAPOMENA

Ne daju svi traktori niti samohodne mašine na ISOBUS-u na raspolaganje signal smera vožnje.

→ Automatska kamera za vožnju unazad ne može da se koristi ako nema signala smera vožnje.

▶ U koraku 5 odaberite „isključeno“.



UPOZORENJE - OPŠTE OPASNOSTI!

Kamera za vožnju unazad je samo pomoćno sredstvo koje eventualne prepreke prikazuje izobličene u perspektivi, a ne pravilne ili ih uopšte ne prikazuje.

Iako imate kameru za vožnju unazad, morate da budete jako oprezni prilikom vožnje.

Kamera za vožnju unazad vas neće upozoriti na sudar, ljude ili predmete.

Može se dogoditi da ne uočite ljude ili predmete pa da ih pregazite, usled čega biste te iste ljude povredili, a predmete, traktor ili samohodnu mašinu oštetili.

▶ Zapamtite da u svakom trenutku vi snosite odgovornost za bezbednost.

▶ Osim toga, prilikom upravljanja morate uvek da pazite na svoje neposredno okruženje. Ovo se ne odnosi samo na prostor iza vas nego morate da gledate i ispred sebe i pored sebe i svud oko sebe i traktora odnosno samohodne mašine.

5 Prikaz slika kamere

5.2.4 Trajni prikaz slike kamere

Želite da slika neke određene kamere bude stalno prikazana. Slika kamere treba da se prikazuje dok ne odaberete nešto drugo:

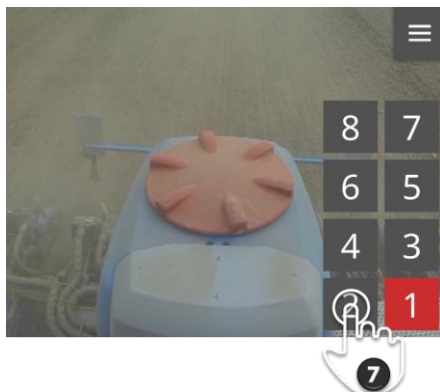

1. Pritisnite sliku kamere po sredini.
→ Prikazuje se dugme internog menija.



2. Pritisnite dugme internog menija.
→ Prikazuje se interni meni.



3. Isključite „Događaj“.
→ Promena kamere kontrolisana događajem je deaktivirana.



4. Isključite „Vreme“.
→ Promena kamere kontrolisana vremenom je deaktivirana.



5. Pritisnite polje „Nazad“.
→ Slika kamere se prikazuje.



6. Pritisnite sliku kamere po sredini.
→ Prikazuju se polja za odabir kamere.



7. Pritisnite polje sive boje sa brojem kamere.
→ Slika kamere se prikazuje.

5.2.5 Automatska promena kamere

Želite da

- automatski da prelazite između pojedinih ili svih slika kamera i
- da ustanovite trajanje prikazivanja svake slike.

Odredite

Postavke

- koliko dugo želite da se svaka slika prikazuje i
- kojim redosledom treba da se smenjuju slike:

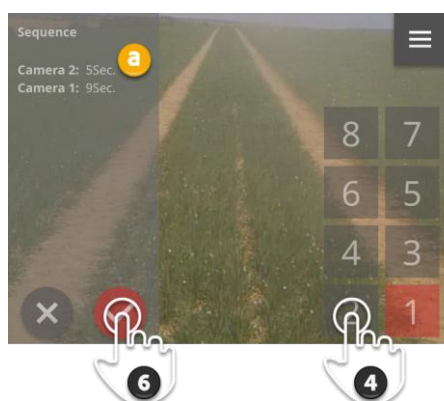

1. Pritisnite sliku kamere po sredini.
→ Prikazuju se polja za rukovanje.



2. Pritisnite dugme internog menija.
→ Prikazuje se interni meni.



3. Pritisnite polje „Redosled“.
→ Prikazuju se polja za odabir kamere.



4. Pritisnite polje one kamere koja treba prvo da se prikaže. Držite polje pritisnutom onoliko koliko želite da se prikazuje slika kamere.



5. Postupak ponovite i za ostale kamere.
→ Deo s informacijama (a) pokazuje broj kamere i trajanje.



6. Pritisnite aktivacioni taster.
→ Slika kamere se prikazuje.

5 Prikaz slika kamere

Start



Pokrenite automatsko menjanje kamera:

1. Pritisnite sliku kamere po sredini.
→ Prikazuju se polja za rukovanje.
2. Pritisnite dugme internog menija.
→ Prikazuje se interni meni.
3. Uključite „Vreme“.
→ Pokreće se automatsko menjanje kamera.



NAPOMENA

Za automatsko menjanje kamera se ne moraju koristiti sve slike kamere.

- ▶ Kada birate redosled i trajanje prikazivanja, možete izostaviti jednu kameru ili više njih.



NAPOMENA

Podešeni redosled i trajanje prikazivanja slika kamera se zadržavaju.

Nakon što restartujete terminal, morate da pokrenete samo automatsko menjanje kamera.

Završetak



Automatsko menjanje kamera okončajte na sledeći način:

1. Pritisnite sliku kamere po sredini.
→ Prikazuju se polja za rukovanje.
2. Pritisnite dugme internog menija.
→ Prikazuje se interni meni.
3. Isključite „Vreme“.
→ Automatsko menjanje kamera je završeno.
→ Trajno se prikazuje aktuelna slika kamere.



5.2.6 Promena kamere kontrolisana događajem

U režimu kontrolisanom događajem mašina upravlja time koja će se kamera prikazivati.

- ▶ U uputstvu za rad mašine proverite da li mašina može kontrolisati i opcijama Video-Miniplexer odnosno Video-Multiplexer.
 - Ukoliko mašina ne podržava ove funkcije, ne možete koristiti promenu kamere kontrolisana događajem.

- ▶ Ako koristite Video-Multiplexer: Priključite mašinu na Video Multiplexer.
- ▶ U mašini aktivirajte upravljačku jedinicu za Video-Miniplexer odnosno Video-Multiplexer.

Preduslovi



1. Pritisnite sliku kamere po sredini.
 - Prikazuju se polja za rukovanje.



2. Pritisnite dugme internog menija.
 - Prikazuje se interni meni.



3. Uključite „Događaj“.
 - Promena kamere kontrolisana događajem je aktivirana.



Mašina upravlja slikom kamere

Neke mašine određuju koja se slika kamere prikazuje. To ima smisla onda kada treba skrenuti pažnju na neki određen događaj ili mašinu kao što je npr. otvaranje komore za presovanje.

Te mašine

- upravljaju putem zasebnog kabla Video Multiplexer-om ili
- upravljaju bez zasebnih kablova Video Miniplexer-om.
- Ni u jednom slučaju ne možete preko CCI.Cam da utičete na odabir slike kamere niti na trajanje prikazivanja.

6 Brzina, položaj i geometrija

Saznaćete

- zašto morate da podesite položaje GPS antene, tačke povezivanja, referentne tačke i sekcija krila,
- kako podešavate te položaje,
- kako možete korigovanjem vremenskih zadržki da izbegnete preklapanja ili praznine,
- kada da koristite die signalnu utičnicu traktora,
- koje mašine se automatski povezuju na Task Controller terminala, a koje ne,
- šta je TC-Client.

6 Brzina, položaj i geometrija

Želite da koristite opcije *Parallel Tracking*, *Rate Control*, *Section Control* ili *Tramline Control*. Ove funkcije rade zavisno od lokacije i potrebne su im precizne informacije o vozilu odnosno samohodnoj mašini:

- vrsta i izvor informacije o brzini,
- položaj GPS antene,
- geometrija traktora i mašine,
- vrsta spajanja mašine.

Ova podešavanja možete da obavite u CCI.Config.



1. Pritisnite polje „Postavke“.
→ Prikazuje se komandna maska „Postavke“:



2. Pritisnite polje „Aplikacije“.
→ Prikazuje se komandna maska „Aplikacije“.

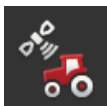

3. Pritisnite polje „CCI.Config“.
→ Prikazuje se komandna maska „CCI.Config“.

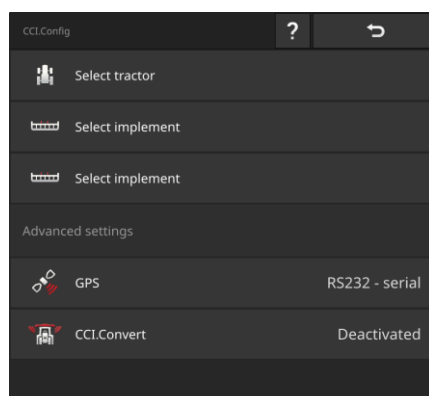

Postupite na sledeći način:



Dodavanje i podešavanje traktora

Za svaki traktor na kom koristite terminal dodajte unos u listu traktora.

Podesite sledeće:

- položaj GPS antene,
- vrste spajanja traktora,
- upotreba *signalne utičnice*,
- Prikaz GPS brzine.

⇒ pog. 6.1, ⇒ pog. 6.2



Dodavanje i podešavanje mašine

Za svaku mašinu dodajte unos u listu mašina.

Podesite sledeće:

- položaj GPS antene,
- vrsta mašine,
- radna širina,
- tačka povezivanja,
- vrsta spajanja.

⇒ pog. 6.3, ⇒ pog. 6.4



Podešavanje GPS prijemnika

GPS prijemnik je direktno priključen na terminal ili je s njim povezan putem ISOBUS-a.

Podesite sledeće:

- položaj GPS antene,
- interfejs GPS prijemnika.

⇒ Pog. 6.5

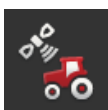

Tahometar

Podesite tahometar. Tahometar

- prikazuje brzinu kojom se krećete,
- prikazuje da li ste u optimalnoj oblasti rada,
- pruža Vam direktan pristup postavkama traktora i mašine.

⇒ Pog. 6.7

6.1 Dodavanje traktora



1. Na komandnoj masici „CCI.Config“ pritisnite polje „Traktor“.
→ Prikazuje se komandna maska „Traktor“.

2. Pritisnite polje „+ novi traktor“.

3. Unesite naziv traktora.



4. Potvrdite svoj unos.

→ Prikazuje se komandna maska „CCI.Config“.

→ Novi traktor je odabran i označen simbolom upozorenja.



5. Podesite traktor.

→ Umesto simbola upozorenja se sada prikazuje simbol traktora. Traktor sada može da se koristi.



Za svaki traktor na kom se koristi terminal dodajte unos u listu traktora.

Preporučujemo da sve traktore dodate odmah, da im dodelite jednoznačne nazive i da ih podesite.



NAPOMENA

Pri prelasku na neki drugi traktor morate da promenite postavke.

Ukoliko su odabrani pogrešni traktori ili nije odabran nijedan traktor, opcije Parallel Tracking, Rate Control, Tramline Control i Section Control će raditi sa pogrešnim postavkama.

▶ Sa liste odaberite traktor (⇒ pog. 6.8.1).

Ako se traktor nije na listi traktora:

▶ Dodajte traktor (⇒ pog. 6.1).

▶ Podesite traktor (⇒ pog. 6.2).

6.2 Postavke traktora



NAPOMENA

Razmak C treba da se podesi za sve vrste spajanja koje postoje na traktoru.

Ako razmak C nije podešen,

- položaj ne može precizno da se izračuna
- opcije Rate Control, Parallel Tracking, Section Control i Tramline Control mogu da se koriste, ali rade neprecizno.

► Podesite razmak C za sve vrste spajanja koje postoje na traktoru.

Podesite traktor:

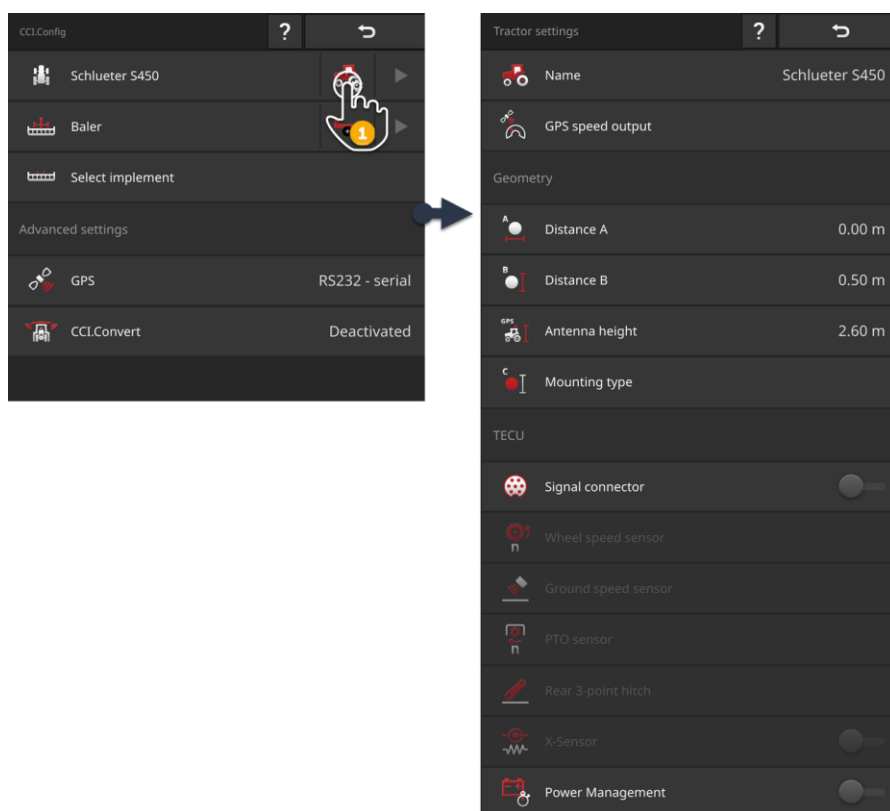

1. Na komandnoj masici „CCI.Config“ pritisnite polje „Postavke traktora“.
→ Prikazuju se postavke traktora.
2. Postupajte u skladu sa instrukcijama iz ⇒ pog. 6.2.1, ⇒ pog. 6.2.2,
⇒ pog. 6.2.3 i ⇒ pog. 6.2.4.

6 Brzina, položaj i geometrija

Kontrola

Naposletku proverite postavke:

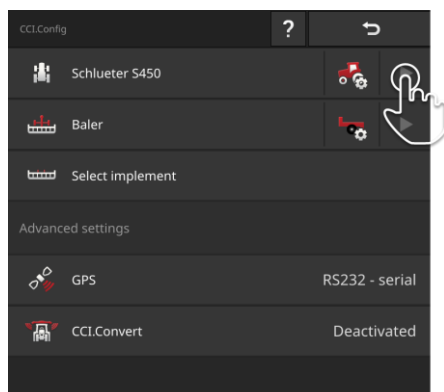

- ▶ Na komandnoj masici „CCI.Config“ u polju traktora pritisnite taster sa strelicom.
→ Prikazuje se deo s informacijama „Traktor“.

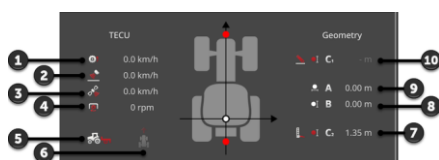

- 1: Brzina točkova
- 2: Brzina radara
- 3: GPS brzina
- 4: Broj obrtaja izlaznog vratila
- 5: Radni položaj
- 6: Smer vožnje
- 7: Vrsta spajanja i razmak C2, referentna tačka traktor - tačka povezivanja pozadi
- 8: Razmak B, referentna tačka traktor - GPS antena
- 9: Razmak A, referentna tačka traktor - GPS antena
- 10: Vrsta spajanja i razmak C1, referentna tačka traktor - tačka povezivanja napred

6.2.1 Položaj GPS antene

Ukoliko traktor nema GPS prijemnik, pređite na ⇒ pog. 6.2.2.



Razmak A

1. Montirajte GPS antenu po sredini traktora. Taj način rada se preporučuje.
2. Pritisnite polje „Razmak A”.
→ Prikazuje se dijalog za unos.
3. Razmak A podesite na 0.
4. Postupak završite pritiskom na „Nazad”.



Razmak A

Razmak u poprečnom pravcu između GPS antene i referentne tačke traktora:

- Referentna tačka traktora nalazi se po sredini zadnje osovine.
- Meri se razmak od uzdužne ose.

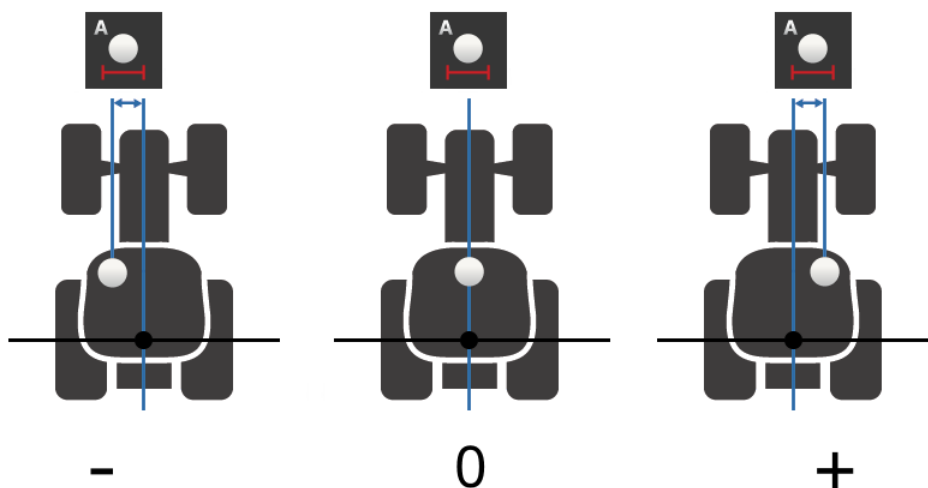

GPS antena je u smeru vožnje levo od referentne tačke:

- ▶ Unesite razmak A kao negativnu vrednost.

GPS antena je u smeru vožnje desno od referentne tačke

- ▶ Unesite razmak A kao pozitivnu vrednost.

GPS antena je na uzdužnoj osi traktora:

- ▶ Razmak A podesite na 0.

6 Brzina, položaj i geometrija

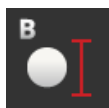

Razmak B

1. Kredom na tlu pored traktora označite središte zadnje osovine i položaj GPS antene.
2. Izmerite razmak.
3. Pritisnite polje „Razmak B“.
→ Prikazuje se dijalog za unos.
4. Unesite izmerenu vrednost.
5. Postupak završite pritiskom na „Nazad“.



Razmak B

Razmak u uzdužnom pravcu između GPS antene i referentne tačke traktora:

- Referentna tačka traktora nalazi se po sredini zadnje osovine.
- Meri se duž uzdužne ose.

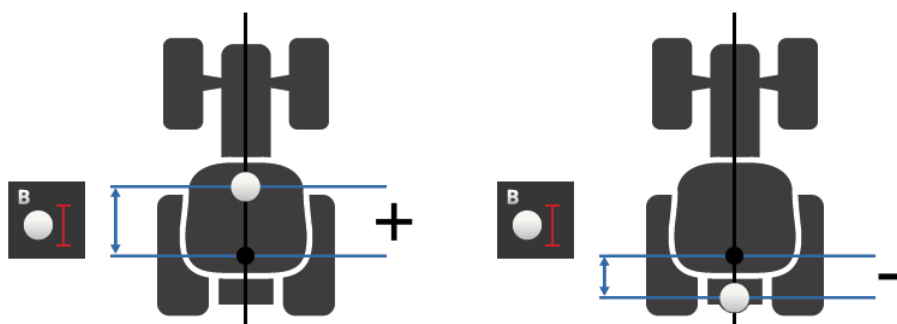

GPS antena je u smeru vožnje iza referentne tačke:

- ▶ Unesite razmak B kao negativnu vrednost.

GPS antena je u smeru vožnje ispred referentne tačke:

- ▶ Unesite razmak B kao pozitivnu vrednost.

GPS antena je tačno iznad zadnje osovine:

- ▶ Razmak B podesite na 0.



Visina antene

Udaljenost najviše tačke GPS antene od tla.

1. Meri se udaljenost najviše tačke GPS antene od tla.
2. Pritisnite polje „Visina antene”.
→ Prikazuje se dijalog za unos.
3. Unesite izmerenu vrednost.
4. Postupak završite pritiskom na „Nazad”.

6 Brzina, položaj i geometrija



Vrsta spajanja i razmak C

Razmak C mora zasebno da se podesi za svaku vrstu spajanja na traktoru:

1. Proverite koje vrste spajanja postoje na traktoru.
2. Za svaku vrstu spajanja izmerite razmak C.
3. Pritisnite polje „Vrsta spajanja“.
→ Prikazuje se lista za odabir „Vrsta spajanja“.
4. Pritisnite polja neke vrste spajanja traktora.
→ Prikazuje se dijalog za unos.
5. Unesite razmak C.
6. Pritisnite „Nazad“ kako biste se vratili na listu za odabir „Vrsta spajanja“.
7. Za sve ostale vrste spajanja ponovite korake od četiri do šest.
8. Nakon što unesete sve vrednosti, postupak završite pritiskom na „Nazad“.



Vrsta spoja

Na zadnjem delu traktor ima nekoliko vrsta spajanja. Svakoj mašini je dodeljena jedna vrsta spajanja.

Razmaci C

Za svaku vrstu spajanja je razmak C od referentne tačke traktora do tačke povezivanja drugačiji:

- Referentna tačka traktora nalazi se po sredini zadnje osovine.
- Meri se duž uzdužne ose.

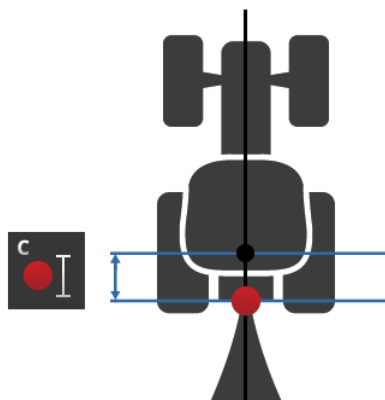

U CCI.Config unesite razmak C za svaku vrstu spajanja.

Najbolje bi bilo da to uradite odmah pri puštanju u rad kako prilikom priključivanja mašine ne biste morali ponovo da merite.

Nakon što priključite mašinu, morate još samo u postavkama mašine da odaberete vrstu spajanja (⇒ pog. 6.4.2):

→ Section Control automatski koristi pravilni razmak C.

6.2.2 Podaci o traktoru

ISOBUS traktor šalje sledeće podatke traktora sistemu ISOBUS:

- brzinu radara i točkova,
- broj obrtaja izlaznog vratila,
- smer vožnje,
- položaj *piramide*.

**Traktor sa
TECU**

Fabrički je *signalna utičnica* isključena. Za ISOBUS traktor zadržite ove postavke:

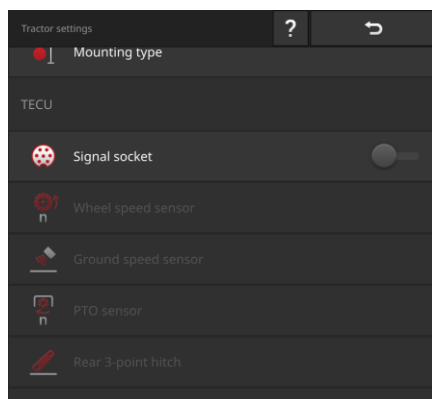

Signalna utičnica

- ▶ Na komandnoj masici „Postavke traktora“ isključite signalnu utičnicu.
→ Polja za podešavanje signalne utičnice se deaktiviraju.

6 Brzina, položaj i geometrija



Kontrola

Ako imate ISOBUS traktor, u postavkama traktora možete da proverite koje podatke traktora šalje sistemu ISOBUS.

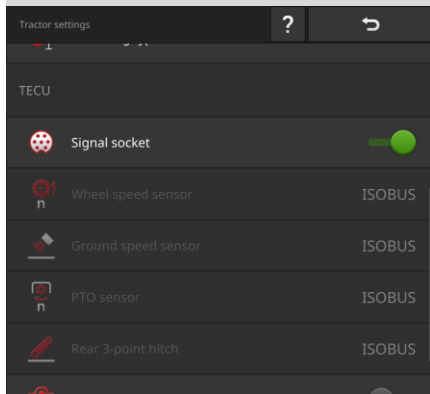

1. Terminal priključite na signalnu utičnicu onako kako je to opisano u pasusu *Traktor bez TECU*.
2. Uključite signalnu utičnicu.
 - Polja s podacima traktora koje traktor šalje označavaju se s „ISOBUS“.
 - Terminal može da dopuni podatke koji nedostaju ako su oni raspoloživi na signalnoj utičnici.

Primer

ISOBUS traktor šalje samo brzinu točkova sistemu ISOBUS. Naknadno ste ugradili radarski senzor i njegov izlazni signal postoji na signalnoj utičnici.

Polje „Brzina radara“ je obeleženo s „Signal“, a polje „Brzina točkova“ s „ISOBUS“.

- ▶ Podesite brzinu radara.
 - Terminal šalje brzinu radara ISOBUS-u.

Preporuka

Traktor šalje sve podatke traktora sistemu ISOBUS:

- ▶ Isključite signalnu utičnicu.
- Na signalnoj utičnici postoje podaci traktora koje traktor ne šalje sistemu ISOBUS:
- ▶ Uključite signalnu utičnicu i podesite dodatne podatke traktora.

Ako traktor ne stavlja podatke traktora na raspolaganje sistemu ISOBUS, onda terminal mora da preuzme taj zadatak.

**Traktor bez
TECU**

Potrebni su Vam

- kabl B,
- kabl H.

Priključite terminal na *signalnu utičnicu* u traktoru.

→ Terminal iščitava podatke traktora i šalje ih sistemu ISOBUS.

1. Priključite kabl B na konektor B na terminalu.
2. Utaknite spoj „Signal“ (kabl B) u M12 utikač „Signal“ (kabl H).
3. Priključite utikač „Signal“ (kabl H) u signalnu utičnicu traktora.



Signalna utičnica

1. Terminal priključite na signalnu utičnicu onako kako je to opisano gore.
2. Uključite signalnu utičnicu.
→ Polja za podešavanje podataka traktora se aktiviraju.
3. Podesite podatke traktora onako kako je opisano u nastavku.



NAPOMENA

Signalna utičnica je uključena, ali traktor šalje podatke traktora sistemu ISOBUS.

Ukoliko dok je uključena signalna utičnica terminal prepozna TECU na sistemu ISOBUS, onda se polja za podešavanje podataka traktora označavaju s „ISOBUS“ i deaktiviraju:

- Brzinu točkova i radara, broj obrtaja izlaznog vratila i radni položaj ne možete da podešavate.
 - Terminal ne šalje podatke traktora ISOBUS-u.
-



Brzina točkova

Ukupan broj impulsa po pređenoj deonici potražite u tehničkim podacima traktora.

Važeći opseg vrednosti je između 200 und 30000 imp./100 m.

1. Pritisnite polje „Brzina točkova”.
→ Prikazuje se komandna maska „Brzina točkova”.
2. Dodirnite polje za unos.
→ Prikazuje se tastatura na ekranu.
3. Unesite broj impulsa za 100 m pa potvrdite svoj unos.
→ Prikazuje se komandna maska „Brzina točkova”.
4. Postupak završite pritiskom na „Nazad”.

Obavite kalibraciju brzine točka,

- ako je senzor točkova naknadno ugrađen u traktor,
 - ako tehnički podaci traktora ne sadrže informacije o senzoru točka.
- pogledajte pasus *Kalibracija brzine točkova*.



Brzina radara

Ukupan broj impulsa po pređenoj deonici potražite u tehničkom listu radarskog senzora.

Važeći opseg vrednosti je između 200 i 30000 imp./100 m.

1. Pritisnite polje „Brzina radara”.
→ Prikazuje se komandna maska „Brzina radara”.
2. Dodirnite polje za unos.
→ Prikazuje se tastatura na ekranu.
3. Unesite broj impulsa za 100 m pa potvrdite svoj unos.
→ Prikazuje se komandna maska „Brzina radara”.
4. Postupak završite pritiskom na „Nazad”.

Kalibraciju brzine radara obavite kada tehnički podaci radarskog senzora ne stoje na raspolaganju:

→ pogledajte pasus *Kalibracija brzine radara*.



Broj obrtaja izlaznog vratila

Ukupan broj impulsa po obrtaju potražite u tehničkim podacima traktora.

Važeći opseg vrednosti je između 1 und 40 impulsa/obrtaj. U praksi je najčešća vrednost 6.

1. Pritisnite polje „Senzor izlaznog vratila“.
→ Prikazuje se komandna maska „Senzor izlaznog vratila“.
2. Dodirnite polje za unos.
→ Prikazuje se tastatura na ekranu.
3. Unesite broj impulsa po obrtaju izlaznog vratila pa potvrdite svoj unos.
→ Prikazuje se komandna maska „Senzor izlaznog vratila“.
4. Postupak završite pritiskom na „Nazad“.



Piramida

pogledajte pasuse *Kalibracija piramide* i *Podešavanje radnog položaja*.



X-Sensor

Uključite „X-Sensor“.

→ Terminal iščitava podatke o brzini sa signalne utičnice.



NAPOMENA

„X-Sensor“ je senzor brzine koji se može naknadno ugraditi.

Uključite „X-Sensor“ samo ako

- traktor ima opciju „X-Sensor“,
- na signalnoj utičnici postoji izlaz senzora.



NAPOMENA

Polje nije pogodno za kalibraciju brzine.

- ▶ Kalibraciju brzine obavljajte na ravnim površinama (npr. na asfaltu), a ne na polju.

Preduslovi

- ▶ Odredite deonicu od 100 m.
- ▶ Postavite traktor na početnu tačku vozne deonice.

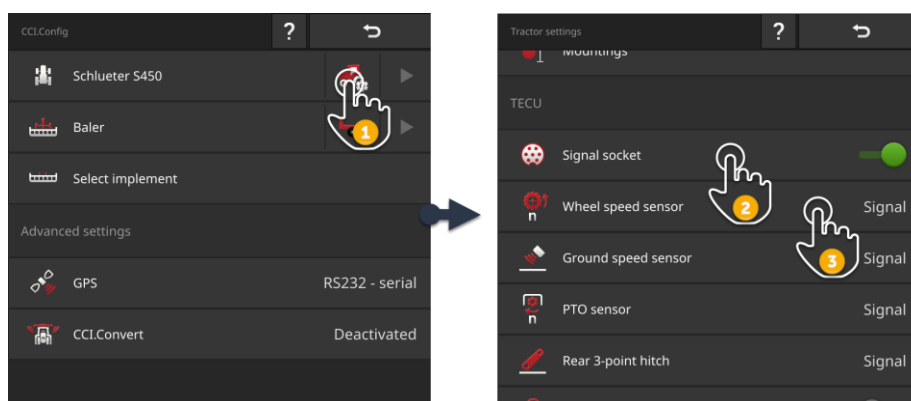

1. Otvorite komandnu masku „CCI.Config“ pa pritisnite polje „Postavke traktora“.
→ Prikazuju se postavke traktora.
2. Uključite signalnu utičnicu.
→ Aktivira se polje „Senzor točka“.
3. Pritisnite polje „Senzor točka“.
→ Prikazuje se dijalog za unos „Senzor točka“.
4. Pritisnite polje „Kalibracija“.
→ Prikazuje se komandna maska „Korak 1 od 2“.

6 Brzina, položaj i geometrija

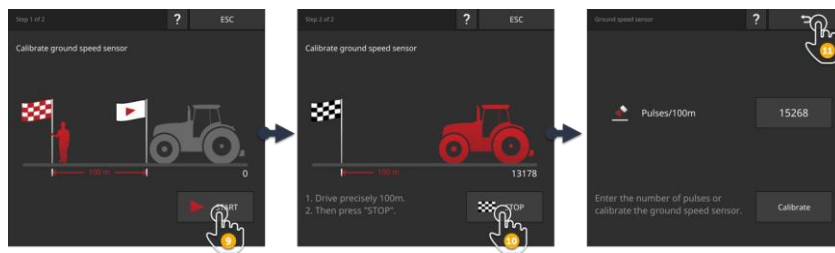

5. Pritisnite polje „START“.

- Prikazuje se komandna maska „Korak 2 od 2“.
- Brojač impulsa prikazuje trenutnu vrednost.

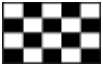

6. Vozite 100 m pa onda pritisnite polje „STOP“.

- Prikazuje se komandna maska „Senzor točka“.
- U polju za unos „Imp./100 m“ se prikazuje izmerena vrednost.



7. Postupak završite pritiskom na „Nazad“.

- Prikazuje se komandna maska „Postavke traktora“.

Postupite kao što je opisano u pasusu *Kalibracija brzine točkova*. U koraku 4 pritisnite polje „Radarski senzor“.

**Kalibracija
brzine radara**

6 Brzina, položaj i geometrija

Kalibracija piramide

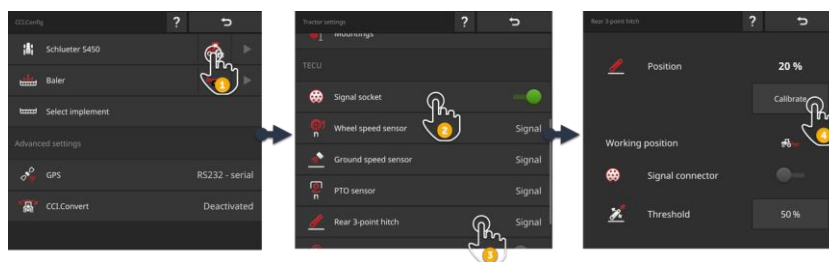

1. Otvorite komandnu masku „CCI.Config“ pa pritisnite polje „Postavke traktora“.
→ Prikazuju se postavke traktora.
2. Uključite signalnu utičnicu.
→ Aktivira se polje „Piramida“.
3. Pritisnite polje „Piramida“.
→ Prikazuje se dijalog za unos „Piramida“.
4. Pritisnite polje „Kalibracija“.
→ Prikazuje se komandna maska „Korak 1 od 2“.



5. Podignite piramidu do kraja pa dodirnite polje „MAX“.
→ Prikazuje se komandna maska „Korak 2 od 2“.
→ Prikazuje se vrednost napona za maksimum.
6. Spustite piramidu do kraja pa dodirnite polje „MIN“.
→ Prikazuju se vrednosti napona za maksimum i minimum.
7. Postupak završite pritiskom na „Nazad“.
→ Prikazuje se komandna maska „Postavke traktora“.

Neki traktori dodeljuju radne položaje preko signalne utičnice. Postupite na sledeći način:

Podešavanje radnog položaja

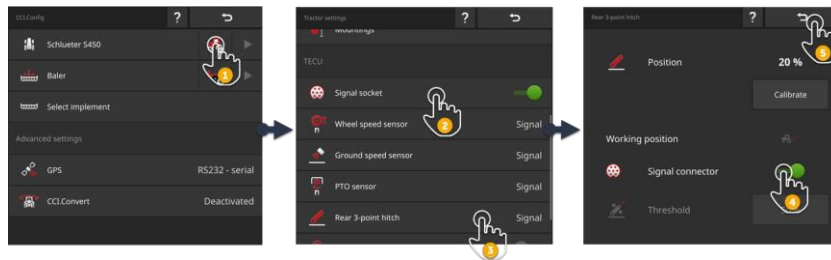

1. Otvorite komandnu masku „CCI.Config“ pa pritisnite polje „Postavke traktora“.

→ Prikazuju se postavke traktora.



2. Uključite signalnu utičnicu.

→ Aktivira se polje „Piramida“.



3. Pritisnite polje „Piramida“.

→ Prikazuje se dijalog za unos „Piramida“.



4. Uključite signalnu utičnicu.

→ Terminal koristi radni položaj iz signalne utičnice.



5. Postupak završite pritiskom na „Nazad“.

→ Prikazuje se komandna maska „Postavke traktora“.

6 Brzina, položaj i geometrija

Ukoliko na *signalnoj utičnici Radni položaj* nije na raspolaganju, podesite ga na sledeći način:

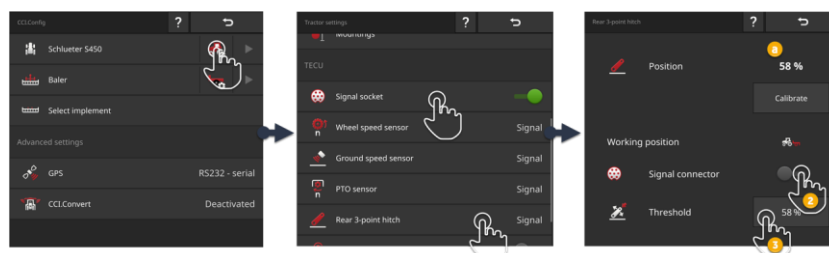

1. Postavite *Piramidu* u radni položaj pa s dijaloga za unos „Piramoda“ očitajte procentualnu vrednost za položaj (a).
2. U dijalogu za unos „Piramida“ isključite signalnu utičnicu.
→ Aktivira se polje „Granična vrednost“.
3. Dodirnite polje za unos „Granična vrednost“.
→ Prikazuje se tastatura na ekranu.
4. Unesite vrednost očitanu u koraku 1 pa potvrdite svoj unos.
5. Postupak završite pritiskom na „Nazad“.
→ Prikazuje se komandna maska „Postavke traktora“.



NAPOMENA

Elektronska regulacija podiznog mehanizma odnosno *EHR* ponekad ometa prikaz radnog položaja.

Prikaz piramide tada varira između radnog i transportnog položaja.

1. Okončajte u koraku 1 podizanje piramide nekoliko centimetara pre nego što dostigne radni položaj.
2. Kao graničnu vrednost upotrebite prikazanu procentualnu vrednost.

6.2.3 GPS brzina

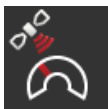

Prikaz GPS brzine

Kada je GPS prijemnik priključen na terminal, terminal može podatke o GPS brzini poslati sistemu i staviti na raspolaganje svim ISOBUS učesnicima.

1. Dodirnite polje „Prikaz GPS brzine“.
→ Prikazuje se lista za odabir „Prikaz GPS brzine“.
2. Odaberite ISOBUS poruku kojom će mašini da se pošalje GPS brzina.
Možete da odaberete jednu ili više opcija.
→ U postavkama traktora polja za brzinu nose oznaku „GPS“.

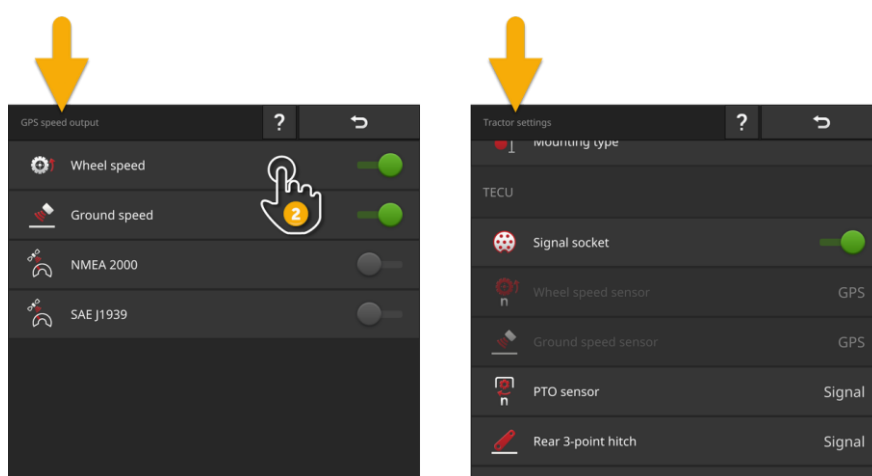

NAPOMENA

Poruka mora da se podesi i u mašini.



Korišćenje GPS brzine

GPS brzina nema dinamičku grešku i precizna je čak i onda kada ni DGPS ni RTK ne stoje na raspolaganju.

→ Preporučujemo Vam da koristite GPS brzinu.

Jako prigušenje

Ako su GPS signali jako prigušeni, onda nedostaje informacija o brzini.

→ Ako na vašim poljima ima dosta senke, nemojte koristiti GPS brzinu.

6.2.4 Power Management

Sistem Power Management služi za vremensku zadržku kod isključivanja. Kada izvučete kontaktni ključ, terminal se isključuje sa zadržkom.

→ Procesi koji su u toku na terminalu i ISOBUS mašini mogu da se okončaju.

Power Management može da se koristi samo u kombinaciji sa ISOBUS kompletom za naknadnu ugradnju.

Na traktoru koji je fabrički opremljen sistemom ISOBUS, Power Management ne radi:

- ▶ Isključite sistem „Power Management“.



NAPOMENA

Samo odabrani ISOBUS kompleti za naknadnu ugradnju podržavaju sistem Power Management.

Sistem Power Management uključujte samo ako ISOBUS komplet za naknadnu ugradnju podržava ovu funkciju.



Power Management

- ▶ Uključite sistem „Power Management“.
→ Terminal isključuje sa zadržkom nakon što izvučete kontaktni ključ.

6.3 Dodavanje mašine



NAPOMENA

ISOBUS mašina sa klijentom TC-Client automatski se unosi u listu mašina.

Mašina pritom automatski na raspolaganje stavlja postavke. Nemojte ih ručno dodavati.

Ako se ISOBUS mašina sa klijentom TC-Client ne unese u listu mašina, dolazi do greške.

► U ⇒ pog. 11.1 pročitajte kako možete da otklonite tu grešku.

U listu mašina dodajte novu mašinu,

- ako mašinu želite da koristite za dokumentovanje zadataka, za opcije *Section Control* ili *Rate Control*
- ako mašina
 - nije ISOBUS mašina
 - je mašina ISOBUS bez klijenta TC-Client.

Dodajte novu mašinu:



1. Na komandnoj masici „CCI.Config“ pritisnite polje „Mašina“.
→ Prikazuje se komandna maska „Mašina pozadi“.

2. Pritisnite polje „+ nova mašina“.

3. Unesite naziv mašine.

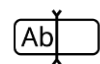

4. Potvrdite svoj unos.

→ Prikazuje se lista mašina. Odabrana je nova mašina.



5. Vratite se nazad na komandnu masku „CCI.Config“.





TC-Client i UT-Client

Listu mašina u CCI.Config nemojte pomešati sa listom mašina u komandnoj masci „Memorisane mašine“.

- „Memorisane mašine“ upravlja mašinama kojima se rukuje putem terminala.
- CCI.Config upravlja mašinama koje se koriste za dokumentovanje i opcije Section Control ili Rate Control.

ISOBUS mašinom upravljate pomoću aplikacije CCI.UT A ili CCI.UT B. Obe aplikacije se na ISOBUS prijavljuju kao univerzalni terminal (*UT*). ISOBUS mašina ima klijenta UT-Client koji se povezuje sa UT na terminalu.

Dokumentovanje zadataka kao i izvođenje opcija Section Control i Rate Control Sie obavljajte pomoću aplikacija CCI.Control i CCI.Command. Ove aplikacije se prijavljuju na ISOBUS kao Task Controller (TC). ISOBUS mašina ima klijenta TC-Client koji se povezuje sa TC na terminalu.

Mašinom možete da upravljate, možete da vršite dokumentovanje i izvodite opcije Section Control/Rate Control na zasebnim ISOBUS terminalima:

- Na terminalu za upravljanje mašinom je „Universal Terminal“ uključen, a „Task Controller“ isključen.
→ UT-Client mašine se povezuje s ovim terminalom.
- Na drugom terminalu je „Universal Terminal“ isključen, a „Task Controller“ uključen.
→ TC-Client mašine se povezuje s ovim terminalom.

6.4 Postavke mašine

Za ručno dovedene mašine morate obaviti sva podešavanja.

ISOBUS mašina sa klijentom *TC-Client* automatski se unosi u listu mašina i samostalno se podešava.

→ Podešavanja koja mašina obavi automatski ne mogu da se menjaju.

▶ Proverite da li su postavke koje mašina sama obavi automatski potpune.

▶ Dopunite nedostajuće postavke.

Podesite mašinu:

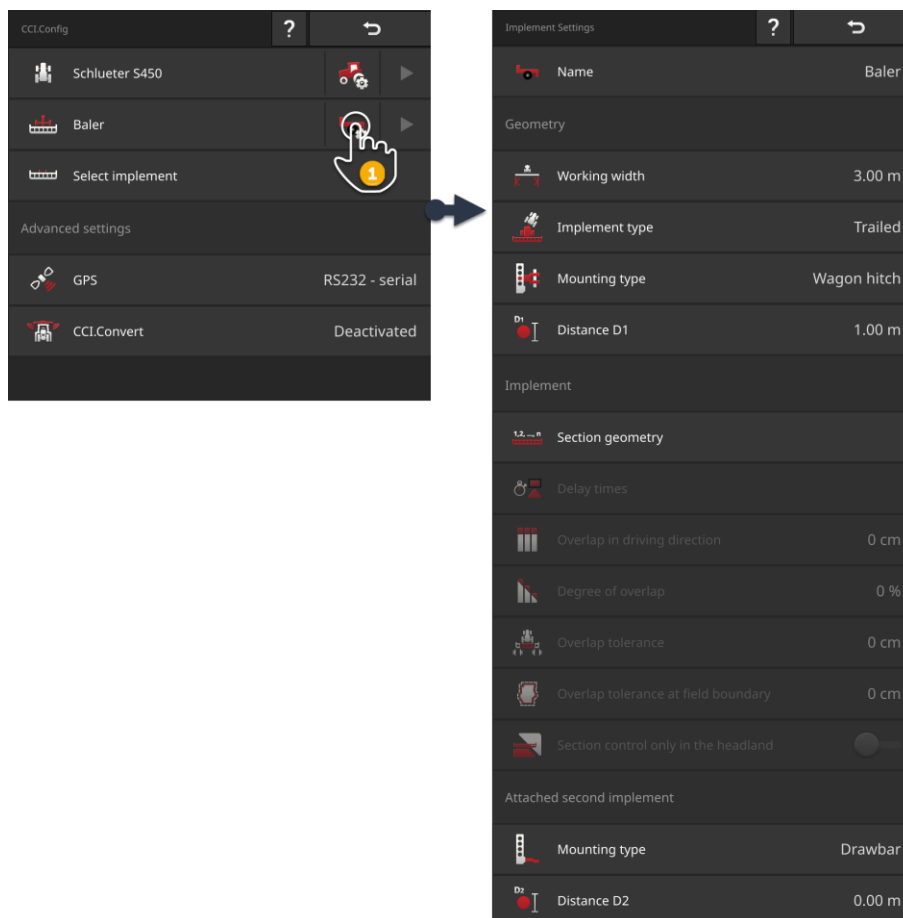

1. Dodirnite polje „Postavke mašine“.

→ Prikazuju se postavke mašine.

2. Postupajte u skladu sa instrukcijama iz ⇒ pog. 6.4.1, ⇒ pog. 6.4.2 i ⇒ pog. 6.4.3.

6 Brzina, položaj i geometrija

Kontrola

Naposletku proverite postavke:

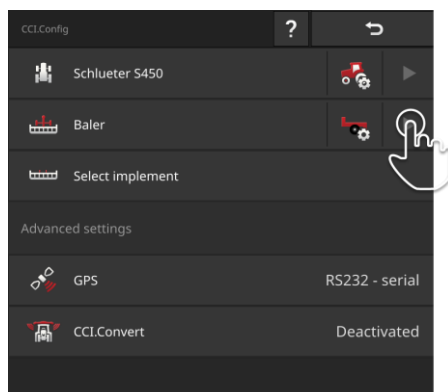

- ▶ Na komandnoj masici „CCI.Config“ u polju mašine pritisnite taster sa strelicom.
→ Prikazuje se deo s informacijama „Mašina“.

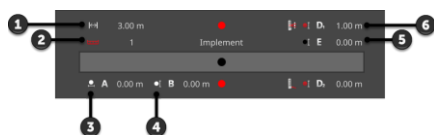

- 1: Radna širina
- 2: Ukupan broj sekcija krila
- 3: Razmak A
- 4: Razmak B
- 5: Razmak E,
referentna tačka mašine - središnja
tačka sekcija krila
- 6: Razmak D1,
tačka povezivanja - referentna tačka
mašine

6.4.1 Radna širina i vrsta mašine



Radna širina

1. Pritisnite polje „Radna širina”.
→ Prikazuje se dijalog za unos.
2. Unesite radnu širinu.
3. Postupak završite pritiskom na „Nazad”.



Vrsta mašine

1. Pritisnite polje „Vrsta mašine”
→ Prikazuje se lista za odabir „Vrsta mašine”.
2. Odaberite vrstu mašine.
3. Postupak završite pritiskom na „Nazad”.



Vrsta mašine

- Kod vučenih (2) i samohodnih (3) mašina se izračunava položaj sekcija krila pri vožnjama po krivinama.
- Kod nadograđenih mašina (1) položaj sekcija krila ostaje nepromenjen.

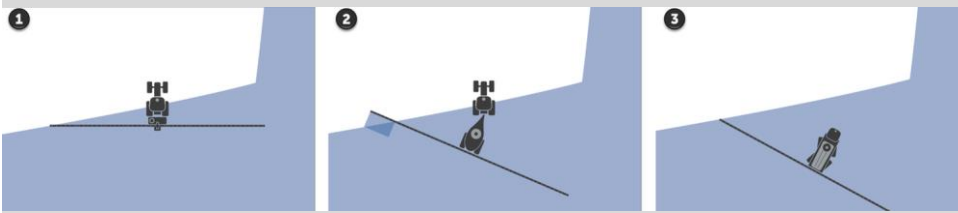

6.4.2 Vrsta spajanja i referentna tačka



Vrsta spajanja

1. Pritisnite polje „Vrsta spajanja“.
→ Prikazuje se lista za odabir „Vrsta spajanja“.
2. Odaberite vrstu spajanja.
3. Postupak završite pritiskom na „Nazad“.



Vrsta spoja

U postavkama traktora ste za svaku vrstu spajanja koja je raspoloživa na traktoru uneli razmak C. U postavkama mašine odaberite samo vrstu spajanja mašine.

→ Nije potrebno da još jednom unesete razmak C.

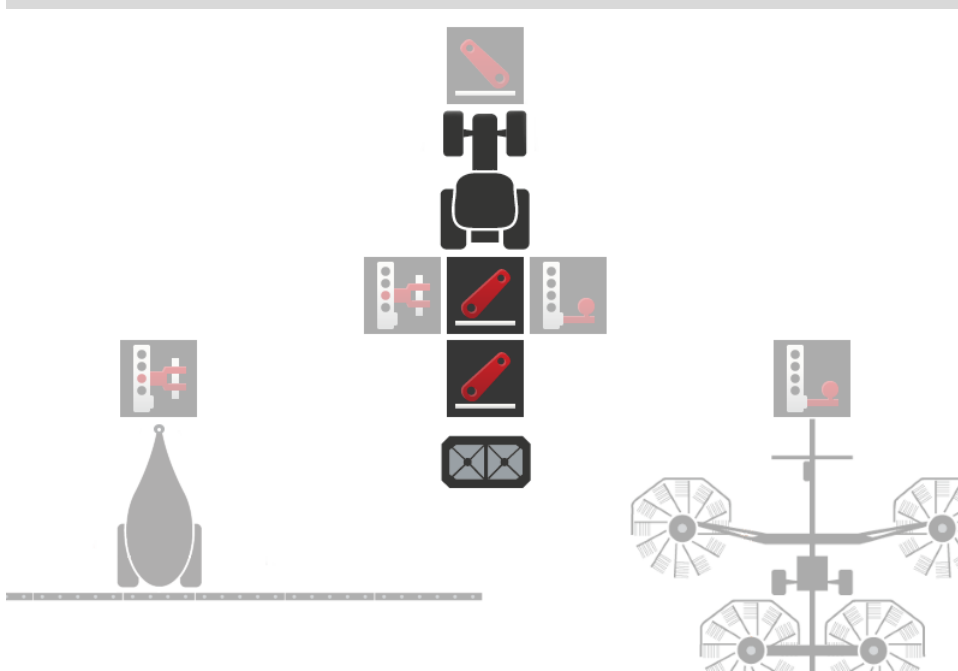



Razmak D1

1. Pritisnite polje „Razmak D1”.
→ Prikazuje se dijalog za unos.
2. Unesite razmak D1.
3. Postupak završite pritiskom na „Nazad”.



Razmak D1

Razmak između *tačke povezivanja* i referentne tačke mašine:

- Kod vučenih mašina se referentna tačka nalazi po sredini prve osovine.
- Kod nadograđenih mašina proizvođač određuje položaj referentne tačke.
- Za ručno dovedene mašine (npr. uređaje za obradu zemljišta) izmerite razmak D1 između tačke povezivanja i poslednje komponente (npr. valjka).

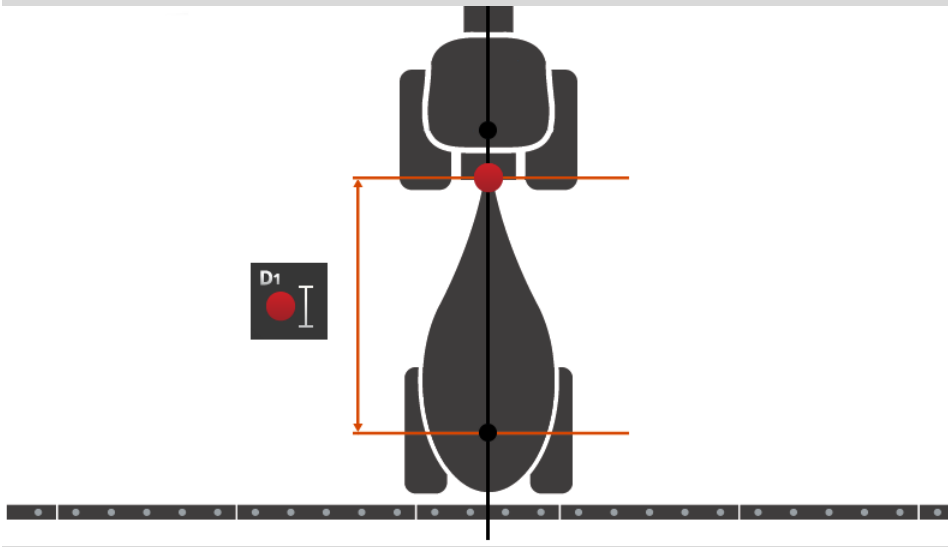

6.4.3 Sekcije krila: Geometrija i vremenske zadržke



Geometrija sekcija krila

U delu s informacijama „Geometrija sekcija krila“ se prikazuju:

- vrednosti podešene u mašini (1)-(4), (6), (8), (9)
- vremenske zadržke ispravljene na terminalu (5), (7)

Te informacije se bitni samo u slučaju servisa.

1. Pritisnite polje „Geometrija sekcija krila“.
→ Prikazuje se deo s informacijama „Geometrija sekcija krila“.

1	1	2	3	4
2	2.99	3.95	3.95	2.99
3	0.40	0.40	0.40	0.40
4	1000	1000	1000	1000
5	856	856	856	856
6	100	100	100	100
7	-	-	-	-
8	3.42	-0.83	-0.83	3.42
9	-5.25	-1.98	1.98	5.25

- 1: Broj sekcije krila
→ Broji se u smeru vožnje sleva na-desno.
- 2: Radna širina sekcije krila
- 3: Radna dubina sekcije krila
- 4: Vremenska zadržka uključivanja
- 5: Korigovana zadržka uključivanja
- 6: Vremenska zadržka isključivanja
- 7: Korigovana zadržka isključivanja
- 8: Razmak E
→ Razmak između referentne tačke mašine i središnje tačke sekcije krila.
→ Meri se razmak u smeru vožnje.
- 9: Razmak F
→ Razmak između referentne tačke mašine i središnje tačke sekcije krila.
→ Meri se razmak poprečno u odnosu na smer vožnje.

6.4.4 Podešavanje ili korigovanje zadržki

Možete

- da podesite vremenske zadržke
- da korigujete vremenske zadržke nameštene u mašini.



Vremenske zadržke i vrednosti korekcije

Kašnjenje uključivanja je vremenska zadržka između komande i nanošenja. Kod prskanja je to vreme od komande „Uključivanje sekcije krila“ do nanošenja sredstva.

Kašnjenje isključivanja je vremenska zadržka od komande do isključivanja sekcije krila. Vremenske zadržke su kod mnogih ISOBUS mašina podešene već fabrički ili možete da ih pronađete u tehničkim podacima mašine.

Ako tih podataka nema, morate vremenske zadržke da odredite samostalnim merenjima.

Uz pomoć vrednosti korekcije možete da ispravite fabričke postavke mašine za kašnjenje uključivanja i isključivanja npr. ukoliko ih ne koristite.

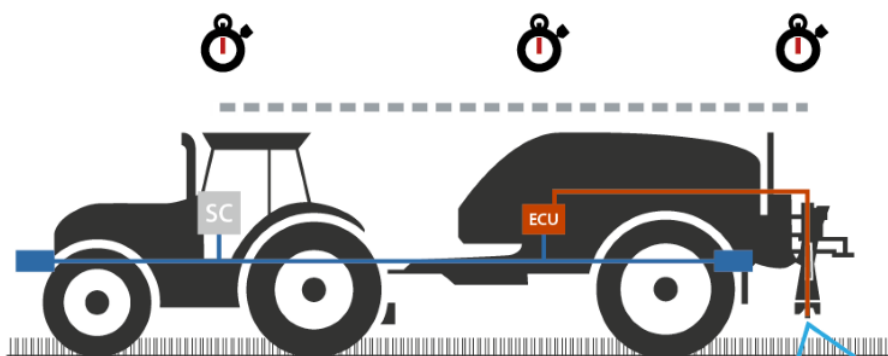

6 Brzina, položaj i geometrija

Podešavanje vremenskih zadržki

Kod nekih ISOBUS mašina vremenske zadržke nisu podešene fabrički.

→ U delu s informacijama „Geometrija sekcija krila“ (⇒ pog. 6.4.3) vremenske zadržke imaju vrednost „0“ ili „-“.

Vremenske zadržke možete da unesete ili da prepustite terminalu neka ih izračuna:

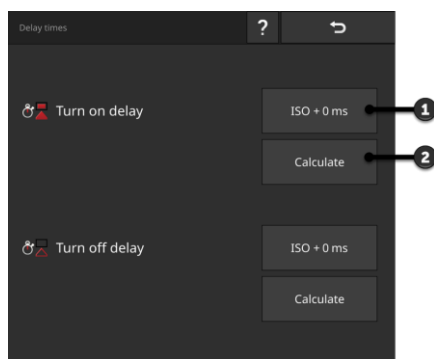

Komandna maska „Vremenske zadržke“:

- 1: Unos vremenske zadržke
- 2: Izračun vremenske zadržke
- 3: Tekst napomene:
→ Preklapanje u smeru vožnje je podešeno.



NAPOMENA

Unos vremenske zadržke

Preklapanje u smeru vožnje utiče na tačke aktiviranja.

Ako je preklapanje u smeru vožnje podešeno (\Rightarrow pog. 6.4.5), na to vam ukazuje tekst napomene.

- ▶ Prilikom podešavanja vremenskih zadržki uzmite u obzir uticaj preklapanja u smeru vožnje na tačke aktiviranja.

Preporučujemo:

- ▶ Najpre podesite vremenske zadržke pa zatim preklapanje u smeru vožnje.



1. Vremenske zadržke možete preuzeti iz tehničkih podataka mašine.
2. Pritisnite polje „Vremenske zadržke“.
→ Prikazuje se komandna maska „Vremenske zadržke“.
3. Pritisnite polje „ISO + 0 ms“ s desne strane pored „Vremenska zadržka uključivanja“.
→ Prikazuje se dijalog za unos.
4. Unesite vremensku zadržku uključivanja pa potvrdite svoj unos.
! Možete da unesete samo pozitivne vrednosti.
5. Ponovite korake 2 i 3 za vremensku zadržku isključivanja.



6 Brzina, položaj i geometrija

Izračun vremenske zadržke

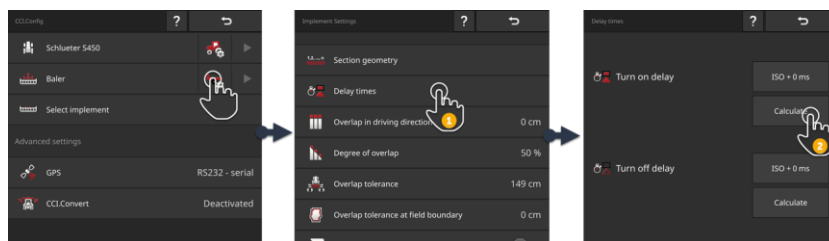

1. Pritisnite polje „Vremenske zadržke“.
→ Prikazuje se komandna maska „Vremenske zadržke“.
2. Pritisnite polje „Kalkulacija“ s desne strane pored „Vremenska zadržka uključivanja“.
→ Prikazuje se komandna maska „Korak 1 od 3“.
3. Pratite instrukcije pa u komandnoj masci „Korak 3 od 3“ okončajte postupak pritiskom na „Gotovo“.
4. Ponovite korake 2 i 3 za vremensku zadržku isključivanja.



Korekcija vremenskih zadržki

Kod nekih ISOBUS mašina su vremenske zadržke podešene, ali se nameštene vrednosti ne mogu koristiti. U tom slučaju morate sopstvenim merenjima da odredite pravilne vrednosti. Korigujte potom vremenske zadržke na terminalu.

Odaberite Kašnjenje uključivanja ili Kašnjenje isključivanja zavisno od toga da li želite da poboljšate uključivanje ili isključivanje.

- Vrednost korekcije se dodaje vrednosti koja je nameštena u mašini ili se od nje oduzuma.
- Vrednost korekcije s primenjuje na sve sekcije krila.

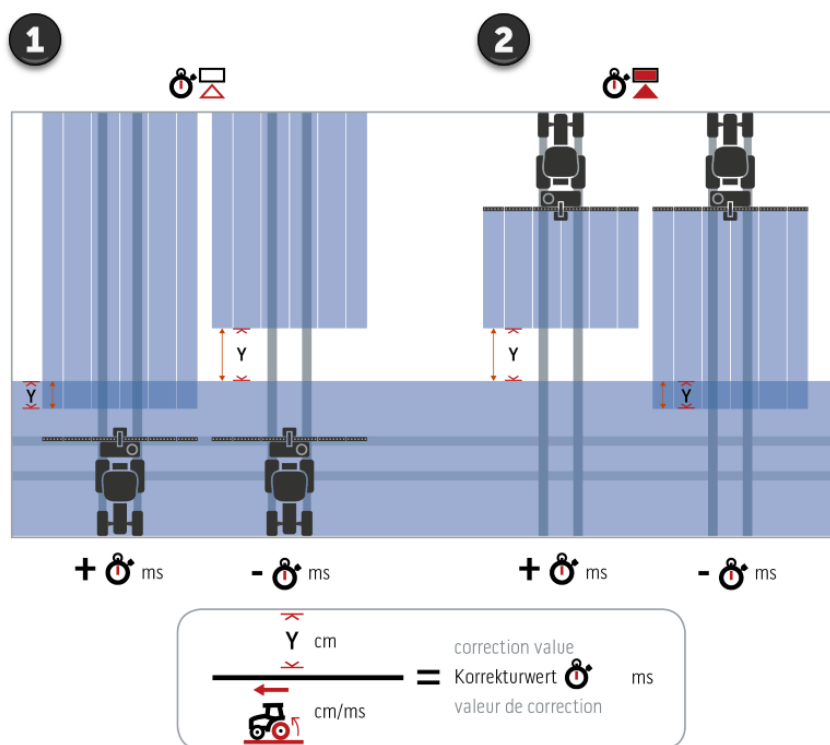

1. Isključivanje.
2. Uključivanje.



NAPOMENA

Section Control koristi korigovane vremenske zadržke.

Korigovana vremenska zadržka

- se memoriše na terminalu, a ne na mašini
- se automatski namešta ukoliko nakon prekida opet radite mašinom
- nakon resetovanja terminala ostaje i dalje na raspolaganju.

6 Brzina, položaj i geometrija

Vrednosti korekcije možete da unesete ili da prepustite terminalu neka ih izračuna:

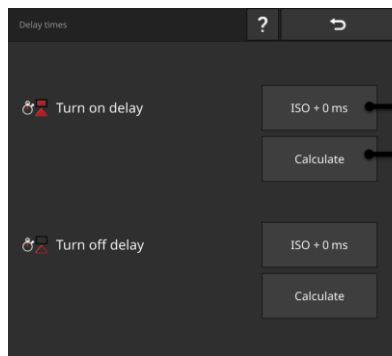

Komandna maska „Vremenske zadržke“:

- 1: Unos vrednosti korekcije
- 2: Izračun vrednosti korekcije
- 3: Tekst napomene:
→ Preklapanje u smeru vožnje je podešeno.

Unos vrednosti korekcije



NAPOMENA

Preklapanje u smeru vožnje utiče na tačke aktiviranja.

Ako je preklapanje u smeru vožnje podešeno (⇒ pog. 6.4.5), na to vam ukazuje tekst napomene.

- ▶ Prilikom podešavanja vrednosti korekcije uzmite u obzir uticaj preklapanja u smeru vožnje na tačke aktiviranja.

Preporučujemo:

- ▶ Najpre podesite vrednosti korekcije pa zatim preklapanje u smeru vožnje.



1. Pritisnite polje „Vremenske zadržke“.
→ Prikazuje se komandna maska „Vremenske zadržke“.
2. Pritisnite polje „ISO + 0 ms“ s desne strane pored „Vremenska zadržka uključivanja“.
→ Prikazuje se dijalog za unos.
3. Unesite vrednost korekcije vremenske zadržke uključivanja pa potvrdite svoj unos.
→ Pozitivna vrednost se dodaje vrednosti koja je nameštena u mašini.
→ Negativna vrednost se oduzima od vrednosti koja je nameštena u mašini.
4. Ponovite korake 2 i 3 za vrednost korekcije vremenske zadržke isključivanja.



Primer

	1	2	3	4
1	2.99	3.95	3.95	2.99
2	0.40	0.40	0.40	0.40
3	1000	1000	1000	1000
	856	856	856	856
	100	100	100	100
	-	-	-	-
	3.42	-0.83	-0.83	3.42
	-5.25	-1.98	1.98	5.25

- 1: Vremenska zadržka uključivanja nameštena u mašini: 1000 ms
- 2: Vaša vrednost korekcije -144 ms.
→ Korigovana vremenska zadržka uključivanja: $1000 \text{ ms} - 144 \text{ ms} = 856 \text{ ms}$
- 3: Vremenska zadržka isključivanja nameštena u mašini 100 ms.
- 4: Nema vrednosti korekcije.
→ Korigovana vremenska zadržka isključivanja: 100 ms

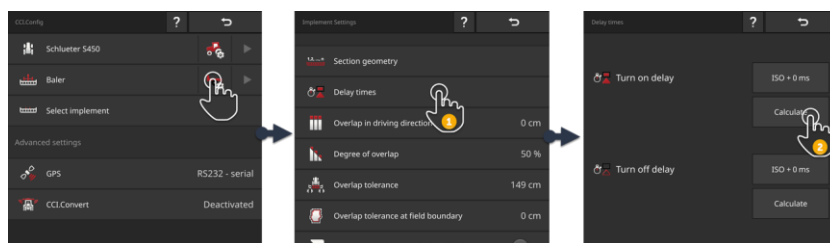

Izračun vrednosti korekcije



1. Pritisnite polje „Vremenske zadržke“.
→ Prikazuje se komandna maska „Vremenske zadržke“.
2. Pritisnite polje „Kalkulacija“ s desne strane pored „Vremenska zadržka uključivanja“.
→ Prikazuje se komandna maska „Korak 1 od 3“.
3. Pratite instrukcije pa u komandnoj masci „Korak 3 od 3“ okončajte postupak pritiskom na „Gotovo“.
4. Ponovite korake 2 i 3 za vrednost korekcije vremenske zadržke isključivanja.



6.4.5 Preklapanje

Šta vam je bitnije:

- potpuna obrada ili
- izbegavanje dvostrukih obrada?

Podešavanjem preklapanja postići ćete ono što želite.



NAPOMENA

Preklapanje u smeru vožnje od >0 cm ili <0 cm utiče na tačke aktiviranja.

- ▶ Najpre podesite vremenske zadržke pa zatim preklapanje u smeru vožnje.
- ▶ Prilikom podešavanja vremenskih zadržki uzmite u obzir uticaj preklapanja na tačke aktiviranja.



Preklapanje u smeru vožnje

Važeći opseg vrednosti za preklapanje u smeru vožnje je između -2000 cm i $+2000$ cm.

1. Pritisnite polje „Preklapanje u smeru vožnje”.
→ Prikazuje se dijalog za unos.
2. Unesite preklapanje.
3. Postupak završite pritiskom na „Nazad”.



Preklapanje u smeru vožnje

Da li želite da izbegnete čak i najmanje praznine pri obradi uvratine, npr. prilikom setve ili zaštite bilja?

- ▶ Upotrebite funkciju „Preklapanje u smeru vožnje”.

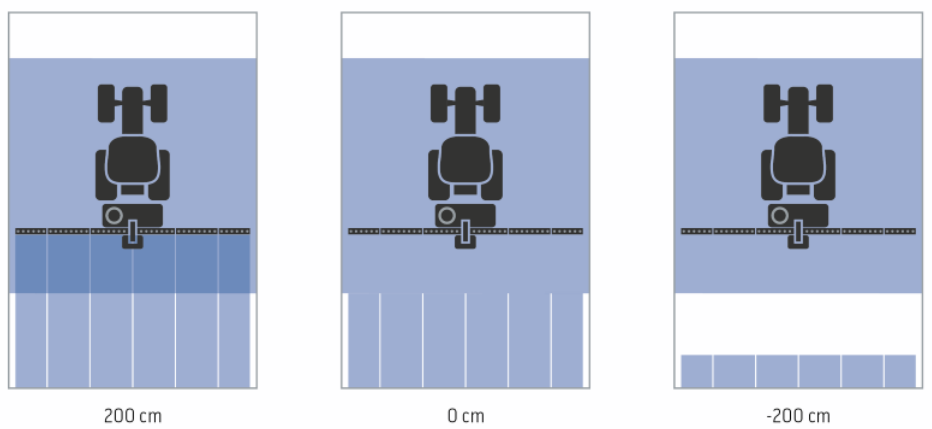



Stepen preklapanja

Važeće vrednosti za stepen preklapanja su 0, 50 oder 100 %.

1. Pritisnite polje „Stepen preklapanja“.
→ Prikazuje se dijalog za unos.
2. Unesite stepen preklapanja.
3. Postupak završite pritiskom na „Nazad“.



Stepen preklapanja

Podesite kada treba da se isključi sekcija krila kada se prelazi već obrađena površina.

Postavite prioritet na

- potpunu obradu ili
- izbegavanje dvostrukih obrada.

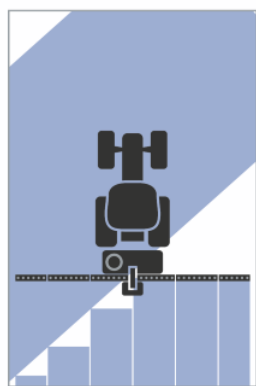

0%

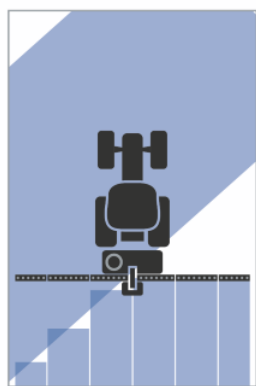

50%

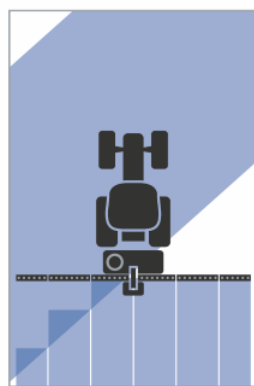

100%

0%

- Sekcija krila se isključuje pre nego što dođe do preklapanja. (slika levo)
- Moguć je nastanak neobrađenih mesta.
- Izbegavaju se dvostruke obrade.

50%

- Sekcija krila se isključuje ako se njena polovina nalazi na već obrađenoj površini (slika u sredini).

100%

- Sekcija krila se isključuje tek kada se u potpunosti nađe na već obrađenoj površini (slika desno).
- Potpuna obrada se ne dostiže.

Moguće su dvostruke obrade.

6 Brzina, položaj i geometrija



Tolerancija preklapanja

Podesite način na koji desna i leva spoljašnja sekcija krila treba da reaguju na preklapanje.

Važeći opseg vrednosti za toleranciju preklapanja je između 0 cm i polovine širine spoljašnje sekcije krila.

1. Pritisnite polje „Tolerancija preklapanja“.
→ Prikazuje se dijalog za unos.
2. Unesite toleranciju preklapanja.
3. Postupak završite pritiskom na „Nazad“.



Tolerancija preklapanja pri 0 % stepenu preklapanja

Kod paralelne vožnje u polju (npr. kod voznih površina) se spoljašnje sekcije krila s leve i desne strane ponekad nakratko prikažu iznad neke već obrađene površine iako zapravo nije došlo do dvostruke obrade.

→ Uzrok tome je po pravilu GPS rasipanje.

Kod 0 % stepena preklapanja u ovom slučaju se isključuje spoljašnja sekcija krila.

→ Može nastupiti „treperenje“ (neprestano uključivanje i isključivanje).

→ To treperenje može da se spreči podešavanjem tolerancije preklapanja.

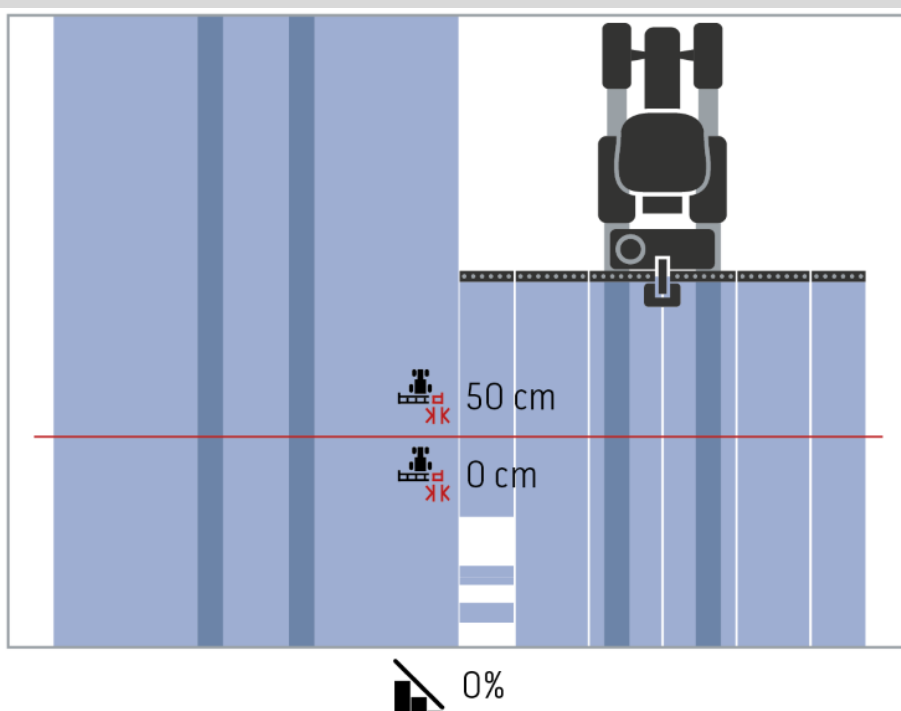



Tolerancija preklapanja pri 100 % stepenu preklapanja

Prilikom vožnji po već obrađenim površinama (npr. uvratini) se spoljašnje sekcije krila ponekad nenamerno uključuju.

→ Uzrok tome su GPS rasipanje ili neprecizni trag.

Tolerancija preklapanja može da spreči neželjeno uključivanje sekcija krila.

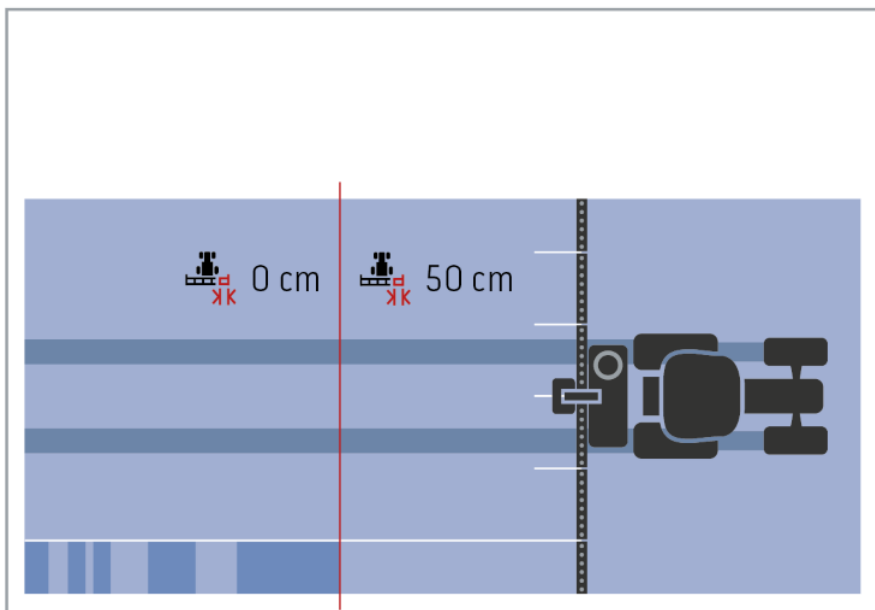

 100%



Tolerancija preklapanja granice polja

Važeći opseg vrednosti za toleranciju preklapanja je između 0 cm i polovine širine spoljašnje sekcije krila.

1. Pritisnite polje „Tolerancija preklapanja granice polja“.
→ Prikazuje se dijalog za unos.
2. Unesite toleranciju preklapanja.
3. Postupak završite pritiskom na „Nazad“.



OPREZI!

GPS rasipanje može da uključi odnosno isključi spoljašnje sekcije krila na granicama polja.

S tolerancijom preklapanja granice polja od >0 cm

- uključivanje i isključivanje svodite na minimum
- ali eventualno radite i izvan granica polja.

Preporučujemo da postavka bude 0 cm.

Ukoliko namestite neku drugu vrednost, morate da proverite da li se može prihvatiti obrada izvan granica polja.



Uključivanje i isključivanje Section Control samo na uvratini

- ▶ Uključite „Section Control samo na uvratini“.
→ Sekcije krila se automatski aktiviraju samo na uvratini.



Section Control samo na uvratinama

Prilikom korišćenja sejačica i sadilica sa jako malim sekcijama krila (npr. manjim od jednog metra) kod paralelnih vožnji se spoljašnje sekcije krila mogu neplanirano isključiti.

→ Uzrok tome je po pravilu GPS rasipanje.

Neželjeno isključivanje ne može uvek da se izbegne prilagođavanjem tolerancije preklapanja. U tom slučaju možete uz pomoć opcije „Section Control samo na uvratini“ da izbegnete neobrađena mesta.

→ Sekcije krila se automatski uključuju i isključuju na uvratini (označenoj narandžastom bojom), a ne i na obrađenoj površini (označenoj plavom bojom).

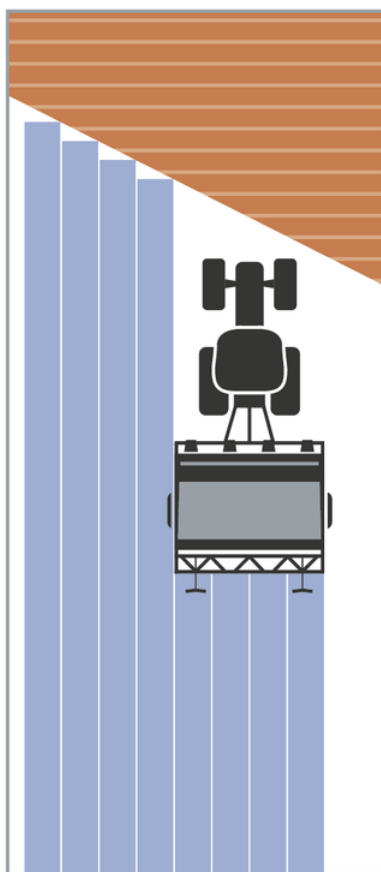
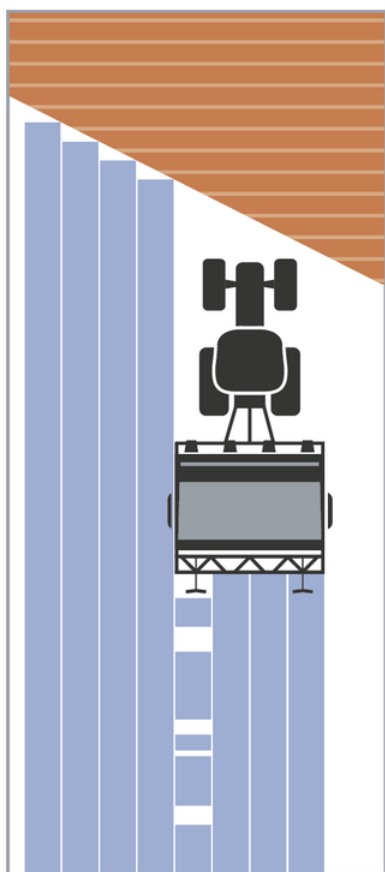

6.5 GPS postavke

Terminal može da očita podatke o položaju s GPS prijemnika.



NAPOMENA

Podaci o položaju moraju da zadovoljavaju standard NMEA 0183 ili NMEA 2000.

Ukoliko GPS prijemnik koristi neki drugi protokol, terminal neće moći da pročita podatke o položaju. Section Control i sve ostale funkcije specifične za mesto ne mogu da se koriste.

- Uverite se da GPS prijemnik odgovara standardu *NMEA 0183* ili *NMEA 2000*.

Morate da podesite položaj i interfejs GPS prijemnika:

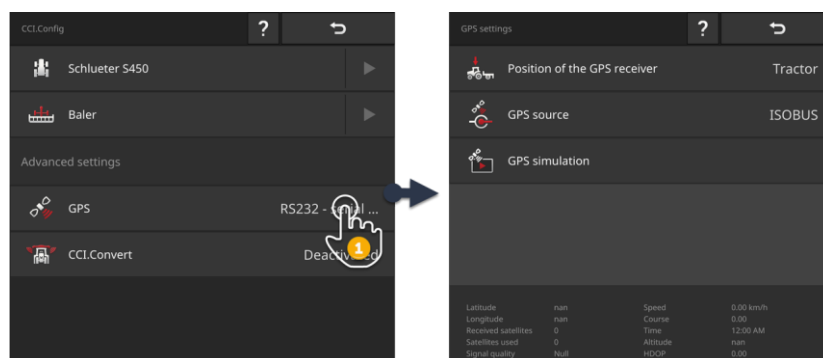

1. Na komandnoj masici „CCI.Config“ pritisnite polje „MašinaGPS“.
→ Prikazuje se komandna maska „GPS postavke“.
2. Postupajte u skladu sa instrukcijama iz ⇒ pog. 6.5.1, ⇒ pog. 6.5.2 i ⇒ pog. 6.5.3.
3. Naposljetku proverite GPS postavke u delu s informacijama.

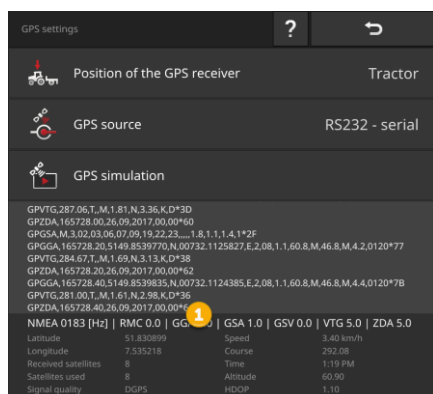

Podaci u delu s informacijama (1) se prikazuju kada

- je GPS prijemnik priključen i šalje podatke
- su pravilno odabrani GPS izvor, interfejs i brzina prenosa podataka.



NAPOMENA

CCI.Command i CCI.Control imaju drugačije zahteve po pitanju preciznosti podataka o položaju GPS prijemnika.

Za dokumentaciju pomoću aplikacije CCI.Control dovoljni su jednostavni zapisi podataka, koje možete dobiti od jednostavnijih prijemnika.

Minimalni zahtev za zapis podataka je:

- GGA sa frekvencijom od 5 Hz

Za vođenje i kontrolu sekcije krila pomoću aplikacije CCI.Command potrebni su prijemnici s preciznošću od 20 cm ili više.

Minimalni zahtev za zapis podataka je:

- GGA, RMC, VTG u frekvenciji od 5 Hz
- GSA sa frekvencijom od 1 Hz

6.5.1 Položaj GPS antene



Položaj GPS antene

Unesite da li na traktoru ili mašini postoji GPS antena.

1. Dodirnite polje „Položaj GPS prijemnika“.
→ Prikazuje se lista za odabir „Položaj GPS antene“.
2. Odaberite položaj GPS antene.
3. Postupak završite pritiskom na „Nazad“.
→ Prikazuje se komandna maska „GPS postavke“.



Položaj GPS antene

GPS antena može da se postavi na dva načina:

1. Na traktor.
→ Razmake A i B unesite u postavke traktora.
2. Na mašinu.
→ Odaberite „Mašina napred“, „Mašina pozadi“ ili „Poslednja mašina“.
→ GPS antenu postavite na mašinu samo ako mašina terminalu šalje razmake A i B.

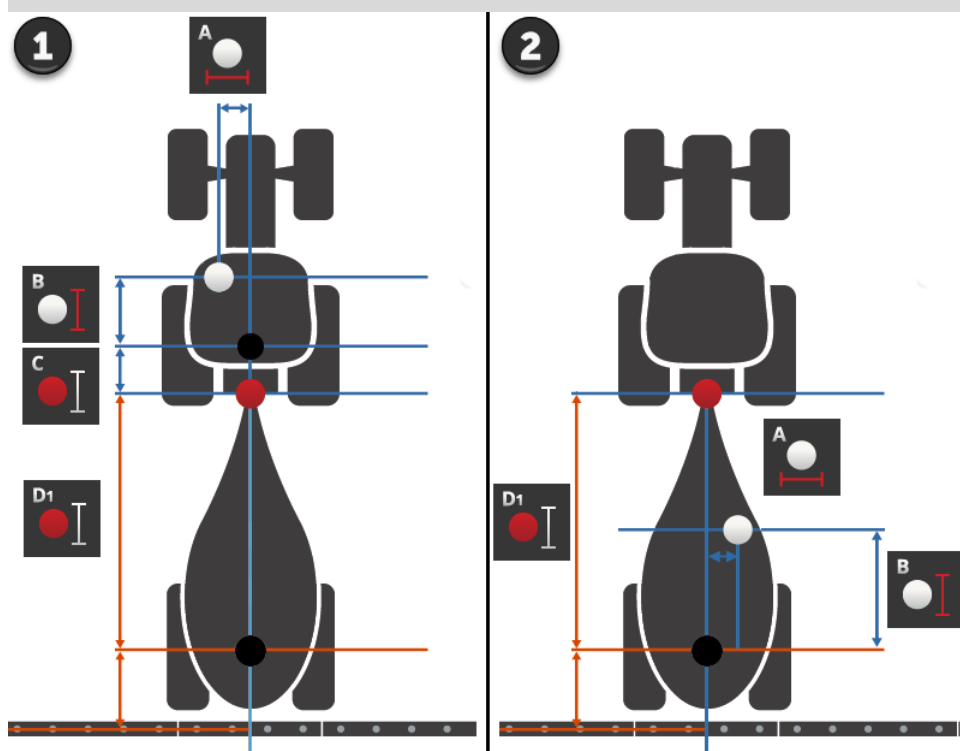

Preporučujemo Vam da GPS prijemnik postavite na traktor.

6.5.2 GPS izvor



GPS izvor

1. Dodirnite polje „GPS izvor“.
→ Prikazuje se lista za odabir „GPS izvor“.
2. Odaberite GPS izvor.
3. Ukoliko ste odabrali „RS232 - serijski“, podesite sada serijski interfejs i brzinu prenosa podataka.
4. Postupak završite pritiskom na „Nazad“.
→ Prikazuje se komandna maska „GPS postavke“.



GPS izvor

Zavisno od modela, GPS prijemnik može da šalje podatke o položaju

- u NMEA 0183 protokol o serijskom interfejsu,
- u NMEA 2000 protokol putem sistema ISOBUS ili
- u J1939 protokol putem sistema ISOBUS.

Terminal podržava oba protokola.

GPS prijemnik i terminal povežite na sledeći način:

1. GPS prijemnik ima serijski interfejs.
→ Priključite GPS prijemnik na konektor B ili C na terminalu.
→ Za GPS izvor odaberite „RS232 - serijski“.
→ Za serijski interfejs odaberite konektor na kome je priključen GPS prijemnik.
2. Automatski sistem skretanja ima serijski interfejs za GPS signal.
→ Priključite serijski interfejs sistema skretanja na konektor B ili C na terminalu.
→ Za GPS izvor odaberite „RS232 - serijski“.
→ Za serijski interfejs odaberite konektor kojim je povezan serijski interfejs sistema skretanja.
3. GPS prijemnik ima ISOBUS interfejs.
→ Priključite GPS prijemnik na ISOBUS.
→ Za GPS izvor odaberite „ISOBUS“.

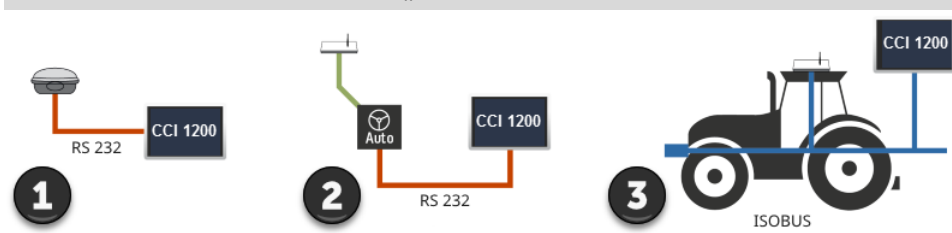

6 Brzina, položaj i geometrija

Ukoliko ste za GPS izvor odabrali „RS232 - serijski“, morate da podesite serijski interfejs:



Serijski interfejs

Podesite konektor na koji ste priključili GPS prijemnik ili serijski izlaz sistema skretanja.

1. Dodirnite polje „Serijski interfejs“.
→ Prikazuje se lista za odabir „Serijski interfejs“.
2. Odaberite konektor.
3. Postupak završite pritiskom na „Nazad“.
→ Prikazuje se komandna maska „GPS izvor“.



Brzina prenosa podataka

Brzine prenosa podataka terminala i GPS prijemnika moraju da se podudaraju.

1. Pritisnite polje „Brzina prenosa“.
→ Prikazuje se lista za odabir „Brzina prenosa“.
2. Odaberite brzinu prenosa.
3. Postupak završite pritiskom na „Nazad“.
→ Prikazuje se komandna maska „GPS izvor“.



NAPOMENA

Brzine prenosa podataka terminala i GPS prijemnika moraju da se podudaraju.

U suprotnom terminal neće moći da analizira podatke o položaju GPS prijemnika.

- ▶ Ukoliko ne znate koja je brzina prenosa GPS prijemnika, odaberite postavku "Auto".
→ Terminal će automatski izračunati brzinu prenosa GPS prijemnika.
→ To može da traje par trenutaka.
-

6.5.3 Podešavanje GPS prijemnika

Jednim klikom optimalno podesite GPS prijemnik.

→ Ova funkcija je na raspolaganju samo za GPS prijemnike Hemisphere A100/101 i Novatel AgStar sa serijskim interfejsom.

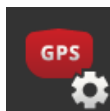

1. Dodirnite polje „Podešavanje GPS prijemnika”.
→ Prikazuje se komandna maska „Podešavanje GPS prijemnika”.
2. Dodirnite polje „GPS prijemnik”.
→ Prikazuje se lista za odabir „GPS prijemnici”.
3. Odaberite neki GPS prijemnik.
4. Pritisnite „Nazad” kako biste se vratili na komandnu masku „Podešavanje GPS prijemnika”.
5. Pritisnite polje „Preporučene postavke”.
→ Postavke GPS prijemnika menjaju se u skladu sa našim preporukama.
6. Postupak završite pritiskom na „Nazad”.
→ Prikazuje se komandna maska „GPS izvor”.



NAPOMENA

U komandnoj masci „Podešavanje GPS prijemnika” možete da podesite i druge detalje GPS prijemnika.

U slučaju pogrešne konfiguracije GPS prijem može biti ometen ili prekinut.

- ▶ Pažljivo pročitajte priručnik uz GPS prijemnik.
-

6.6 CCI.Convert

Pri radu sa N senzorom i ISOBUS mašinom se količina nanošenja automatski prilagođava uslovima na polju. N senzor upravlja količinom nanošenja ISOBUS mašine. Zadana vrednost N senzora zamenjuje zadatu vrednost iz aplikacione mape.

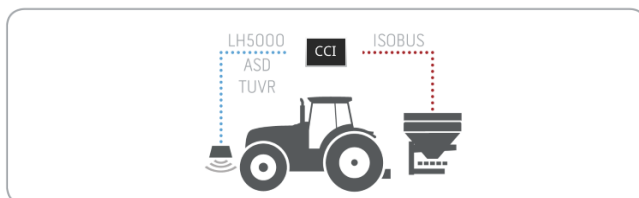

Signal senzora se mora konvertovati u zadatu vrednost za ISOBUS mašinu.

→ CCI.Convert pretvara proizvođačeve signale s N senzora u ISOBUS poruke koje mašina može da očita.

Podržani su sledeći formati:

- LH5000,
- ASD,
- ASD Section Control i
- TUVR.

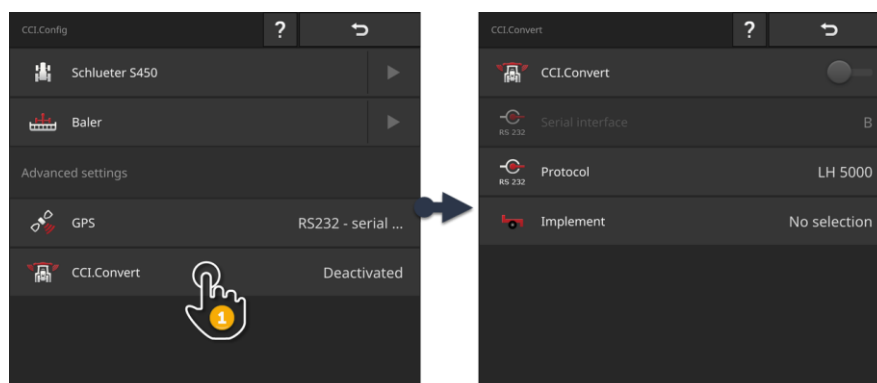

1. Na komandnoj masci „CCI.Config“ pritisnite polje „CCI.Convert“.

→ Prikazuje se komandna maska „CCI.Convert“.

2. Podesite protokol, interfejs i mašinu onako kako je opisano u nastavku.

- ▶ Pročitajte koji protokol senzor koristi za prenos podataka.
- ▶ Priključite senzor i mašinu na ISOBUS.
- ▶ U postavkama mašine odaberite mašinu (⇒ pog. 6.8.5).

Na raspolaganju su Vam sledeće mogućnosti za podešavanje:

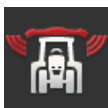

Uključivanje i isključivanje aplikacije CCI.Convert

Uključite ili isključite CCI.Convert.

- ▶ Pritisnite polje „CCI.Convert“.
→ Prekidač menja svoj položaj.



Serijski interfejs

Terminal ima po jedan serijski interfejs na konektorima B i C. Aplikacija CCI.Convert pokazuje na koji konektor treba priključiti senzor. Menjanje nije moguće.

- Prikazuje se konektor.
- Priključite senzor na taj konektor. Kabl B upotrebite za konektor B odnosno kabl C1 ili C2 za konektor C.



Odabir protokola

Odaberite protokol u kome će senzor slati svoje vrednosti.

1. Pritisnite polje „Protokol“.
→ Prikazuje se lista za odabir „Protokol“.
2. Odaberite protokol.
3. Postupak završite pritiskom na „Nazad“.
→ Prikazuje se komandna maska „CCI.Convert“.
→ U polju „Protokol“ se prikazuje odabrani protokol.



Izbor mašine

Odaberite mašinu kojoj senzor treba da šalje zadate vrednosti.

1. Pritisnite polje „Mašina“.
→ Prikazuje se lista mašina.
2. Odaberite mašinu ili opciju „Automatski odabir mašine“.
3. Postupak završite pritiskom na „Nazad“.
→ Prikazuje se komandna maska „CCI.Convert“.
→ U polju „Mašina“ se prikazuje odabrana mašina.



NAPOMENA

Prilikom biranja mašine preporučujemo Vam da koristite opciju „Automatski odabir mašine“.

To je početna postavka.

CCI.Convert automatski traži mašinu kojoj senzor šalje zadate vrednosti.

► Korigujte postavku ukoliko je automatski odabrana pogrešna mašina.

6.7 Tahometar

U CCI.Config podesite tahometar. Tahometar vam pruža brz pregled postavki traktora i mašine:

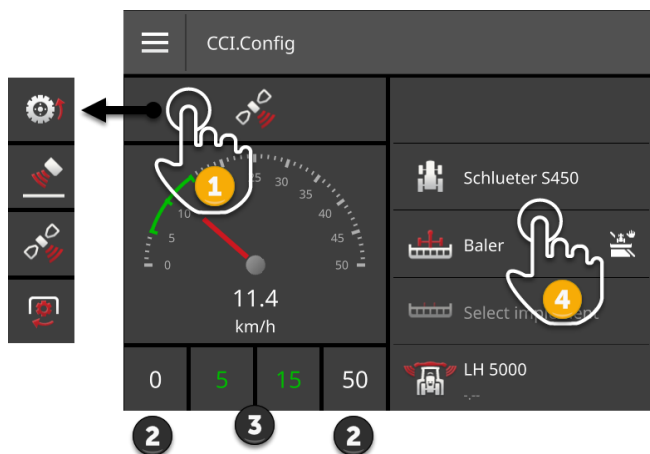

S desne strane pored prikaza tahometra su prikazani

- traktor koji ste odabrali,
- odabrana mašina,
- CCI.Convert postavke.



NAPOMENA

Treba odabrati pravi traktor i pravu mašinu.

Terminal će u suprotnom raditi sa pogrešnim postavkama.

- ▶ Proverite da li su odabrani pravi traktor i prava mašina.

Tahometar može da pokazuje:

- brzinu točkova,
- brzinu radara,
- GPS brzinu ili
- broj obrtaja izlaznog vratila.

Odaberite prikazanu vrednost (1) pa podesite opseg prikaza (2) i optimalnu oblast rada (3).

Putem tahometra imate direktan pristup (4)

- postavkama mašine,
- postavkama traktora i
- aplikaciji CCI.Convert.

6 Brzina, položaj i geometrija

Na raspolaganju su Vam sledeće mogućnosti za rukovanje:

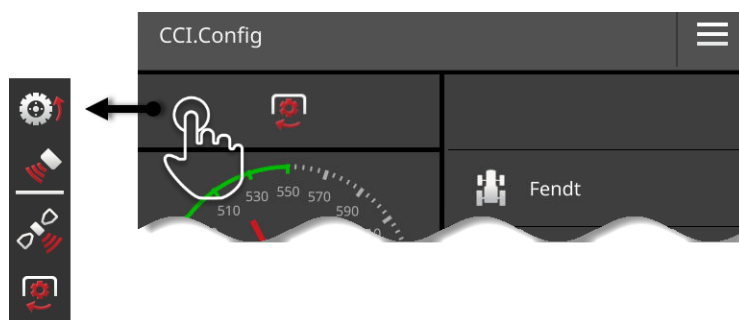

Odabir prikazane vrednosti

Vi birate koju vrednost tahometar treba da prikaže:

- brzinu točkova,
- brzinu radara,
- GPS brzinu ili
- broj obrtaja izlaznog vratila.

1. Pritisnite polje iznad tahometra.
→ Prikazuje se lista za odabir.
2. Odaberite vrednost.
→ Odabrana vrednost se prikazuje na tahometru.
3. Podesite opseg prikaza i optimalnu oblast rada za odabranu vrednost.

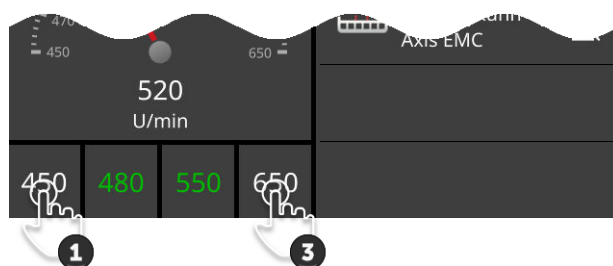

Podešavanje opsega prikaza

Podesite minimum i maksimum tahometra.

1. Ispod tahometra su prikazane 4 vrednosti. Dodirnite polje sa spoljašnje leve strane.
→ Prikazuje se dijalog za unos.
2. Unesite najmanju vrednost koja treba da se prikaže pa potvrdite svoj unos.
3. Dodirnite polje sa spoljašnje desne strane.
→ Prikazuje se dijalog za unos.
4. Unesite najveću vrednost koja treba da se prikaže pa potvrdite svoj unos.
→ Opseg prikaza tahometra je time podešen.

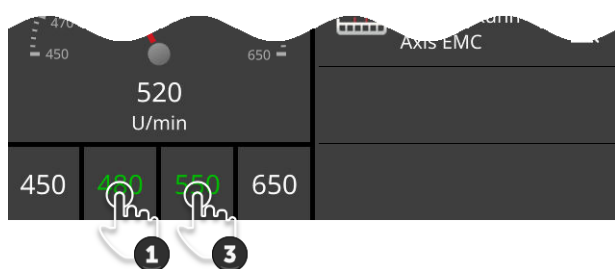

Podešavanje optimalne oblasti rada

Optimalna oblast rada se na tahometru prikazuje zelenom bojom. Pogledajte kako biste utvrdili da li je neophodno korigovati brzinu ili broj obrtaja izlaznog vratila.

1. Ispod tahometra su prikazane četiri vrednosti. Pritisnite drugo polje sleva.
→ Prikazuje se dijalog za unos.
2. Unesite donju granicu optimalne oblasti rada pa potvrdite svoj unos.
3. Pritisnite drugo polje zdesna.
→ Prikazuje se dijalog za unos.
4. Unesite gornju granicu optimalne oblasti rada pa potvrdite svoj unos.
→ Optimalna oblast rada se na tahometru prikazuje zelenom bojom.

Podešavanja traktora, mašine i aplikacije CCI.Convert

- ▶ Dodirnite oblast s desne strane tahometra.
→ Prikazuje se komandna maska „CCI.Config“.



NAPOMENA

Opseg prikaza i optimalna oblast rada za svaku brzinu i broj obrtaja izlaznog vratila se memorišu zasebno.

Postavke su opet na raspolaganju nakon resetovanja.

6.8 Rukovanje

Dodali ste i podesili traktore i mašine na kojima se koristi terminal (⇒ pog. 6.1 do ⇒ pog. 6.7).

Na raspolaganju su Vam sledeće mogućnosti za rukovanje:

- možete da birate, brišete, uređujete i izvozite traktor
- možete da birate, brišete, uređujete i izvozite mašinu
- možete da koristite GPS simulaciju

6.8.1 Izbor traktora

Lista na komandnoj masici „Traktor“ sadrži traktore koje ste dodali.

Odaberite traktor na kom se koristi terminal:



1. Pritisnite polje „Postavke“.
→ Prikazuje se komandna maska „Postavke“:



2. Pritisnite polje „Aplikacije“.
→ Prikazuje se komandna maska „Aplikacije“:

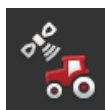

3. Pritisnite polje „CCI.Config“.
→ Prikazuje se komandna maska „CCI.Config“.



4. Pritisnite polje „Traktor“.
→ Prikazuje se lista traktora.



5. Odaberite traktor.



6. Pritisnite „Nazad“ kako biste se vratili na komandnu masku „CCI.Config“.



7. U polju „Traktor“ dodirnite strelicu.
→ Otvara se deo s informacijama.



8. Proverite postavke.
9. Pritisnite polje „Postavke“.
→ Komandna maska „Postavke“ se zatvara.

6.8.2 Brisanje traktora

Traktor možete da izbrisete na sledeći način:

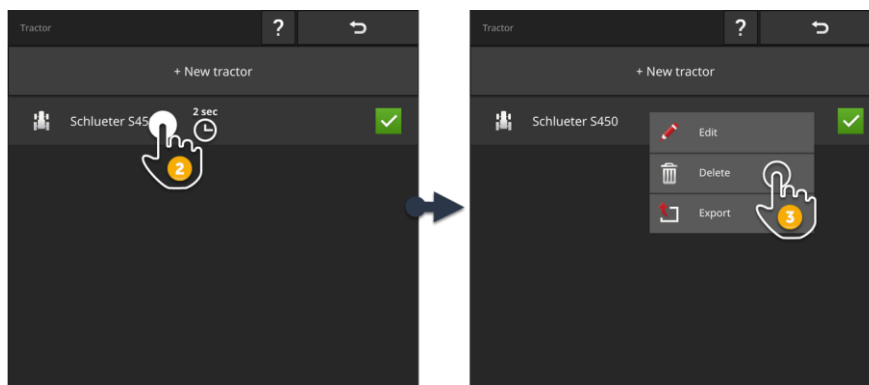

1. Na komandnoj masici „CCI.Config“ pritisnite polje „Traktor“.
→ Prikazuje se lista traktora.



2. Pritisnite polje s traktorom i držite ga pritisnutim.
→ Pojavljuje se kontekstualni meni.



3. Odaberite „Brisanje“.
→ Prikazuje se prozor s porukom.



4. Potvrdite poruku.
→ Traktor se briše.
→ Prikazuje se komandna maska „Traktor“.

6.8.3 Uređivanje traktora

Možete da promenite naziv traktora.



1. Na komandnoj masici „CCI.Config“ pritisnite polje „Traktor“.
→ Prikazuje se lista traktora.
2. Pritisnite polje s traktorom i držite ga pritisnutim.
→ Pojavljuje se kontekstualni meni.
3. Odaberite „Uređivanje“.
→ Prikazuje se dijalog za unos „Naziv traktora“.
4. Unesite naziv traktora.
5. Potvrdite svoj unos.
→ Prikazuje se komandna maska „CCI.Config“.
→ Traktor je odabran.

6.8.4 Izvoz traktora

► Priključite USB stik na terminal.



1. Na komandnoj masici „CCI.Config“ pritisnite polje „Traktor“.
→ Prikazuje se lista traktora.
2. Pritisnite polje s traktorom i držite ga pritisnutim.
→ Pojavljuje se kontekstualni meni.
3. Odaberite „Izvoz traktora“.
→ Traktor se memoriše na USB stik.



NAPOMENA

Izvoz traktora na USB stik potreban je samo za slučaj servisa.

6.8.5 Izbor mašine

Lista na komandnoj masici „Mašina“ sadrži

- mašine koje ste Vi kreirali i
- sve ISOBUS mašine sa *TC-Client*, koje su već jednom bile povezane s terminalom.

Odaberite mašinu koju treba koristiti za Section Control ili Rate Control:



1. Pritisnite polje „Postavke“.
→ Prikazuje se komandna maska „Postavke“:



2. Pritisnite polje „Aplikacije“.
→ Prikazuje se komandna maska „Aplikacije“:

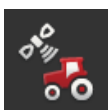

3. Pritisnite polje „CCI.Config“.
→ Prikazuje se komandna maska „CCI.Config“:



4. Pritisnite polje „Mašina“.
→ Prikazuje se lista mašina.



5. Odaberite mašinu.



6. Pritisnite „Nazad“ kako biste se vratili na komandnu masku „CCI.Config“.



7. U polju „Mašina“ dodirnite strelicu.
→ Otvara se deo s informacijama.

8. Proverite postavke.



9. Pritisnite polje „Postavke“.
→ Komandna maska „Postavke“ se zatvara.



NAPOMENA

Odaberite već priključenu ili nadograđenu mašinu.

Ukoliko je odabrana pogrešna ili nijedna mašina, opcije Section Control i Rate Control neće raditi.

- ▶ Ovaj postupak obavite svaki put kada dograđujete ili priključujete neku novu mašinu na traktor.
-

6.8.6 Brisanje mašine

Mašinu možete da izbrišete na sledeći način:

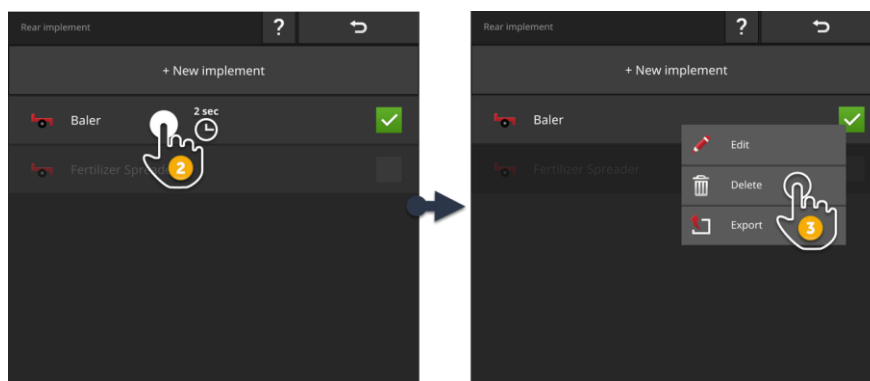

1. Na komandnoj masci „CCI.Config“ pritisnite polje „Mašina“.
→ Prikazuje se lista mašina.



2. Pritisnite polje s mašinom i držite ga pritisnutim.
→ Pojavljuje se kontekstualni meni



3. Odaberite „Brisanje“.
→ Prikazuje se prozor s porukom.



4. Potvrdite poruku.
→ Mašina se briše.
→ Prikazuje se lista mašina.



NAPOMENA

Ne mogu da se izbrišu sve mašine.

ISOBUS mašine, koje su listi mašina dodate automatski, ne možete da izbrišete.

Mašine koje ste vi dodali (⇒ pog. 6.3) možete da izbrišete.

6.8.7 Uređivanje mašine

Možete da promenite naziv mašine.



1. Na komandnoj masici „CCI.Config“ pritisnite polje „Mašina“.
→ Prikazuje se lista mašina.
2. Pritisnite polje s mašinom i držite ga pritisnutim.
→ Pojavljuje se kontekstualni meni.
3. Odaberite „Uređivanje“.
→ Prikazuje se dijalog za unos „Naziv mašine“.
4. Unesite naziv mašine.
5. Potvrdite svoj unos.
→ Prikazuje se komandna maska „CCI.Config“.
→ Mašina je odabrana.

6.8.8 Izvoz mašine

► Priključite USB stik na terminal.



1. Na komandnoj masici „CCI.Config“ pritisnite polje „Mašina“.
→ Prikazuje se lista mašina.
2. Pritisnite polje s mašinom i držite ga pritisnutim.
→ Pojavljuje se kontekstualni meni.
3. Odaberite „Izvoz mašine“.
→ Mašina se memoriše na USB stik.



NAPOMENA

Izvoz mašine na USB stik potreban je samo za slučaj servisa.

6.8.9 GPS simulacija

Za testove i demonstracije može biti od koristi reprodukovati prethodno snimljenu ili GPS-stazu uvezenu na terminal.

→ Tako možete simulirati vožnju preko polja i u hali ili u stanju mirovanja.



NAPOMENA

Ta reprodukciju GPS-staze potrebna Vam je lozinka.



GPS simulacija

Pomoću terminala možete

- da snimate i izvezete GPS-stazu tipa NMEA 0183 ili
- da uvezete i reprodukujete GPS-stazu tipa NMEA 0183.

1. Na komandnoj masci „CCI.Config“ pritisnite polje „MašinaGPS“.
→ Prikazuje se komandna maska „GPS postavke“.
2. Dodirnite polje „GPS simulacija“.
→ Prikazuje se komandna maska „GPS simulacija“.

Na raspolaganju su Vam sledeće mogućnosti za rukovanje:



Snimanje GPS-staze

Npr. prilikom uređivanja nekog polja možete da snimate podatke o položaju GPS prijemnika.

1. Dovežite se do početne tačke za snimanje.
2. Uključite opciju „Snimanje GPS-staze“.
→ Prikazuje se prozor s porukom.
3. Potvrdite poruku i dovežite se do krajnje tačke za snimanje.
→ Podaci o položaju GPS prijemnika se snimaju.
4. Nakon što dostignete krajnju tačku, isključite opciju „Snimanje GPS-staze“.
→ Snimanje GPS-staze je time okončano.
→ GPS staza na terminalu se zamenjuje novom.
→ GPS-staza može da se reprodukuje ili izveze.



GPS simulacija

Prekidač za aktiviranje GPS simulacije je zaštićen lozinkom.

1. Snimate ili izvezite GPS-stazu.
2. Aktivirajte „GPS simulaciju”.
→ Prikazuje se zahtev za unos lozinke.
3. Unesite lozinku pa potvrdite svoj unos.
→ Vrš se reprodukcija GPS-staze.



Ponavljanje simulacije

GPS-stazu možete da reprodukujete jednom ili beskonačno mnogo puta.

- ▶ Uključite opciju „Ponavljanje simulacije”.
→ Čim se završi, GPS-staza se automatski reprodukuje ispočetka.



Uvoz GPS-staze

1. Priključite USB stik na terminal.
! GPS-staza mora da se memoriše u glavni direktorijum na USB stiku.
! GPS-staza mora da ima ekstenziju „.nmea” ili „.log”.
2. Pritisnite polje „Uvoz”.
→ Prikazuje se lista za odabir GPS-staza na USB stiku.
3. Odaberite neku GPS-stazu.
4. Pokrenite uvoz pritiskom na „Nazad”.
→ Prikazuje se prozor s porukom.
5. Potvrdite poruku.
→ Vrš se uvoz GPS-staze.
→ GPS-staza na terminalu se zamenjuje novom.



Izvoz GPS staze

1. Priključite USB stik na terminal.
2. Dodirnite polje „Izvoz”.
→ GPS-staza se memoriše u glavni direktorijum na USB stiku.
→ GPS staza ima ekstenziju „.log”.

7 ISOBUS mašina i AUX komandni uređaj

Saznaćete

- kako da uz pomoć terminala upravljate jednom mašinom ili više njih,
- kako komandnim elementima nekog AUX komandnog uređaja da dodelite mašinske funkcije,
- zašto je prilikom prvog priključivanja potrebno da prođe neko duže vreme dok mašina ne bude spremna da se njome upravlja,
- šta treba da se radi nakon ažuriranja mašinskog softvera,
- zašto je UT broj važan i kako se podešava,
- kako se terminal podešava kada se ne koristi za upravljanje mašinom.

7 ISOBUS mašina i AUX komandni uređaj

Aplikacija za upravljanje ISOBUS mašinama je Universal Terminal ili UT.

Terminal CCI 1200 ima dve UT aplikacije, CCI.UT A i CCI.UT B:

→ Možete da rukujete dvema ISOBUS mašinama.

Terminal CCI 800 ima jednu UT aplikaciju, CCI.UT A:

→ Možete da rukujete jednom ISOBUS mašinom.

CCI 1200

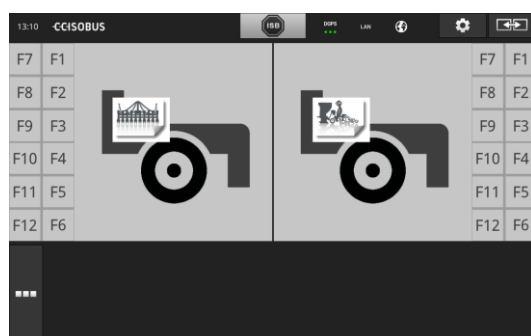

CCI 800

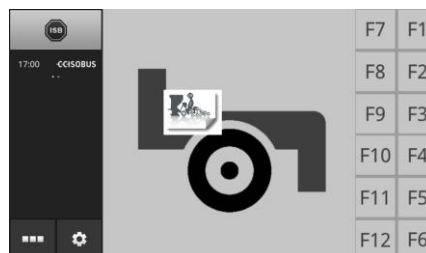

CCI 1200



Mogućnost priključivanja do deset mašina

Pomoću CCI.UT A i CCI.UT B je moguće povezati po pet ISOBUS mašina.

Jedna UT aplikacija može da upravlja jednom mašinom. Mašina mora da bude u standardnom ili „Maxi“ prikazu. Ostale mašine su tada u „Mini“ prikazu i treba ih prebaciti u standardni ili „Maxi“ prikaz kako bi se njima upravljalo.

Podela mašina na CCI.UT A i CCI.UT B

U praksi terminalom upravljate jednom do najviše dvema mašinama, npr. čeonim rasi-pačem đubriva i vučenom sejačicom. Prebacite obe mašine na CCI.UT A i CCI.UT B pa obe UT aplikacije otvorite u standardnom prikazu:

→ Obema mašinama može da se upravlja.

CCI 800



Mogućnost priključivanja do pet mašina

Moguće je povezati pet mašina sa CCI. UT A.

Upravlja se mašinom koja je u standardnom prikazu. Ostale mašine su tada u „Mini“ prikazu i treba ih prebaciti u standardni prikaz kako bi se njima upravljalo.

7.1 Puštanje u rad

Preduslovi

- ▶ U administraciji aplikacija uključite CCI.UT A (⇒ pog. 4.2.1).
- ▶ U ISOBUS postavkama uključite ISOBUS opciju „Univerzalni terminal“ (⇒ pog. 4.2.2)
To je početna postavka.

7.1.1 Podešavanje UT broja

Podesite UT broj na sledeći način:



1. Pritisnite polje „Postavke“.
→ Prikazuje se komandna maska „Postavke“:



2. Pritisnite polje „Aplikacije“.
→ Prikazuje se komandna maska „Aplikacije“.



3. Pritisnite polje „CCI.UT A“.
→ Prikazuje se komandna maska „CCI.UT A“.



4. Pritisnite polje „UT broj“.
→ Prikazuje se komandna maska „UT broj“.

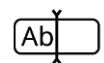

5. Unesite UT broj „1“.



6. Postupak završite pritiskom na „Nazad“.
→ Prikazuje se prozor s porukom.



7. Potvrdite svoj unos.
→ CCI.UT se restartuje.
→ CCI.UT se s novim UT brojem prijavljuje na ISOBUS.



8. Ako ste u administraciji aplikacija uključili CCI.UT A i CCI.UT B, ponovite korake od 4 do 7 za CCI.UT B. Unesite UT broj „2“.



9. Pritisnite polje „Postavke“ i okončajte postupak.

7 ISOBUS mašina i AUX komandni uređaj

7.1.2 Priključivanje AUX komandnog uređaja

Priključite AUX komandni uređaj na ISOBUS.

→ Potreban Vam je kabl A.

1. Priključite kabl A na konektor A na terminalu.
2. Utikač In-cab AUX komandnog uređaja utaknite u priključnicu „InCab“ na kabl A.
3. Utaknite In-cab priključnicu AUX komandnog uređaja u In-cab ugradni utikač traktora ili samohodne mašine.
 - AUX komandni uređaj se povezuje sa CCI.UT.
 - Komandna maska AUX komandnog uređaja se prikazuje na CCI.UT.
 - Komandnim elementima AUX komandnog uređaja još nisu dodeljene funkcije mašine:

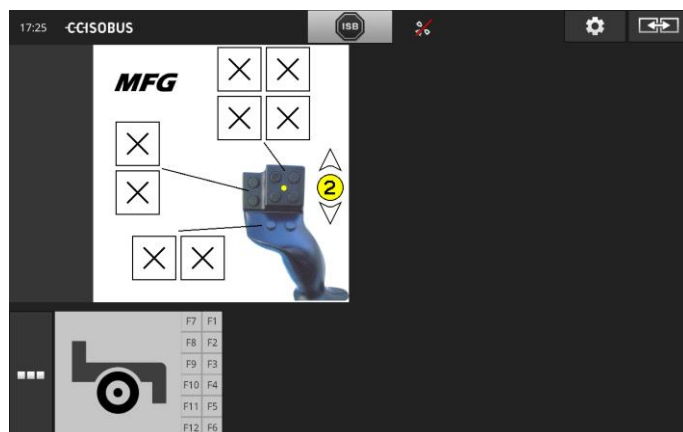

7.1.3 Priklučivanje mašine

Ako mašinu priključujete na ISOBUS, ona se povezuje na CCI.UT.

→ Mašina može da se koristi tek nakon što se okonča uspostavljanje veze.

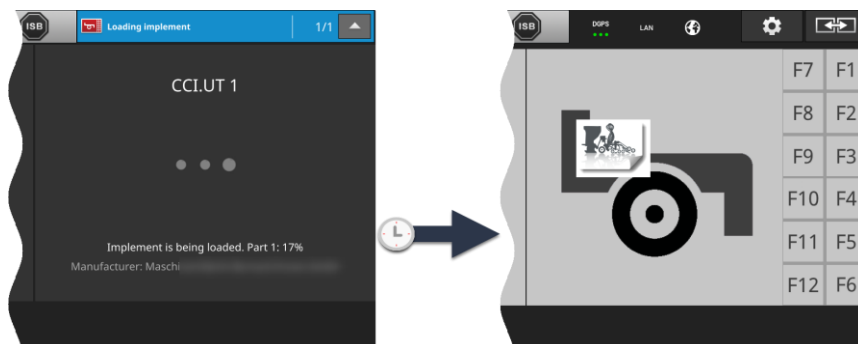

- ▶ Nakon što ste priključili AUX komandni uređaj, komandnim elementima AUX komandnog uređaja dodelite mašinske funkcije (⇒ pog. 7.4.1).



Grupa objekata

Grafička korisnička površina neke ISOBUS mašine označava se kao grupa objekata. Grupa objekata obuhvata sve komandne maske neke ISOBUS mašine.

Komandne maske se sastoje prikaznih i komandnih elemenata:

- tekstovi i piktogrami,
- polja,
- polja za unos,
- liste za odabir itd.

Na CCI.UT se prikazuju komandne maske. Prikazni elementi služe za informisanje, a komandni za upravljanje mašinom.

Pri prvom prijavljivanju ISOBUS mašine na CCI.UT mašina prenosi grupu objekata u terminal UT.

Otpremanje može da traje nekoliko minuta, zavisno od toga koliko je grupa objekata velika. Mašina se ne sme koristiti dok traje otpremanje:

→ Mašinu opet koristite tek nakon što se prikaže grafička korisnička površina mašine.

CCI.UT memoriše grupu objekata na terminalu. Ukoliko se mašina u nekom kasnijem trenutku opet poveže na CCI.UT, CCI.UT će koristiti memorisanu grupu objekata.

→ Otpremanje tada nije potrebno.

→ Mašina može odmah da se koristi.

7.2 Postavke



1. Pritisnite polje „Postavke”.
→ Prikazuje se komandna maska „Postavke”:



2. Na komandnoj masici „Postavke” pritisnite polje „Aplikacije”.
→ Prikazuje se komandna maska „Aplikacije”.



3. Pritisnite polje „CCI.UT A”.
→ Prikazuje se komandna maska „CCI.UT A”.

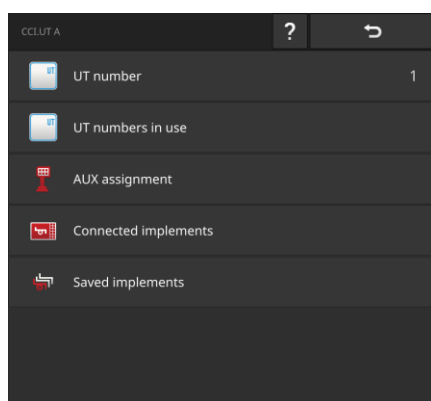

Na raspolaganju su Vam sledeće mogućnosti za rukovanje:



UT broj

CCI.UT se s UT brojem prijavljuje na ISOBUS.

- ▶ Podesite UT broj onako kako je to opisano u nastavku.



Zauzeti UT brojevi

- ▶ Proverite koji su UT brojevi već zauzeti pre nego što podesite UT broj za CCI.UT.



AUX raspored

Komandnim elementima nekog AUX komandnog uređaja dodelite mašinske funkcije (⇒ pog. 7.4).



Priključene mašine

Prikazuju se mašine koje su povezane na CCI.UT (⇒ pog. 7.5.1).



Memorisane mašine

Nakon ažuriranja mašinskog softvera izbrišite mašinu sa terminala (⇒ pog. 7.5.2).



NAPOMENA

UT terminali sa istim UT brojevima ne mogu da se povežu na ISOBUS.

ISOBUS mašinom ne može da se rukuje.

Terminal CCI 800/CCI 1200 i drugi ISOBUS terminal su priključeni na ISOBUS:

- ▶ Uverite se da CCI.UT A, CCI.UT B i drugi UT priključeni na ISOBUS imaju različite UT brojeve.

UT brojeve koji više nisu dostupni prikažite na sledeći način:



1. Pritisnite polje „Postavke”.
→ Prikazuje se komandna maska „Postavke”:



2. Pritisnite polje „Aplikacije”.
→ Prikazuje se komandna maska „Aplikacije”.



3. Pritisnite polje „CCI.UT A”.
→ Prikazuje se komandna maska „CCI.UT A”.



4. Pritisnite polje „Zauzeti UT brojevi”.
→ Prikazuje se lista UT brojeva koji više nisu dostupni.

Sada podesite UT broj:



5. Pritisnite polje „UT broj”.
→ Prikazuje se komandna maska „UT broj”.

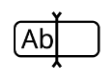

6. Unesite UT broj koji nije zauzet pa potvrdite svoj unos.



7. Postupak završite pritiskom na „Nazad”.
→ Prikazuje se prozor s porukom.



8. Potvrdite svoj unos.
→ CCI.UT se restartuje.
→ CCI.UT se s UT brojem prijavljuje na ISOBUS.



UT broj

CCI.UT se s UT brojem prijavljuje na ISOBUS.

- CCI.UT je za mašine i AUX komandne uređaje vidljiv pod ovim UT brojem.
- Na osnovu UT broja mašina bira sa kojim će se UT povezati.

Mašine se najpre sa UT-om povezuju pomoću UT broja „1“.

Ukoliko na ISOBUS nije prijavljen nijedan UT sa UT brojem „1“, mašina će onda tražiti UT sa narednim UT brojem.

Mašina memoriše UT broj i prilikom narednog priključivanja se povezuje s tim UT-om.

AUX komandni uređaji se povezuju samo s jednim UT-om ako on ima UT broj „1“.

7.3 Pravilno korišćenje aplikacije CCI.UT

CCI.UT se vrlo lako prilagođava vašim zahtevima.

Možete

- istovremeno upravljati dvema mašinama,
- naizmenično upravljati dvema mašinama ili više njih,
- koristiti AUX komandni uređaj za mašinsko upravljanje,
- isključiti mašinsko upravljanje.

Sledeći pasusi sadrže opise toga kako da optimalno podesite CCI.UT za te slučajeve primene.

- U administraciji aplikacija možete da uključujete i isključujete aplikacije (⇒ pog. 4.2.1):



- UT broj za CCI.UT možete da menjate u postavkama CCI.UT (⇒ pog. 7.2):



- Aplikaciju možete da prevučete iz „Mini“ u standardni prikaz (⇒ pog. 3.3).

Pre nego što nastavite sa čitanjem...

7.3.1 Jedna mašina, jedan terminal

- Terminal CCI800/CCI1200 je jedini ISOBUS terminal.
- Želite da rukujete najviše jednom ISOBUS mašinom sa terminala.

Podesite terminal na sledeći način:

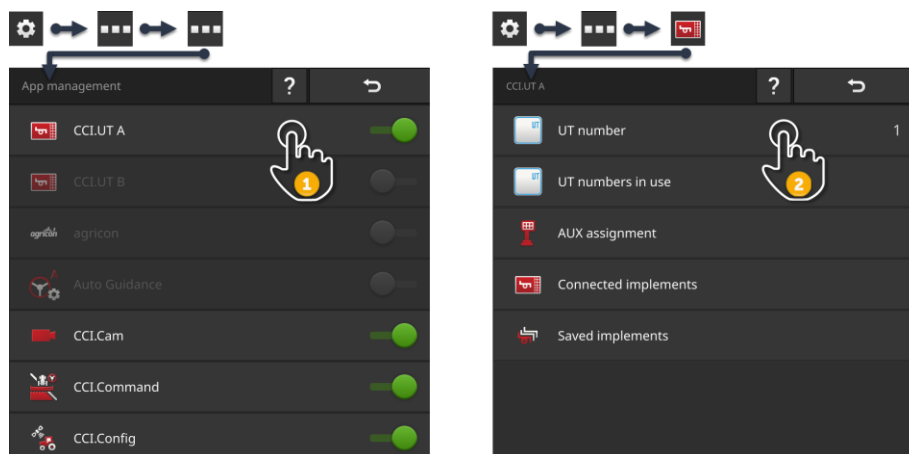

1. U administraciji aplikacija uključite CCI.UT A, a isključite CCI.UT B.
2. U postavkama za CCI.UT A namestite UT broj na 1.
3. Otvorite CCI.UT A u standardnom prikazu.
4. Priključite mašinu na ISOBUS.
→ Mašina se povezuje na CCI.UT A.

7.3.2 Dve mašine naizmenično, jedan terminal

- Terminal CCI 800/CCI 1200 je jedini ISOBUS terminal.
- Želite da naizmenično rukujete dvema ISOBUS mašinama sa terminala, npr. sejačicom sa rasipačem đubriva.

Podesite terminal na sledeći način:

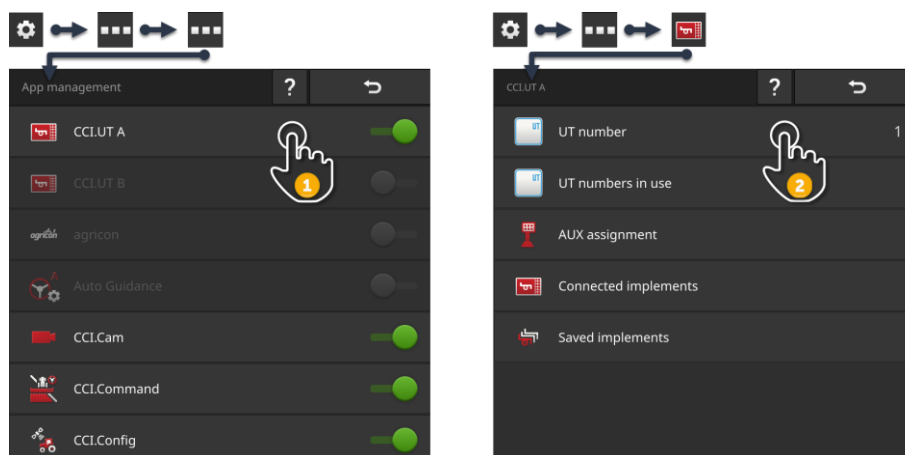

1. U administraciji aplikacija uključite CCI.UT A, a isključite CCI.UT B.
2. U postavkama za CCI.UT A namestite UT broj na 1.
3. Otvorite CCI.UT A u standardnom prikazu.
4. Priključite mašine na ISOBUS.
→ Obe mašine se povezuju na CCI.UT A.
5. Mašinu kojom želite da upravljate otvorite u standardnom prikazu.

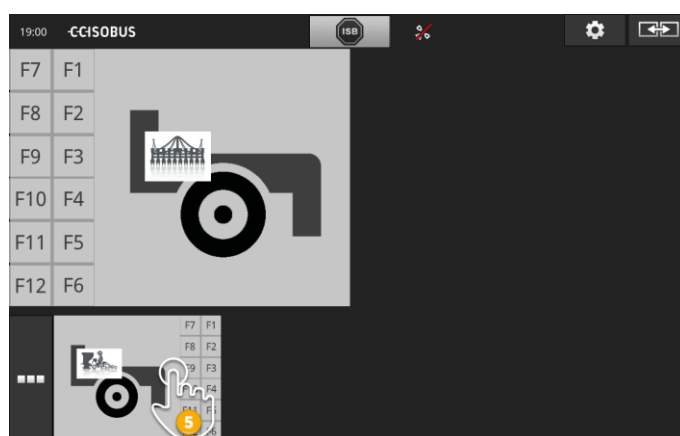

7.3.3 Dve mašine istovremeno, jedan terminal

- Terminal CCI 1200 je jedini ISOBUS terminal.
 - Želite da istovremeno rukujete dvema ISOBUS mašinama sa terminala, npr. sejačicom sa rasipačem đubriva.
- ▶ Jednu mašinu povežite na CCI.UT A, a drugu na CCI.UT B pa oba UT-a otvorite u standardnom prikazu.
→ Obema mašinama može da se upravlja.

Podesite terminal na sledeći način:

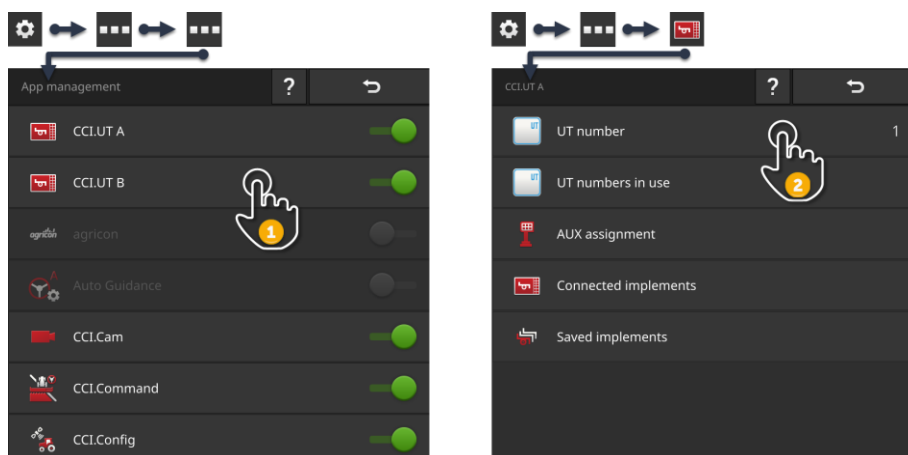

1. U administraciji aplikacija uključite CCI.UT A i CCI.UT B.
2. U postavkama za CCI.UT A namestite UT broj na 1.
3. U postavkama za CCI.UT B namestite UT broj na 2.
4. Otvorite CCI.UT A i CCI.UT B u standardnom prikazu.
5. Priključite mašine na ISOBUS.
→ Obe mašine se povezuju na CCI.UT A.
6. Prevucite mašinu u CCI.UT B (⇒ pog. 7.5.3).

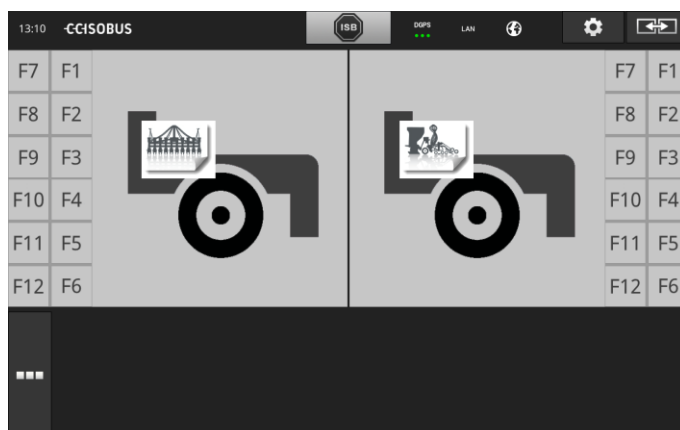



NAPOMENA

Ne mogu sve ISOBUS mašine da se prevuku na drugi UT.

Tada nije moguće raspoređivanje obe mašine na CCI.UT A i CCI.UT B. O-
bema mašinama ne može istovremeno da se upravlja.

- ▶ Obe mašine povežite na CCI.UT A (⇒ pog. 7.3.2).
→ Obema mašinama mora naizmenično da se upravlja.
-



NAPOMENA

Pomoću CCI 800 može da se upravlja samo jednom mašinom.

7.3.4 Zamena položaja prikaza

Želite da promenite položaj obe mašine u standardnom prikazu:

CCI 1200

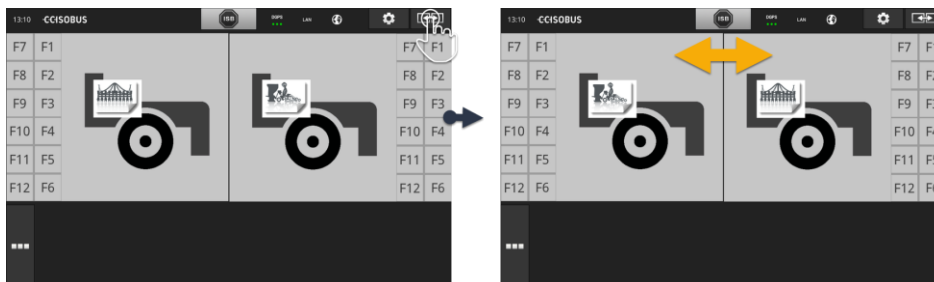

- ▶ Pritisnite polje „Izgled“.
→ Aplikacije u standardnom prikazu menjaju svoj položaj

Terminal CCI 800 nema ovu funkciju.

CCI 800

7.3.5 Prikazivanje mašine u „Maxi“ prikazu

Želite da prikazete komandnu masku mašine u standardnom prikazu:

CCI 1200

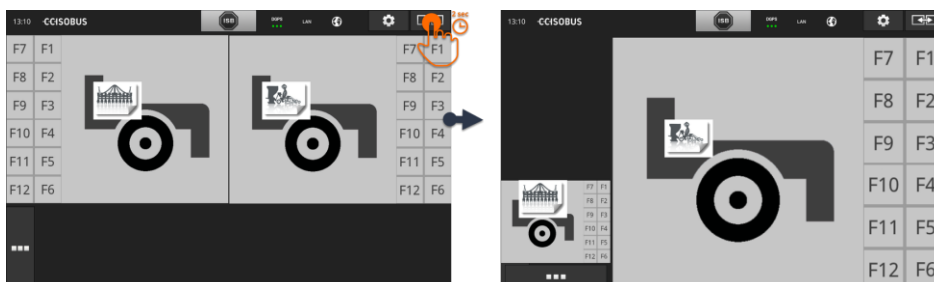

- ▶ Polje „Izgled“ držite pritisnutim u trajanju od 2 sekunde.
→ Pojavljuje se standardni prikaz aplikacije koja se nalazi s desne strane.
→ Pojavljuje se „Mini“ prikaz aplikacije koja se nalazi s leve strane.

„Maxi“ prikaz kod terminala CCI 800 ne postoji.

CCI 800

7.3.6 Jedna mašina i jedan AUX komandni uređaj

- Terminal CCI 800/CCI 1200 je jedini ISOBUS terminal.
- Želite da rukujete najviše jednom ISOBUS mašinom sa terminala.
- Želite da koristite AUX komandni uređaj za rukovanje mašinom.

Podesite terminal na sledeći način:

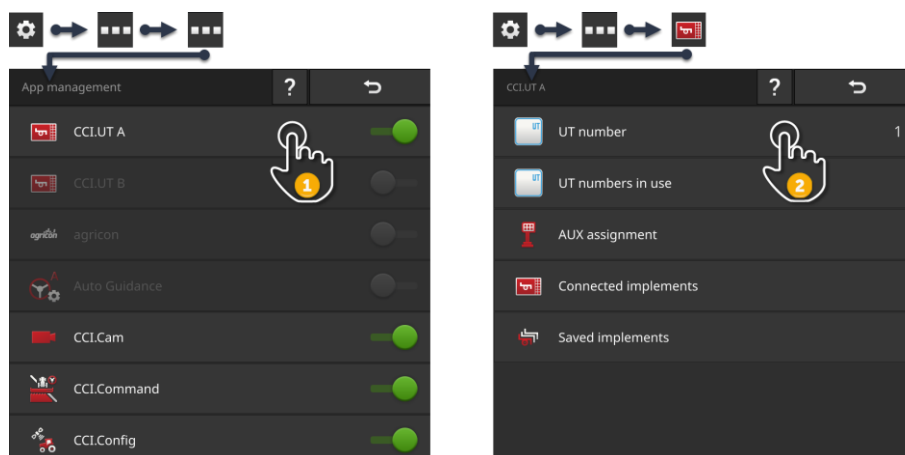

1. U administraciji aplikacija uključite CCI.UT A, a isključite CCI.UT B.
2. U postavkama za CCI.UT A namestite UT broj na 1.
3. Priključite AUX komandni uređaj i mašinu na ISOBUS.
4. Obavite AUX raspoređivanje (⇒ pog. 7.4.1).

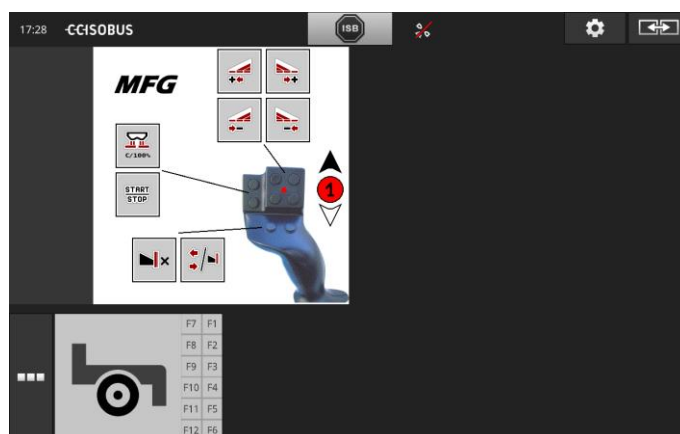

7.3.7 Dve mašine istovremeno, jedan AUX komandni uređaj

- Terminal CCI 1200 je jedini ISOBUS terminal.
- Želite da istovremeno rukujete dvema ISOBUS mašinama sa terminala, npr. sejačicom sa rasipačem đubriva.
- Želite pomoću funkcija AUX komandnog uređaja da rukujete obema mašinama.

Podesite terminal na sledeći način:

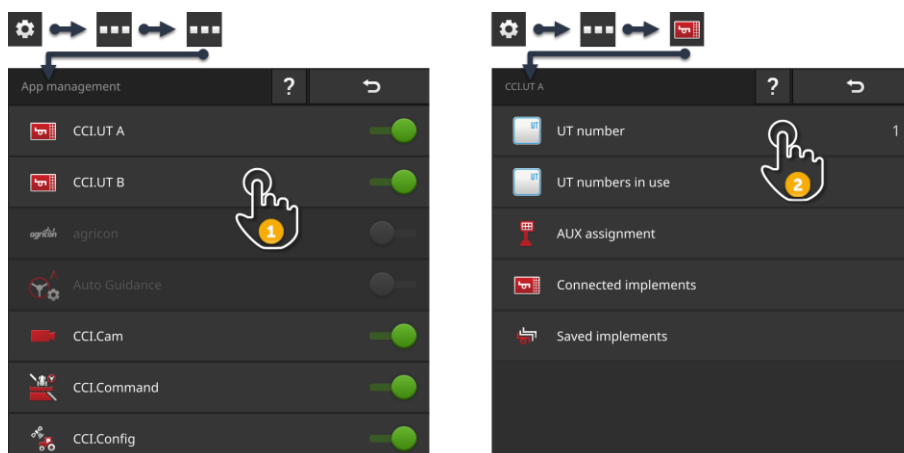

1. U administraciji aplikacija uključite CCI.UT A i CCI.UT B.
2. U postavkama za CCI.UT A namestite UT broj na 1.
3. U postavkama za CCI.UT B namestite UT broj na 2.
4. Otvorite CCI.UT A i CCI.UT B u standardnom prikazu.
5. Priključite AUX komandni uređaj i mašine na ISOBUS.
→ Obe mašine i AUX komandni uređaj se povezuju na CCI.UT A.
6. Prevucite mašinu u CCI.UT B (⇒ pog. 7.5.3).
7. Obavite AUX raspoređivanje (⇒ pog. 7.4.1).

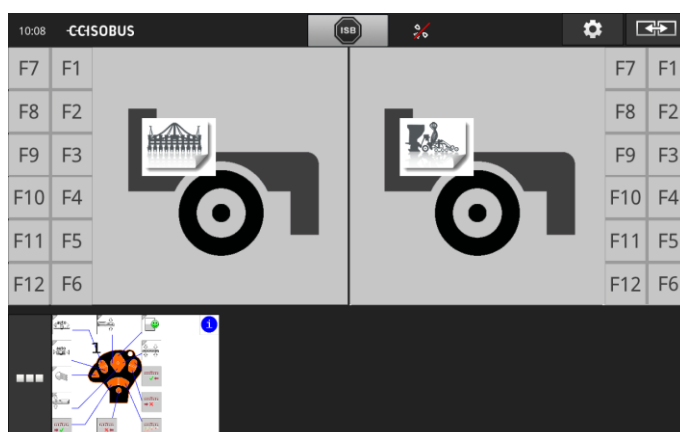



NAPOMENA

Podesili ste terminal kao što je opisano u ovom pasusu.

- CCI.UT A ima UT broj 1.
- Mašinom koja je povezana s CCI.UT A može da se rukuje sa AUX komandnog uređaja.

Mašinom koja je povezana s CCI.UT B može da se rukuje sa AUX komandnog uređaja samo ako ona

- može da otpremi listu mašinskih funkcija u CCI.UT A i
- grafički korisnički interfejs u CCI.UT B.

Mašina automatski izvodi ovaj postupak.

Ukoliko mašina koja je povezana s CCI.UT B ne podržava raspoređivanje na dva UT-a, njom ne može da se rukuje sa AUX komandnog uređaja.

- ▶ Zamenite mašine koje su priključene na CCI.UT A i CCI.UT B pa pokušajte još jednom.
 - Eventualno druga mašina podržava deljenje spiska funkcija i korisničkog interfejsa.

Ako ni druga mašina ne podržava deljenje spiska funkcija i korisničkog interfejsa, njima ne možete da upravljate istovremeno.

- ▶ Obe mašine povežite na CCI.UT A (⇒ pog. 7.3.8).
 - Obema mašinama ne može da se rukuje sa AUX komandnog uređaja.
 - Obema mašinama mora naizmenično da se upravlja.
-



NAPOMENA

Pomoću CCI 800 može da se upravlja samo jednom mašinom.

7.3.8 Dve mašine naizmenično, jedan AUX komandni uređaj

- Terminal CCI800/CCI1200 je jedini ISOBUS terminal.
- Želite da naizmenično rukujete dvema ISOBUS mašinama sa terminala, npr. sejačicom sa rasipačem đubriva.
- Želite pomoću funkcija AUX komandnog uređaja da rukujete obema mašinama.

Podesite terminal na sledeći način:

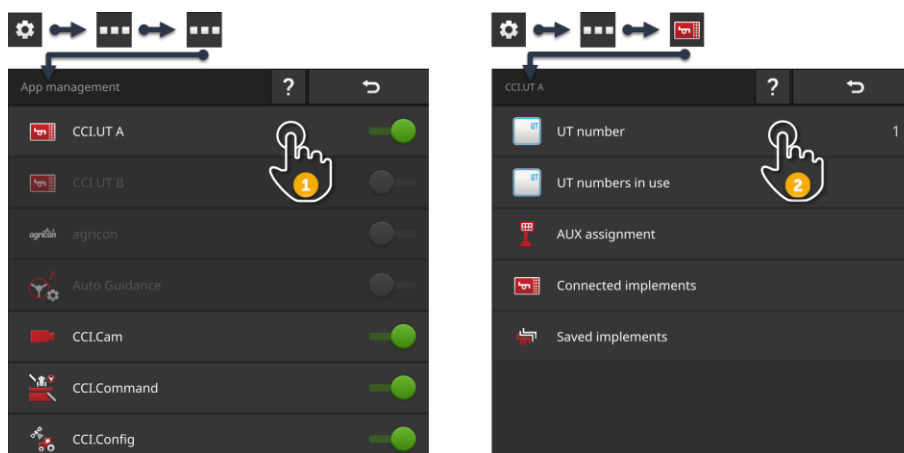

1. U administraciji aplikacija uključite CCI.UT A, a isključite CCI.UT B.
2. U postavkama za CCI.UT A namestite UT broj na 1.
3. Otvorite CCI.UT A u standardnom prikazu.
4. Priključite AUX komandni uređaj i mašine na ISOBUS.
→ Obe mašine i AUX komandni uređaj se povezuju na CCI.UT A.
5. Obavite AUX raspoređivanje (⇒ pog. 7.4.1).

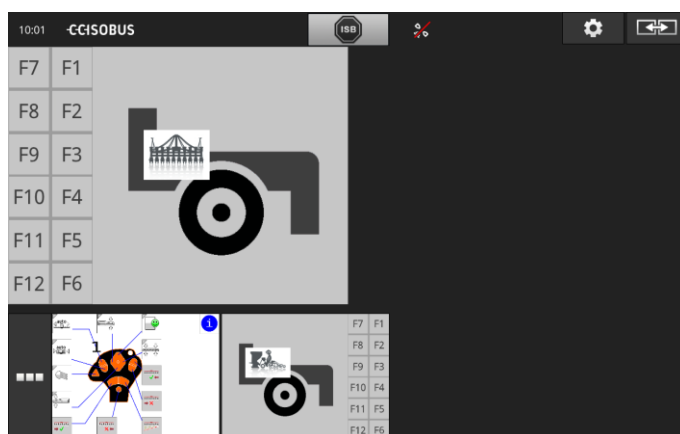

7.3.9 Bez mašinskog upravljanja

- Koristite CCI 800/CCI 1200 i drugi ISOBUS terminal.
- Terminalom CCI 800/CCI 1200 ne želite upravljati nijednom ISOBUS mašinom.

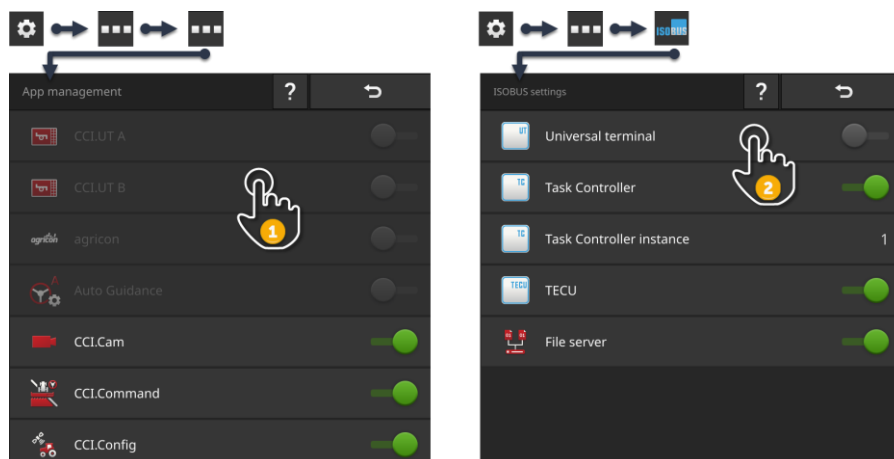

1. U administraciji aplikacija isključite CCI.UT A i CCI.UT B.
2. U ISOBUS postavkama isključite opciju „Univerzalni terminal“.
→ CCI.UT se više ne povezuje na ISOBUS.

7.4 Rad s AUX komandnim uređajem

Nekim funkcijama ISOBUS mašine koje se koriste redovno i često je uglavnom brže rukovati pomoću džojstika, uskočne letvice ili nekog drugog AUX komandnog uređaja (AUX).

7.4.1 Dodeljivanje mašinskih funkcija AUX komandnom uređaju

Komandnim elementima nekog AUX komandnog uređaja mogu da se dodele mašinske funkcije. AUX raspoređivanje možete da obavite u postavkama za CCI.UT:



NAPOMENA

Mašina memoriše AUX raspored.

AUX raspoređivanje mora da se obavi samo jednom.

Nakon ponovnog pokretanja mašine i AUX komandnog uređaja AUX raspored ponovo stoji na raspolaganju.



NAPOMENA

Za AUX komandni uređaj je potreban UT koji ima UT broj „1“.

AUX komandni uređaj se povezuje na CCI.UT samo ako je on na ISOBUS-u prijavljen sa UT brojem „1“.

- ▶ U CCI.UT A namestite UT broj na „1“.
-

7 ISOBUS mašina i AUX komandni uređaj

Preduslovi

► Pustite mašinu u rad. (⇒ pog. 7.1)



1. Pritisnite polje „Postavke”.
→ Prikazuje se komandna maska „Postavke”.



2. Pritisnite polje „Aplikacije”.
→ Prikazuje se komandna maska „Aplikacije”.



3. Pritisnite polje „CCI.UT A”.
→ Prikazuje se komandna maska „CCI.UT A”.



4. Dodirnite polje „AUX raspored”.
→ Prikazuje se komandna maska „AUX raspored”.

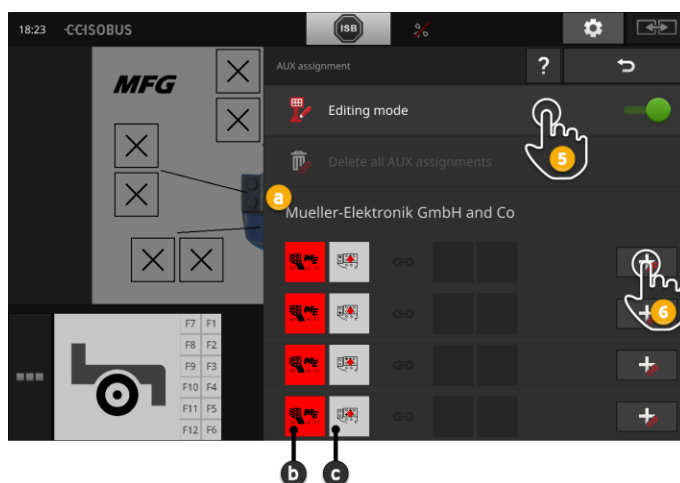

a: Proizvođač AUX komandnog uređaja

b: AUX komandni uređaj

c: Lista za odabir komandnih elemenata



5. Uključite „Režim za parametriranje”.
→ Prikazuje se lista za odabir komandnih elemenata AUX komandnog uređaja (c).

- 6a. Pritisnite komandni element na AUX komandnom uređaju.
→ Prikazuje se lista za odabir raspoloživih funkcija mašine.

NAPOMENA:

Kod nekih AUX komandnih uređaja se lista mašinskih funkcija ne otvara nakon što dodirnete komandni element.

- ▶ U tom slučaju postupite kao što je opisano u koraku 6b.
- ▶ U suprotnom nastavite s korakom 7.



- 6b. Pritisnite „+“ na polju komandnog elementa.
→ Prikazuje se lista za odabir raspoloživih funkcija mašine.

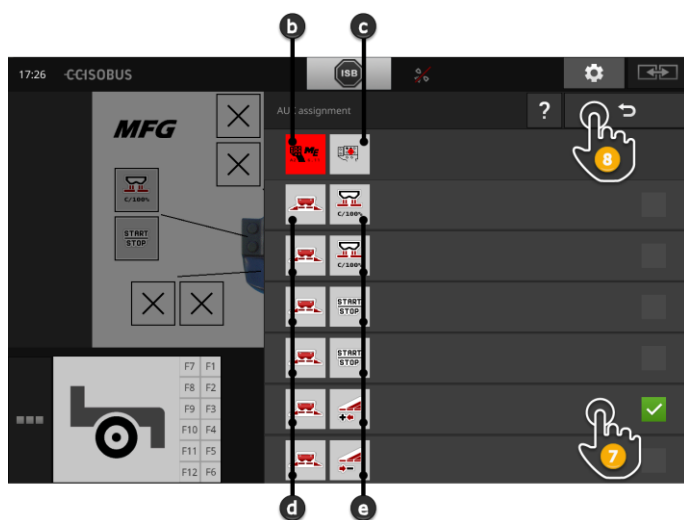

- d: ISOBUS mašina
e: Lista funkcija mašine
7. Odaberite neku funkciju.



8. Pritisnite „Nazad“ kako biste se vratili na listu za odabir komandnih elemenata.
→ Ovom komandnom elementu je dodeljena ova funkcija mašine.
→ Na elementu s liste se prikazuju komandni element i funkcija mašine.

7 ISOBUS mašina i AUX komandni uređaj



9. Za dodelu ostalih funkcija mašine ponovite korake 6 i 8.



10. Pritisnite polje „Postavke“.

- Režim za parametrisiranje se isključuje.
- Komandna maska „Postavke“ se zatvara.
- AUX raspoređivanje je završeno.
- Funkcije mašine mogu da se izvode uz pomoć AUX komandnog uređaja.

AUX raspoređivanje proverite na sledeći način:

Kontrola

1. Otvorite komandnu masku AUX komandnog uređaja u standardnom prikazu.
→ Prikazuje se AUX raspored.

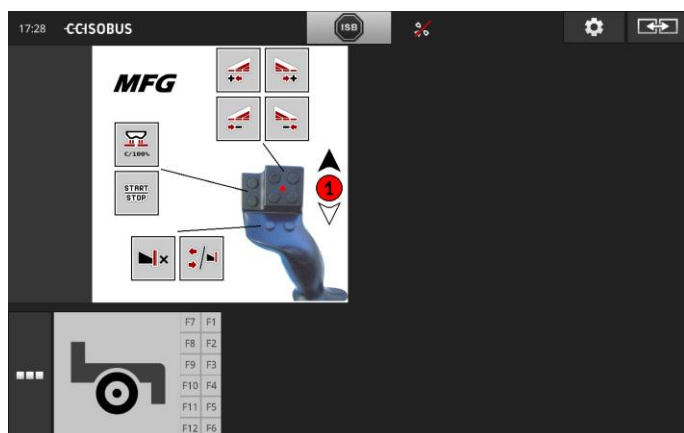

2. Pređite sve nivoe AUX komandnog uređaja i proverite AUX raspored na terminalu.



NAPOMENA

Na komandnoj masici AUX komandnog uređaja ne možete da menjate AUX raspored dodeljenih funkcija.

- ▶ Za promenu AUX rasporeda pređite na komandnu masku „AUX raspored“ pa uključite režim parametrisiranja.

7.4.2 Brisanje AUX rasporeda

Da izbrisete funkciju dodeljenu nekom zasebnom komandnom elementu, postupite na sledeći način:



1. Uključite „Režim za parametrisanje“.

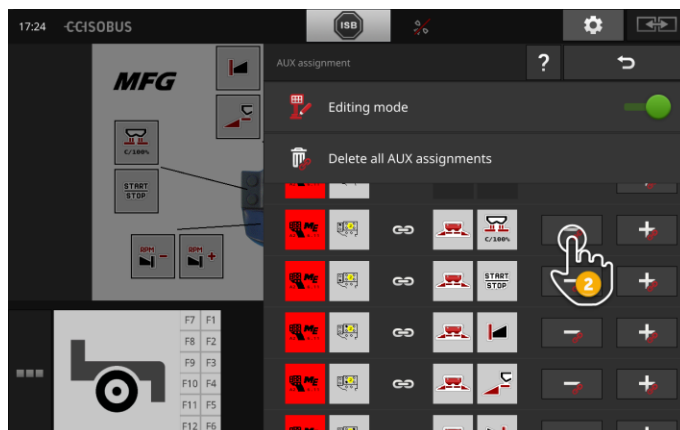

Lista za odabir prikazuje sve komandne elemente AUX komandnog uređaja.

2. Pritisnite „-“ na polju komandnog elementa.

→ Raspored se briše.

→ Mašinska funkcija više ne može da se izvrši datim komandnim elementom.



3. Isključite „Režim za parametrisanje“.

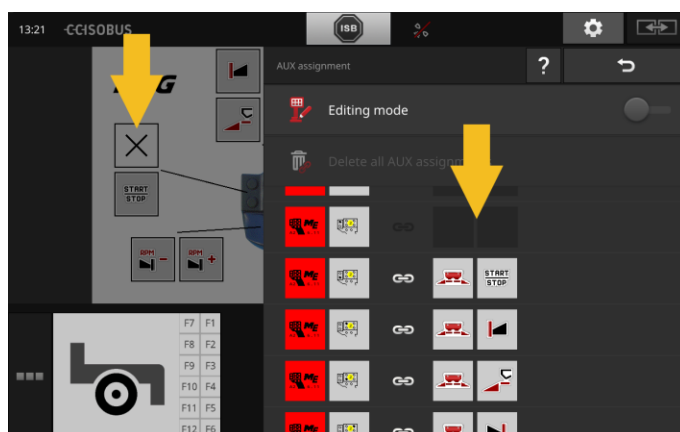

7.4.3 Brisanje celokupnog AUX rasporeda

Da odjednom izbrišete sve funkcije dodeljene svim komandnim elementima, postupite na sledeći način:



1. Uključite „Režim za parametrisanje“.



2. Pritisnite polje „Brisanje svih AUX dodeljenih funkcija“.

→ Sve funkcije dodeljene svim komandnim elementima se brišu.

→ Mašinom više ne može da se rukuje sa AUX komandnog uređaja.



3. Isključite „Režim za parametrisanje“.



7.5 Administracija mašina

Mašine koje su povezane na CCI.UT mogu da se prikažu ili izbrišu.

► U tu svrhu otvorite postavke CCI.UT:



7.5.1 Prikaz detalja mašine

Prikazuju se mašine koje su povezane na CCI.UT.

→ Prikazani detalji su bitni samo u slučaju servisa.



Priključene mašine

1. Pritisnite polje „Priključene mašine“.
→ Pritisnite lista „Priključene mašine“.
2. Postupak završite pritiskom na „Nazad“.



Priključene mašine

Prikazuju se dodatni detalji mašina povezanih na CCI.UT:

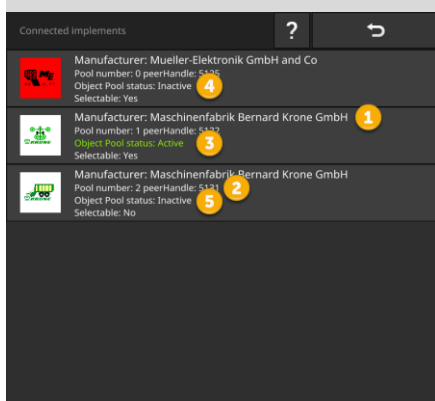

- 1: Proizvođač
- 2: Pool number i peerHandle su podaci o vezi i vama kao korisniku mašine nisu od nikakvog značaja.
- 3: Status grupe objekata je „aktivan“ i može da se odabere, a slova su zelene boje:
→ Mašina je povezana sa CCI.UT.
→ Mašina je prikazana u standardnom prikazu i njome može da se rukuje.
- 4: Status grupe objekata je „neaktivan“, ali može da se odabere:
→ Mašina je povezana sa CCI.UT.
→ Mašina je prikazana u „Mini“ prikazu.
→ Prevucite mašinu u standardni prikaz kako biste mogli njome da upravljate.
- 5: Status grupe objekata je „neaktivan“ i ne može da se odabere:
→ Mašina je povezana sa CCI.UT.
→ Mašina nije prikazana.
→ AUX komandnom uređaju mogu da se dodele mašinske funkcije.
- 6: Status grupe objekata je „neaktivan“ i „Nema raspoloživih mašina“:
→ Mašina je povezana sa CCI.UT.
→ Mašina nije prikazana.
→ Mašinom ne može da se rukuje ni putem terminala niti sa AUX komandnog uređaja.

7.5.2 Brisanje mašine



OPREZ!

Nakon ažuriranja mašinskog softvera, grafički korisnički interfejs mašine koji je memorisan na terminalu neće se u svakom slučaju automatski ažurirati.

Na terminalu se tada prikazuju grafičke korisničke površine koje su memorisane na terminalu, a ne nove:

- Mašina memorisana na terminalu i mašinski softver nisu usklađeni.
- Može doći do neispravnosti u radu mašine.
- Nove funkcije mašine ne stoje na raspolaganju.

Nakon ažuriranja mašinskog softvera izbrišite mašinu sa terminala:

1. Odvojite mašinu od ISOBUS-a.
2. Izbrišite mašinu s terminala onako kako je to opisano u ovom poglavlju.
3. Priključite mašinu na ISOBUS.
 - Mašina se povezuje na CCI.UT.
 - Nova grafička korisnička površina se prenosi na UT.
 - CCI.UT prikazuje novu grafičku korisničku površinu mašine.

Mašina se briše na sledeći način:



1. Pritisnite polje „Postavke“.
 - Prikazuje se komandna maska „Postavke“.



2. Pritisnite polje „Aplikacije“.
 - Prikazuje se komandna maska „Aplikacije“.



3. Pritisnite polje „CCI.UT A“.
 - Prikazuje se komandna maska „CCI.UT A“.



4. Pritisnite polje „Memorisane mašine“.
 - Prikazuje se lista za odabir „Memorisane mašine“.

7 ISOBUS mašina i AUX komandni uređaj

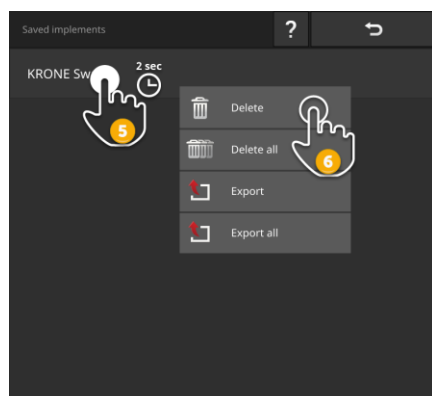

5. Pritisnite polje s mašinom i držite ga pritisnutim.
→ Pojavljuje se kontekstualni meni.



6. Pritisnite „Brisanje“.
→ Mašina se briše bez sigurnosnog pitanja.



7. Postupak završite pritiskom na „Nazad“.



8. Ako je CCI.UT B uključen, ponovite korake od 3 do 7 za CCI.UT B.



NAPOMENA

U pojedinim slučajevima mašina ne može jednoznačno da se identifikuje na spisku.

Tada morate da izbrišite sve mašine sa terminala.

- ▶ Pritisnite polje „Brisanje svih mašina“.
→ Mašine se brišu bez sigurnosnog pitanja.
-



Memorisane mašine

Pri prvom prijavljivanju ISOBUS mašine na CCI.UT, mašina prenosi svoju grafičku korisničku površinu, grupu objekata na UT. CCI.UT memoriše mašinu na terminal.

→ Pri ponovnom priključivanju ne mora ponovo da se učitava grupa objekata.

Na listi memorisanih mašina se prikazuju grupe objekata svih mašina koje su priključene na terminal:

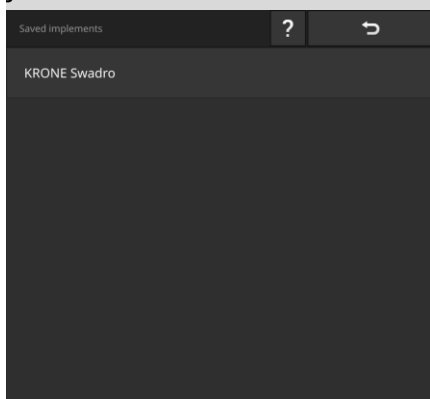

Na raspolaganju su Vam sledeće dodatne mogućnosti za rukovanje:



Izvoz memorisane mašine

1. Priključite USB stik na terminal.
2. Pritisnite polje s mašinom i držite ga pritisnutim.
→ Pojavljuje se kontekstualni meni.
3. Dodirnite polje „Izvoz“.
→ Mašina se memoriše na USB stik.
4. Postupak završite pritiskom na „Nazad“.



Izvoz svih memorisanih mašina

1. Priključite USB stik na terminal.
2. Pritisnite bilo koje polje s mašinom i držite ga pritisnutim.
→ Pojavljuje se kontekstualni meni.
3. Dodirnite polje „Izvoz svega“.
→ Sve mašine se memorišu na USB stik.
4. Postupak završite pritiskom na „Nazad“.



NAPOMENA

Izvoz mašine na USB stik potreban je samo za slučaj servisa.

7.5.3 Prevlačenje mašine na drugi UT

Neke ISOBUS mašine mogu da se prevuku na drugi UT nakon pritiska na dugme. Te funkcije u principu možete da pronađete u ISOBUS postavkama mašine.

- ▶ U uputstvu za rad vaše mašine pročitajte da li je ova funkcija raspoloživa.

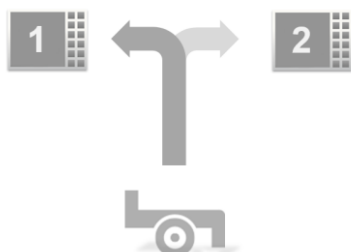

Upotrebite ovu funkciju kako biste mašinom upravljali pomoću željenog UT-a:

- Na levoj slici su obe mašine povezane na CCI.UT A.
→ Mašinama može da se upravlja samo naizmenično.
- Na desnoj slici je jedna mašina povezana na CCI.UT A, a druga na CCI.UT B.
→ Mašinama može da se upravlja istovremeno.

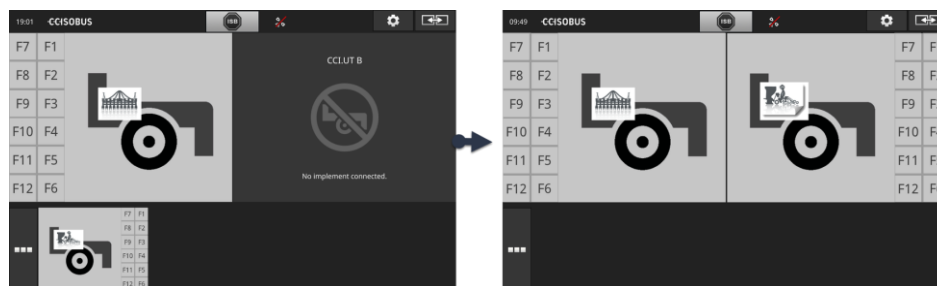

8 Zadaci i polja

Upravljanje podacima pomoću CCI.Control podeljeno je na više oblasti primene

Uvod

- upravljanje zadacima i dokumentovanje,
- aplikacione mape.

CCI.Control je Task Controller softver shodno ISOBUS standardu i ima AEF sertifikat.

Kada je priključen GPS prijemnik, moguća je automatska obrada specifična za određen deo polja. Na taj način se mogu obrađivati zadaci planirani na PC-u i potom dokumentovati sa informacijama o položaju.

8.1 Puštanje u rad

- ▶ Za TaskControl vam je neophodna licenca (⇒ pog. 4.3.3).
- ▶ U administraciji aplikacija uključite CCI.Control (⇒ pog. 4.2.1).
- ▶ U ISOBUS postavkama (⇒ pog. 4.2.2) uključite ISOBUS funkciju Task Controller i podesite Task Controller broj.
- ▶ Podesite traktor, mašinu i GPS (⇒ pog. 6.2, ⇒ pog. 6.4, ⇒ pog. 6.5).

Preduslovi



1. Na početnom ekranu pritisnite polje „Postavke”.
→ Prikazuje se komandna maska „Postavke”.



2. Pritisnite polje „Aplikacije”.
→ Prikazuje se komandna maska „Aplikacije”.



3. Pritisnite polje „CCI.Control”.
→ Prikazuje se komandna maska „CCI.Control”.



4. Na početnom ekranu pritisnite polje „Postavke”.
→ Postupak puštanja u rad je završen.
→ Komandna maska „Postavke” se zatvara.



Na raspolaganju su Vam sledeće mogućnosti za podešavanje:

Automatski izvoz

Automatski izvoz služi za zaštitu od slučajnog brisanja zadataka.

Zadatak ste sa USB stika uvezli na terminal i već ste ga obradili delimično ili u potpunosti. Ukoliko slučajno ponovo uvezete taj isti ili neki drugi zadatak, svi već dokumentovani podaci će se zameniti novim.

Pre svakog uvoza automatski izvoz kopira zadatke memorisane na terminalu na USB stik.

- ▶ Uključite „Automatski izvoz“.
→ Zadaci se više neće slučajno zameniti novim.



Nalazač polja (⇒ pog. 8.1.1)

Kada uključite opciju „Nalazač polja“,

- prikazuje se poruka kada traktor ili samohodna mašina uđu u neko polje,
- prikazuje se lista zadataka, kojima je polje dodeljeno.



Peer Control

Senzor hranljivih sastojaka može da upravlja količinom nanošenja kod određene ISOBUS mašine. Zadate vrednosti senzora hranljivih sastojaka zamenjuju zadate vrednosti definisane u aplikacionoj mapi.

Peer Control aktivirajte samo ako senzor hranljivih sastojaka i mašina podržavaju tu funkciju.

- ▶ Uključite „Peer Control“.
→ Senzor hranljivih sastojaka upravlja količinom nanošenja ISOBUS mašine.

8.1.1 Nalazač polja

Nalazač polja vas obaveštava pri ulasku u polje i pomaže vam pri pronalaženju odgovarajućeg zadatka.

Nalazač polja neprekidno poredi GPS koordinate polja s liste polja sa trenutnim položajem.

- ▶ Uključite „Nalazač polja“.
→ Kada uđete na neko polje s liste polja prikazuje se lista za odabir „Nalazač polja“.

Lista za odabir „Nalazač polja“ obuhvata

- polja koja su dodeljena trenutnom položaju,
- zadatke kojima je dodeljeno neko od ovih polja.

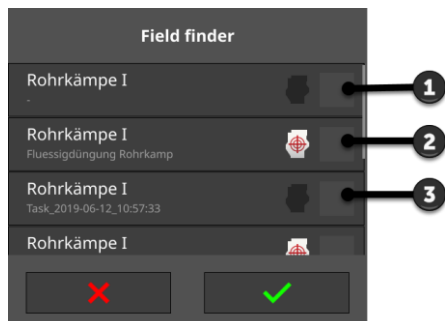

- 1: Polje
→ Prikazuje se samo naziv polja.
- 2: Zadatak sa aplikacionom mapom
→ Prikazuju se naziv polja, naziv zadatka i simbol aplikacione mape.
- 3: Zadatak bez aplikacione mape
→ Prikazuju se nazivi polja i zadatka.



NAPOMENA

Nalazač polja nemojte koristiti sa opcijom AUTOLOG.

Nalazač polja ima smisla samo ako pri rukovanju poljem ili zadatkom ne koristite opciju „AUTOLOG“.

- ▶ Isključite „Nalazač polja“.

Odaberite neko polje i kreirajte novi zadatak:

Izbor polja

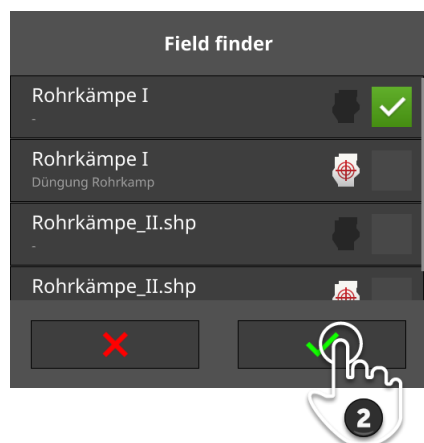

1. Dovezite se do polja.
→ Prikazuje se lista za odabir „Nalazač polja“. Lista sadrži sva polja koja su dodeljena trenutnom položaju.
2. Odaberite polje pa potvrdite svoj unos.
→ Prikazuje se dijalog za unos „Naziv zadatka“.
3. Unesite naziv zadatka pa potvrdite svoj unos.
→ Prikazuje se lista zadataka.
→ Nov zadatak se automatski pokreće.



8 Zadaci i polja

Izbor zadatka

Odaberite neki zadatak:

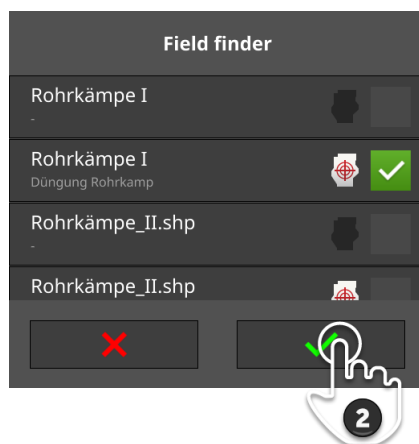

1. Dovedite se do polja.
→ Prikazuje se lista za odabir „Nalazač polja“. Lista sadrži sve zadatke kojima je dodeljeno polje koje pripada trenutnom položaju.
2. Odaberite zadatak pa potvrdite svoj unos.
→ Prikazuje se lista zadataka.
→ Zadatak se automatski pokreće.



NAPOMENA

Nalazač polja prepoznaje i izlazak s polja.

Čim napustite polje, tekući zadatak se automatski pauzira.

8.2 Odabir između režima polja i režima zadatka

CCI.Control ima dva režima rada:

- režim zadatka i
- režim polja.

Režim zadatka upotrebite

- kada želite da uvezete ili izvezete zadatke
- kada radite sa aplikacionim mapama
- kada evidentirate zbirne vrednosti i podatke specifične za mesto



1. Pritisnite dugme internog menija.
→ Prikazuje se interni meni.



2. Isključite „Režim polja“.

Režim polja upotrebite

- kada koristite polja samo za automatsku kontrolu sekcija krila
- kada ne radite sa zadacima
- kada ne radite sa aplikacionim mapama



1. Pritisnite dugme internog menija.
→ Prikazuje se interni meni.



2. Uključite „Režim polja“.

8.3 Pokretanje zadatka

Nakon što se pokrene zadatak, snimaju se zbirne vrednosti i podaci specifični za mesto. Ove vrednosti se dodaju zadatku. Proizvođač mašine određuje koje se zbirne vrednosti i podaci specifični za mesto pripremaju.

Zbirne vrednosti su npr .

- obrađena površina,
- nanesena količina,
- vreme u radnom položaju,
- deonica u radnom položaju.

Podaci specifični za mesto su npr .

- radni položaj,
- stvarna vrednost količine nanošenja,
- broj obrtaja pumpe,
- pritisak prskanja,
- zapremina posude.



Start

- ▶ Pritisnite aktivacioni taster „Start“.
 - Beleže se zbirne vrednosti i podaci specifični za mesto.
 - Ukoliko zadatak ima polje i aplikacionu mapu, oni će se pojaviti na prikazu mape.



Pauza ili kraj

Želite da prekinete obradu zadatka ili da dovršite zadatak:

- ▶ Pritisnite aktivacioni taster „Pauza“.

8.4 Elementi liste zadataka

CCI.Control na početku otvara listu zadataka. Lista zadataka obuhvata sve zadatke koji su uvezeni ili su kreirani na terminalu.

Lista zadataka prikazuje kratki pregled zadataka:

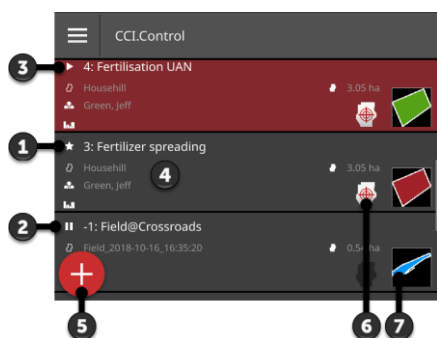

- 1: Novi zadatak
 - Simbol
 - Crvena boja polja
 - Sivo polje
- 2: Pauzirani zadatak
 - Simbol pauze
 - Plava boja polja
 - Sivo polje
- 3: Aktuelni zadatak
 - Simbol
 - Zelena boja polja
 - Crveno polje
- 4: Detalji zadatka
 - Naziv
 - Naziv i veličina polja
 - Klijent i imanje
 - Granica polja
- 5: Dugme Action Button
 - Kreiranje novog zadatka
- 6: Aplikaciona mapa
 - Piktogram se prikazuje ako zadatak ima aplikacionu mapu
- 7: Granica polja
 - Polje se prikazuje samo ako postoji granica polja

8 Zadaci i polja

Na raspolaganju su Vam sledeće mogućnosti za rukovanje:



- Dodirnite zadatak pa pređite na njegov prikaz.
→ Na prikazu zadatka možete da pokrenete ili uređujete zadatak.
- Zadatak dodajte pritiskom na aktivacioni taster „Novo“ (1).
- U internom meniju (2) možete
 - da uključite režim polja,
 - da uvezete zadatke,
 - da izvezete zadatke
 - da tražite zadatke
- U kontekstualnom meniju (3) možete neki zadatak da
 - preimenujete,
 - kopirate
 - Brisanje

Interni meni

U internom meniju imate sledeće mogućnosti za rukovanje:



Režim polja (⇒ pog. 8.2)

Odaberite režim rada:

- režim polja ili
- režim zadataka



Uvoz zadataka (⇒ pog. 8.4.1)

Zadatke možete da uvezete sa USB stika ili da ih pošaljete putem platforme „agrirouter“ na terminal.



Izvoz zadataka (⇒ pog. 8.4.2)

Vrši se izvoz svih zadataka uključujući i matične podatke, zbirne vrednosti i podatke specifične za mesto. Zadaci mogu dalje da se obrađuju u FMIS.

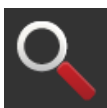

Traženje zadataka (⇒ pog. 8.4.3)

Što je lista zadataka duža, to je teže pronaći neki određeni zadatak. Listu možete da pregledate i pretražujete.

- ▶ Pritisnite polje sa zadatkom i držite ga pritisnutim.
→ Pojavljuje se kontekstualni meni.

U kontekstualnom meniju imate sledeće mogućnosti za rukovanje:



Preimenovanje zadatka

1. Pritisnite polje „Preimenovanje”.
→ Prikazuje se dijalog za unos „Naziv zadatka”.
2. Unesite naziv zadatka pa potvrdite svoj unos.



Kopiranje zadatka

Listi zadataka se dodaje kopija zadatka.

Kopiraju se matični podaci, polje i aplikaciona mapa. Zbirne vrednosti i podaci specifični za mesto se ne kopiraju.

Naziv kopije ima dodatak „_#1”.

- ▶ Pritisnite polje „Kopiranje”.
→ Na prikazu zadatka se prikazuje kopija zadatka.
→ Zadatak možete da uređujete ili da ga pokrenete.



Brisanje zadatka

Briše se zadatak skupa sa svim memorisanim zbirnim vrednostima i podacima specifičnim za mesto. Matični podaci se ne brišu.

- ▶ Pritisnite polje „Brisanje”.
→ Zadatak se briše.
→ Prikazuje se lista zadataka.

8.4.1 Uvoz zadatka

CCI.Control obrađuje zadatke u ISO-XML formatu, a aplikacione mape i granice polja u shape formatu.

Zadatke možete da uvezete sa USB stika ili da ih pošaljete putem platforme „agrirouter“ na terminal.



NAPOMENA

Prilikom uvoza se svi zadaci koji postoje na terminalu zamenjuju novim.

Kopirajte postojeće zadatke pre nego što uvezete nove:

- ▶ Izvezite zadatke na USB stik ili ih pošaljite putem platforme „agrirouter“ (⇒ pog. 8.4.2).

Ukoliko zadatke isključivo uvozite s USB stika, možete da automatizujete postupak izrade sigurnosne kopije:

- ▶ U postavkama CCI.Control aktivirajte „Automatski izvoz“.
→ Pre svakog uvoza novih zadataka se postojeći tada automatski kopiraju na USB stik.
-

Uvoz ISO-XML

- ▶ Priključite USB stik sa datotekom sa podacima zadatka na terminal ili
- ▶ datoteku sa podacima zadatka pošaljite na terminal putem platforme „agrirouter“.
- ▶ Otvorite CCI.Control u standardnom prikazu (⇒ pog. 3.3).
- ▶ Isključite režim polja (⇒ pog. 8.2).

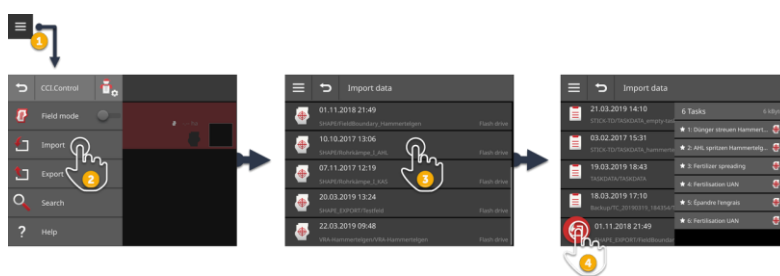

1. Na listi zadataka pritisnite dugme internog menija.
→ Prikazuje se interni meni.



2. Pritisnite polje „Uvoz“.
→ Prikazuje se lista za odabir „Uvoz podataka“ sa zadacima na USB stiku i u ulaznoj pošti platforme „agrirouter“.



3. Odaberite datoteku sa podacima zadatka.
→ Jedna datoteka može da sadrži više zadataka.
→ Prikazuju se ukupan broj i nazivi zadataka.
→ Ukoliko zadatak ima aplikacionu mapu, pojaviće se simbol aplikacione mape.
→ Prikazuje se aktivacioni taster „Uvoz“.



4. Pritisnite aktivacioni taster „Uvoz“.
→ Zadaci se uvoze i prikazuju na listi.

Uvoz aplikacione mape u shape formatu



NAPOMENA

Datoteka u shape formatu sadrži samo jednu aplikacionu mapu.

Možete da uvezete aplikacionu mapu u shape formatu.

- Automatski se izračunava granica polja.
- Kreira se novi zadatak.
- Aplikaciona mapa i granica polja se dodeljuju zadatku.

Preduslovi

- ▶ Priključite USB stik sa aplikacionom mapom u shape formatu na terminal ili
- ▶ aplikacionu mapu u shape formatu pošaljite na terminal putem platforme „agrirouter“.
- ▶ Otvorite CCI.Control u standardnom prikazu (⇒ pog. 3.3).
- ▶ Isključite režim polja (⇒ pog. 8.2).

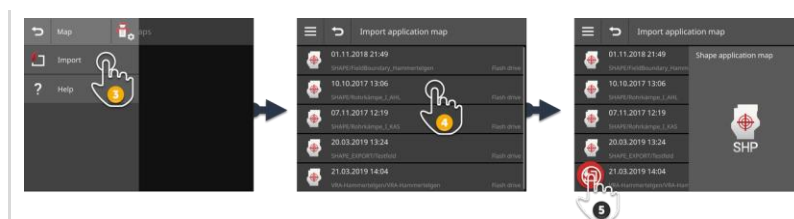

1. Pritisnite dugme internog menija.
→ Prikazuje se interni meni.



2. Pritisnite polje „Uvoz“.
→ Prikazuje se lista za odabir „Uvoz podataka“ sa aplikacionim mapama u shape formatu na USB stiku i u ulaznoj pošti platforme „agrirouter“.



3. Odaberite aplikacionu mapu u shape formatu.
→ S desne strane pored liste za odabir se pojavljuje simbol SHP.



4. Pritisnite aktivacioni taster „Uvoz“.
→ Prikazuje se lista za odabir.



5. Odaberite „Aplikacionu mapu“.

→ Prikazuje se lista za odabir sa kolonama tabele sa zadatim vrednostima.

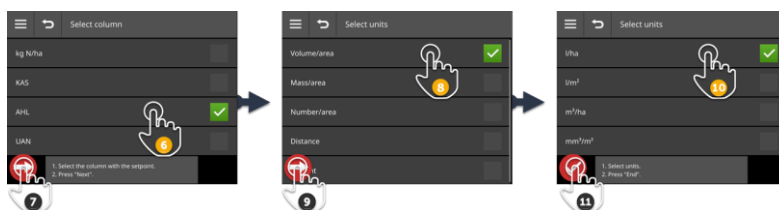

6. Odaberite neku kolonu.



7. Pritisnite aktivacioni taster „Dalje“.

→ Prikazuje se lista za predodabir jedinice.



8. Obavite predodabir.



9. Pritisnite aktivacioni taster „Dalje“.

→ Prikazuje se lista za odabir sa jedinicama.



10. Odaberite jedinicu.



11. Pritisnite aktivacioni taster „Gotovo“.

→ Aplikaciona mapa u shape formatu se uvozi.

→ Granica polja se izračunava.

→ Zadatak se kreira.

→ Na prikazu zadatka se prikazuju proizvodi, veličina i granica polja.

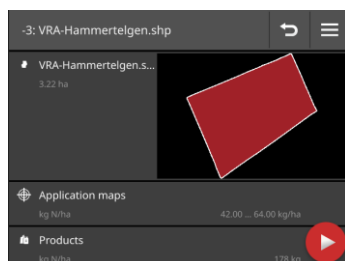



NAPOMENA

Aplikaciona mapa u shape formatu se uvek sastoji od više datoteka :

- .dbf,
 - .shp,
 - .shx i opcionalno
 - .prj.
- Ukoliko na USB stiku nisu sve datoteke aplikacione mape u shape formatu, CCI.Control ne može da obavi uvoz.

- ▶ Kopirajte sve datoteke aplikacione mape u shape formatu na USB stik.
-



NAPOMENA

Oblik i sadržaj aplikacione mape u shape formatu moraju da budu u skladu sa specifikacijama.

U suprotnom CCI.Control ne može da obrađuje aplikacionu mapu u shape formatu.

- ▶ Pogledajte navode iz priloga *Aplikacione mape*.
-



Tabela zadatih vrednosti

Tabela zadatih vrednosti neke aplikacione mape u shape formatu ima

- jednu ili više kolona i
- redove sa zadatim vrednostima.

Prilikom kreiranja aplikacione mape u shape formatu kolonama dodelite pregledne nazive. Preporučujemo Vam da koristite kombinacije proizvoda i jedinice kao što je npr. „Kompost (t)“.

Odabir jedinice pri uvozu

Iz aplikacione mape u shape formatu **ne može** da se vidi koja jedinica treba da se koristi odnosno da li je količina nanošenja proizvoda izmerena u l/ha ili kg/m².

Jedinicu možete da odredite prilikom uvoza aplikacione mape u shape formatu u dva koraka. Prvo napravite predizbor pa onda odaberite jedinicu koju treba koristiti:

- Zapremina/površina
 - l/ha
 - m³/ha
- Masa/površina
 - kg/ha
 - t/ha
 - g/m²
 - mg/m²
- Ukupan broj/površina
 - 1/m²
 - 1/ha
- Razmak
 - mm
 - cm
 - dm
 - m
- Procenat
 - %
 - ‰
 - ppm

Dakle, ukoliko želite da nanese proizvod koristeći vrednost t/ha, odaberite

- u koraku 9 postupka uvoza Masa/površina i
- u koraku 11 potom t/ha.

Uvoz granice polja u shape formatu



NAPOMENA

Datoteka u shape formatu sadrži samo jednu granicu polja.

Možete da uvezete granicu polja u shape formatu.

- Kreira se novi zadatak.
- Granica polja se dodeljuje zadatku.

Preduslovi

- ▶ Priključite USB stik sa granicom polja u shape formatu na terminal ili
- ▶ granicu polja u shape formatu pošaljite na terminal putem platforme „agr-router“.
- ▶ Otvorite CCI.Control u standardnom prikazu (⇒ pog. 3.3).
- ▶ Isključite režim polja (⇒ pog. 8.2).

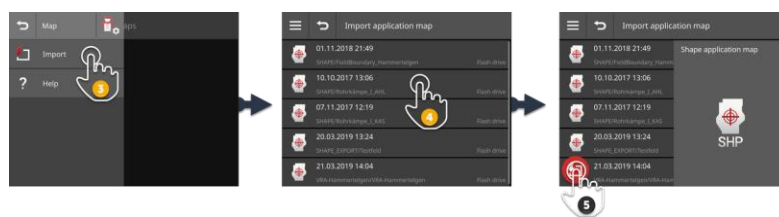

1. Pritisnite dugme internog menija.
→ Prikazuje se interni meni.



2. Pritisnite polje „Uvoz“.
→ Prikazuje se lista za odabir „Uvoz podataka“ sa granicama polja u shape formatu na USB stiku i u ulaznoj pošti platforme „agrirouter“.



3. Odaberite aplikacionu mapu u shape formatu.
→ S desne strane pored liste za odabir se pojavljuje simbol SHP.



4. Pritisnite aktivacioni taster „Uvoz“.
→ Prikazuje se lista za odabir.



5. Odaberite „Granica polja“.
→ Prikazuje se lista za odabir sa kolonama tabele sa zadatim vrednostima.



6. Pritisnite aktivacioni taster „Dalje“.
→ Prikazuje se lista za odabir sa jedinicama.



7. Odaberite jedinicu.



8. Pritisnite aktivacioni taster „Gotovo“.
→ Granica polja u shape formatu se uvozi.
→ Zadatak se kreira.
→ Na prikazu zadatka se prikazuju veličina i granica polja.

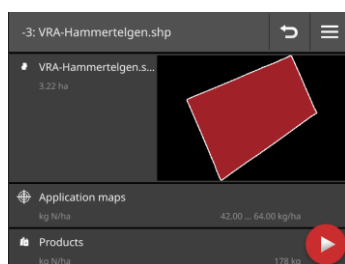

8.4.2 Izvoz svih zadataka

Vrši se izvoz svih zadataka uključujući i matične podatke, zbirne vrednosti i podatke specifične za mesto. Zadatke možete dalje da obrađujete u FMIS.

Na raspolaganju Vam stoje sledeće mogućnosti:

- izvoz zadataka na USB stik ili
- slanje zadataka putem platforme „agrirouter“.

Memorisanje na USB-stik

Zadatke izvezite na USB stik na sledeći način:



1. Priključite USB stik na terminal.
2. Na listi zadataka pritisnite dugme internog menija.
→ Prikazuje se interni meni.
3. Dodirnite polje „Izvoz“.
→ Prikazuje se lista za odabir „Izvoz“.
4. Dodirnite polje „USB“.
→ Zadaci se memorišu u direktorijum \TASKDATA na USB stiku.
→ Zadaci se ne brišu s terminala.



NAPOMENA

Zadaci se automatski memorišu u \TASKDATA.

Ukoliko direktorijum \TASKDATA na USB stiku nije prazan, podaci koji su u njemu već memorisani se premeštaju u direktorijum \TASKDATA_BACKUP. Potom se zadatak memoriše u direktorijumu \TASKDATA.

Slanje putem platforme „agrirouter“

Zadatke možete putem platforme „agrirouter“ da šaljete na sledeći način:



1. Na listi zadataka pritisnite dugme internog menija.
→ Prikazuje se interni meni.



2. Dodirnite polje „Izvoz“.
→ Prikazuje se lista za odabir „Izvoz“.



3. Pritisnite polje „agrirouter“.
→ Prikazuje se lista za odabir „Primalac“.



4. Odaberite odredište kome zadatak treba da se pošalje. Potvrdite svoj unos. Možete da odaberete više odredišta.
→ Zadaci se šalju odredištu.
→ Zadaci se ne brišu s terminala.



NAPOMENA

Zadaci ne mogu da se šalju ako terminal nije povezan na internet.

Zadaci se čuvaju u izlaznoj pošti platforme „agrirouter“.

- Zadatke iz izlazne pošte pošaljite ručno (⇒ pog. 4.3.5).

8.4.3 Traženje zadataka

Što je lista zadataka duža, to je teže pronaći neki određeni zadatak. Listu pretražujte na sledeći način:

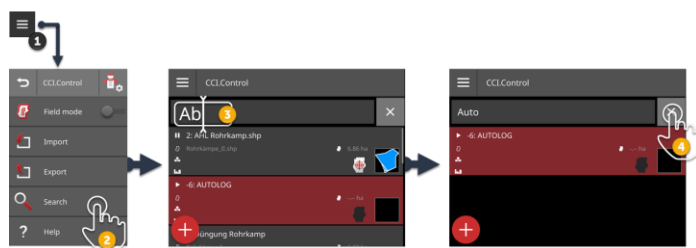

1. Na listi zadataka pritisnite dugme internog menija.
→ Prikazuje se interni meni.

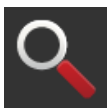

2. Pritisnite polje „Traženje“.
→ Prikazuje se tastatura na ekranu.
→ Na polju za unos se pojavljuje kursor koji treperi.



3. Unesite pojam za pretraživanje pa potvrdite svoj unos.
→ Tastatura na ekranu se zatvara.
→ Na listi zadataka se prikazuju samo oni zadaci koji zadovoljavaju kriterijum pretraživanja.
→ Na listi se prikazuje traženi pojam.



4. Pritisnite polje „Brisanje“ s desne strane pored pojma koji se traži.
→ Pojam za pretragu se briše.
→ Prikazuju se svi zadaci.

8.5 Uređivanje zadatka

Kako biste mogli da uređujete neki zadatak ili da prikazete detalje nekog zadatka, otvorite njegov prikaz.

- ▶ Sa liste zadataka odaberite neki zadatak.
 - Prikazuje se lista zadataka.
 - Zadatak možete da uređujete ili da ga pokrenete:

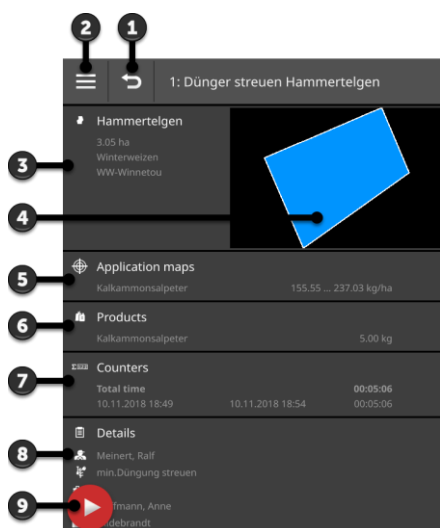

- 1: Nazad
→ Nazad na listu zadataka
- 2: Dugme internog menija
→ Otvaranje internog menija
- 3: Polje
→ Odabir ili dodavanje polja
- 4: Boja polja
→ Crvena boja: novi zadatak
→ Plava boja: pauzirani zadatak
→ Zelena boja: aktuelni zadatak
- 5: Aplikaciona mapa
→ Uvoz ili uređivanje aplikacione mape
- 6: Proizvod
→ Dodavanje ili uređivanje proizvoda
- 7: Prikaz zbirnih vrednosti
- 8: Detalji
→ Dodavanje ili uređivanje vozača, mere, tehnike, imanja, klijenta
- 9: Dugme Action Button
→ Pokretanje ili pauziranje zadatka

U internom meniju imate sledeće mogućnosti za rukovanje:

Interni meni



Izvoz zadatka (⇒ pog. 8.5.8)

Za dalju obradu u FMIS zadatak može da se memoriše na USB stik ili da se pošalje na platformu „agrirouter“.



Izvoz izveštaja (⇒ pog. 8.5.9)

Kratki pregled zadatka može da se memoriše na USB stiku ili da se pošalje na „agrirouter“.

8 Zadaci i polja



Preimenovanje zadatka

1. Pritisnite polje „Preimenovanje“.
→ Prikazuje se dijalog za unos „Naziv zadatka“.
2. Unesite naziv zadatka pa potvrdite svoj unos.



Kopiranje zadatka

Listi zadataka se dodaje kopija zadatka.

Kopiraju se matični podaci, polje i aplikaciona mapa. Zbirne vrednosti i podaci specifični za mesto se ne kopiraju.

Naziv kopije ima dodatak „_#1“.

- ▶ Pritisnite polje „Kopiranje“.
→ Na prikazu zadatka se prikazuje kopija zadatka.
→ Zadatak možete da uređujete ili da ga pokrenete.



Brisanje zadatka

Briše se zadatak skupa sa svim memorisanim zbirnim vrednostima i podacima specifičnim za mesto. Matični podaci se ne brišu.

- ▶ Pritisnite polje „Brisanje“.
→ Zadatak se briše.
→ Prikazuje se lista zadataka.

8.5.1 Dodavanje polja

Zadatku, koji ste kreirali na terminalu (⇒ pog.), nije dodeljeno nijedno polje.

→ Polje „Polje“ na prikazu zadataka je prazno:

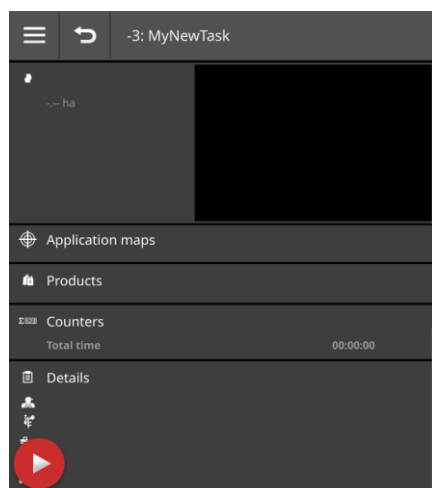

Na listi polja se upravlja svim poljima koja su raspoloživa na terminalu. Zadatku dodelite polje s liste polja:

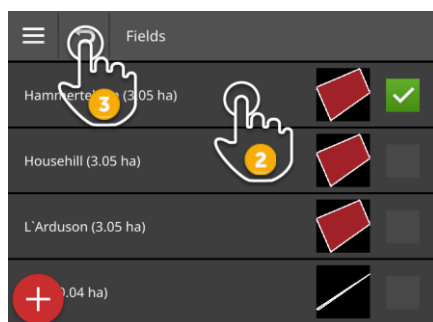

1. U prikazu zadatka dodirnite polje sa prikazanim poljem.
→ Prikazuje se lista polja.
2. Odaberite polje.
3. Postupak završite pritiskom na „Nazad“.
→ Polje je dodeljeno zadatku.
→ Prikazuje se lista zadataka.



NAPOMENA

Jedno polje je moguće dodeliti na više zadataka.

8 Zadaci i polja

Želite da dodelite polje nekom zadatku, ali to polje se ne nalazi na listi polja. Listi polja dodajte novo polje na sledeći način:

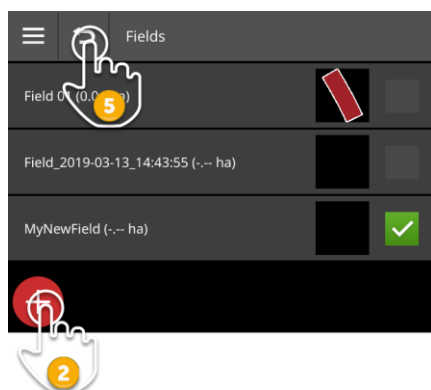

1. U prikazu zadatka dodirnite polje sa prikazanim poljem.
→ Prikazuje se lista polja.
2. Pritisnite aktivacioni taster „Novo”.
→ Prikazuje se dijalog za unos „Naziv polja”.
3. Unesite naziv polja pa potvrdite svoj unos.
→ Prikazuje se dijalog za unos „Veličina polja”.
4. Potvrdite unapred zadatu veličinu polja od 0.00 ha.
→ Prikazuje se lista polja.
→ Novo polje je odabrano.
5. Postupak završite pritiskom na „Nazad”.
→ Novo polje nema granicu ni veličinu.
→ Polje je dodeljeno zadatku.
→ Prikazuje se lista zadataka.





NAPOMENA

Novo polje nema granicu i ima veličinu od 0.00 ha.

Dokumentovanje podataka zadatka funkcioniše i bez granice polja. Tačna veličina polja je uglavnom nepoznata.

- ▶ Nemojte da menjate unapred nameštenu vrednost 0.00.
 - ▶ Pokrenite zadatak pa u CCI.Command kreirajte granicu polja.
→ Veličina polja se izračunava automatski.
-



NAPOMENA

Polje, granica i veličina polja su opcionalni.

Zadatak može da se pokrene i bez polja. Dokumentuju se zbirne vrednosti i podaci specifični za mesto.

Listi polja dodajte polje na sledeći način:

- Kreirajte novo polje na listi polja (⇒ pog. 8.5.1)
- Kreirajte novo polje na prikazu mape pa dodajte polje listi polja
- Kreirajte polje pomoću FMIS i uvezite ga kao ISO-XML datoteku (⇒ pog. 8.4.1)

8 Zadaci i polja

8.5.2 Traženje polja

Što je lista polja duža, to je teže pronaći neko određeno polje.

Listu pretražujte na sledeći način:

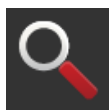

1. U prikazu zadatka dodirnite polje sa prikazanim poljem.
→ Prikazuje se lista polja.
2. Pritisnite dugme internog menija.
→ Prikazuje se interni meni.
3. Pritisnite polje „Traženje“.
→ Pojavljuje se polje za unos.
4. Unesite pojam za pretragu pa potvrdite svoj unos.
→ Prikazuju se samo ona polja u čijem se nazivu nalazi pojam za pretragu.
→ Na listi se prikazuje traženi pojam.
5. Odaberite polje.
6. Postupak završite pritiskom na „Nazad“.
→ Polje je dodeljeno zadatku.
→ Prikazuje se lista zadataka.

Pojam za pretragu možete da promenite ili da ga izbrišete.

8.5.3 Izvoz polja

U CCI.Control ste listi polja dodali neko polje, a u CCI.Command snimili granicu polja. Želite da koristite polje na nekom drugom terminalu.

► Izvezite polje u shape formatu na USB stik.

► Priključite USB stik na terminal.

Preduslovi

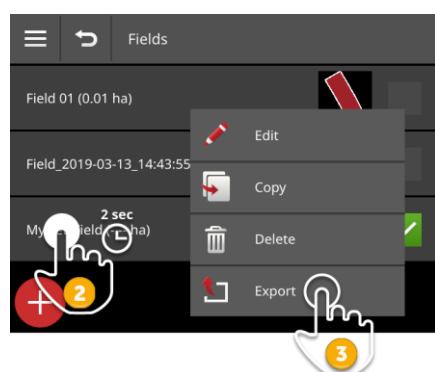

1. U prikazu zadatka dodirnite polje sa prikazanim poljem.
→ Prikazuje se lista polja.
2. Pritisnite polje sa poljem i držite ga pritisnutim.
→ Pojavljuje se kontekstualni meni.
3. Dodirnite polje „Izvoz“.
→ Polje se memoriše na USB stiku u direktorijumu \SHAPE_EXPORT.



NAPOMENA

Shape datoteka sadrži samo granicu polja.

Ne izvoze se nikakvi drugi podaci vezani za polje.

8.5.4 Brisanje polja

Polja koja ne koristite možete da izbrišete s liste polja.

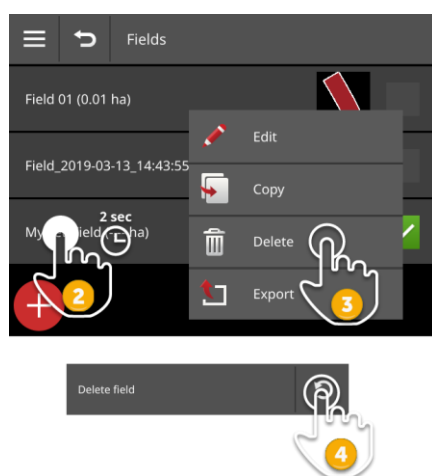

1. U prikazu zadatka dodirnite polje sa prikazanim poljem.
→ Prikazuje se lista polja.
2. Pritisnite polje sa poljem i držite ga pritisnutim.
→ Pojavljuje se kontekstualni meni.
3. Pritisnite „Brisanje“.
→ Polje se briše bez sigurnosnog pitanja.
→ Prikazuje se lista polja.



NAPOMENA

Brisanje može da se poništi.

Nakon što pritisnete „Brisanje“, na oko 3 sekunde se prikazuje prozor s porukom. S desne strane se nalazi polje „Opoziv“.

4. Pritisnite polje „Opoziv“.
→ Polje se ponovo dodaje listi polja.



NAPOMENA

Ne može svako polje da se izbriše.

Možete da izbrišete:

- polje koje ste kreirali na terminalu.
- polje koje ste uvezli kao datoteku u shape formatu.

Ne smete da brišete:

- polje koje ste uvezli kao deo zadatka u terminal.

Ako neko polje ne sme da se briše, u kontekstualnom meniju neće ni biti prikazano polje „Brisanje“.

8.5.5 Uređivanje polja

Na listi polja možete da menjate nazive i veličine polja.

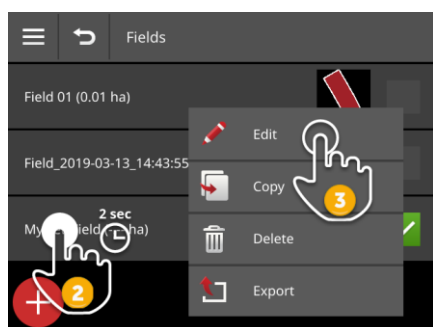

1. U prikazu zadatka dodirnite polje sa prikazanim poljem.
→ Prikazuje se lista polja.
2. Pritisnite polje sa poljem i držite ga pritisnutim.
→ Pojavljuje se kontekstualni meni.
3. Odaberite „Uređivanje“.
→ Prikazuje se dijalog za unos „Nazivi polja“.
4. Unesite naziv polja pa potvrdite svoj unos.
→ Prikazuje se dijalog za unos „Veličina polja“.
5. Unesite veličinu polja pa potvrdite svoj unos.
→ Prikazuje se lista polja.





NAPOMENA

I granica polja može da se menja.

Granicu polja možete da menjate u CCI.Command:

1. Izbrišite staru granicu polja (⇒ pog. 9.3.3).
 2. Snimite novu granicu polja (⇒ pog. 9.3.2).
-



NAPOMENA

Ne može svako polje da se uređuje.

Možete da uređujete:

- polje koje ste kreirali na terminalu.
- polje koje ste uvezli kao datoteku u shape formatu.

Ne smete da uređujete:

- polje koje ste uvezli kao deo zadatka u terminal.

Ako neko polje ne sme da se uređuje, u kontekstualnom meniju neće ni biti prikazano polje „Uređivanje“.

8.5.6 Dodavanje aplikacione mape

Ne može svakom zadatku da se dodeli aplikaciona mapa.

→ Polje „Aplikaciona mapa“ na prikazu zadatka je prazno:

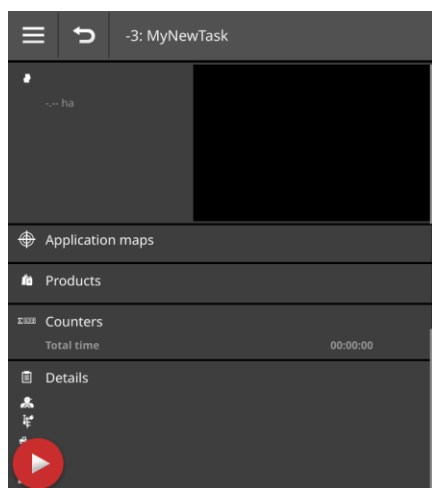

Zadatku možete da dodate aplikacionu mapu u shape formatu.

► Priključite USB stik sa aplikacionom mapom u shape formatu na terminal.

Preduslovi

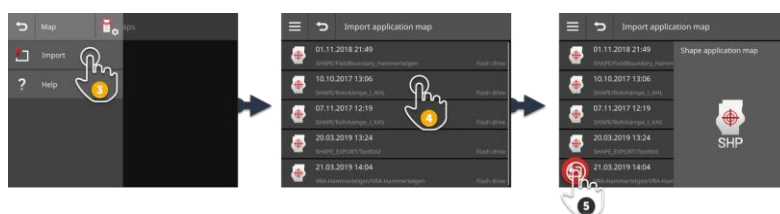

1. Na prikazu zadatka pritisnite polje „Aplikaciona mapa“.
→ Prikazuje se komandna maska „Aplikaciona mapa“.
2. Pritisnite dugme internog menija.
→ Prikazuje se interni meni.
3. Pritisnite polje „Uvoz“.
→ Prikazuje se lista za odabir sa aplikacionim mapama u shape formatu.
4. Odaberite aplikacionu mapu u shape formatu.
→ S desne strane pored liste za odabir se pojavljuje simbol SHP.



8 Zadaci i polja



5. Pritisnite aktivacioni taster „Uvoz“.

→ Prikazuje se lista za odabir sa kolonama tabele sa zadatim vrednostima.

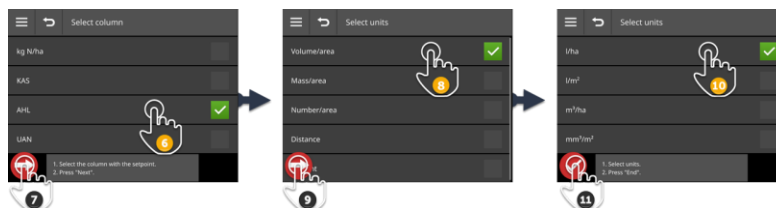

6. Odaberite neku kolonu.



7. Pritisnite aktivacioni taster „Dalje“.

→ Prikazuje se lista za predodabir jedinice.



8. Obavite predodabir.



9. Pritisnite aktivacioni taster „Dalje“.

→ Prikazuje se lista za odabir sa jedinicama.



10. Odaberite jedinicu.



11. Pritisnite aktivacioni taster „Gotovo“.

→ Aplikaciona mapa u shape formatu se uvozi.

→ Na prikazu zadatka se prikazuju proizvodi, veličina i granica polja.



NAPOMENA

Aplikaciona mapa u shape formatu se uvek sastoji od više datoteka:

- .dbf,
 - .shp,
 - .shx i opcionalno
 - .prj.
- Ukoliko na USB stiku nisu sve datoteke aplikacione mape u shape formatu, CCI.Control ne može da obavi uvoz.

- ▶ Kopirajte sve datoteke aplikacione mape u shape formatu na USB stik.
-



NAPOMENA

Oblik i sadržaj aplikacione mape u shape formatu moraju da budu u skladu sa specifikacijama.

U suprotnom CCI.Control ne može da obrađuje aplikacionu mapu u shape formatu.

- ▶ Pogledajte navode iz priloga *Aplikacione mape*.
-

8.5.7 Dodavanje proizvoda

Na polje se nanosi proizvod kao npr. đubrivo, pesticidi ili seme za setvu. Za potpuno dokumentovanje, zadatku dodajte sve korišćene proizvode uz navođenje jedinice i količine.

Možete

- zadatku da dodate proizvod s liste proizvoda
- kreirate novi proizvod i dodate ga zadatku.

Na listi proizvoda možete da upravljate svim proizvodima koji su uvezeni ili kreirani na terminalu.

8 Zadaci i polja

Dodajte zadatku proizvod s liste proizvoda:

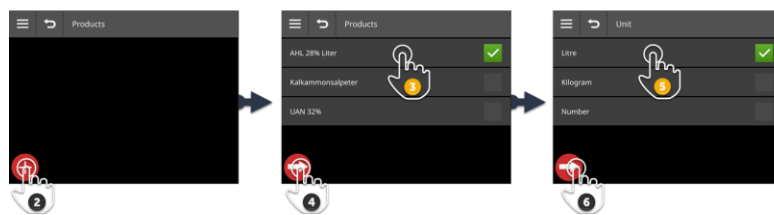

1. Na prikazu zadatka pritisnite polje „Proizvodi“.
→ Prikazuje se komandna maska „Proizvodi“.



2. Pritisnite aktivacioni taster „Novo“.
→ Prikazuje se lista proizvoda.



3. Odaberite proizvod.



4. Pritisnite aktivacioni taster „Dalje“.
→ Prikazuje se lista za odabir „Jedinica“.



5. Odaberite jedinicu.



6. Pritisnite aktivacioni taster „Dalje“.
→ Prikazuje se dijalog za unos „Količina“.



7. Unesite količinu pa potvrdite svoj unos.
→ Prikazuje se komandna maska „Količina“.



8. Pritisnite aktivacioni taster „Gotovo“.
→ Proizvod je dodeljen zadatku.
→ Prikazuje se komandna maska „Proizvodi“.



9. Postupak završite pritiskom na „Nazad“.
→ Prikazuje se lista zadataka.

**NAPOMENA****Proizvod može zadatku da se doda više puta.**

Ukoliko prvobitno planirana količina nije dovoljna, dodajte proizvod još jednom.

**NAPOMENA****Proizvod ne može da se izbriše.**

Proizvod koji je već dodat zadatku ne može da se izbriše.

► Umesto toga podesite njegovu količinu na nulu.

Želite da dodelite proizvod nekom zadatku, ali taj proizvod se ne nalazi na listi proizvoda. Listi proizvoda dodajte novi proizvod:

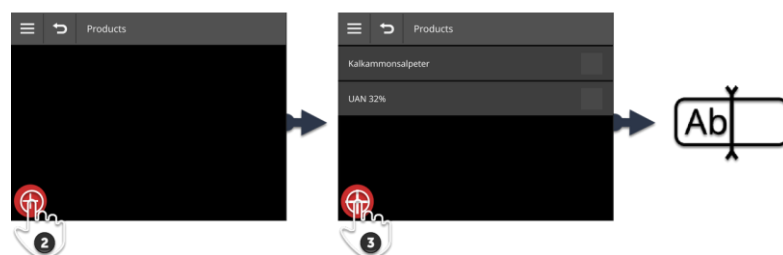

1. Na prikazu zadatka pritisnite polje „Proizvodi“.
→ Prikazuje se komandna maska „Proizvodi“.



2. Pritisnite aktivacioni taster „Novo“.
→ Prikazuje se lista proizvoda.



3. Pritisnite aktivacioni taster „Novo“.
→ Prikazuje se dijalog za unos „Naziv proizvoda“.

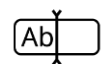

4. Unesite naziv proizvoda pa potvrdite svoj unos.
→ Prikazuje se lista proizvoda.
→ Novi proizvod je odabran.

8 Zadaci i polja

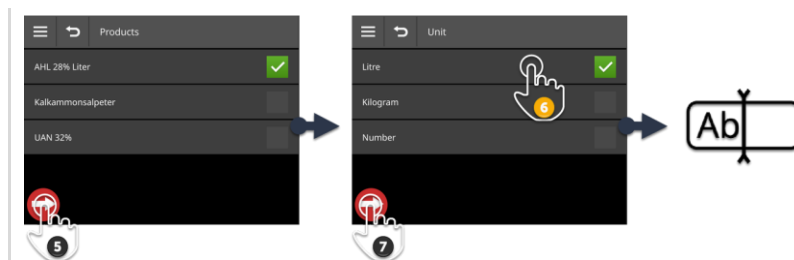

5. Pritisnite aktivacioni taster „Dalje”.
→ Prikazuje se lista za odabir „Jedinica”.



6. Odaberite jedinicu.



7. Pritisnite aktivacioni taster „Dalje”.
→ Prikazuje se dijalog za unos „Količina”.



8. Unesite količinu pa potvrdite svoj unos.
→ Prikazuje se komandna maska „Količina”.



9. Pritisnite aktivacioni taster „Gotovo”.
→ Proizvod je dodeljen zadatku.
→ Prikazuje se komandna maska „Proizvodi”.



10. Postupak završite pritiskom na „Nazad”.
→ Prikazuje se lista zadataka.

8.5.8 Izvoz zadatka

Izvezite zadatak kako biste ga dalje obrađivali u FMIS. Izvoz obuhvata zadatak uključujući i matične podatke, zbirne vrednosti i podatke specifične za mesto.

Na raspolaganju Vam stoje sledeće mogućnosti:

- izvoz zadatka na USB stik ili
- slanje zadatka putem platforme „agrirouter“.

Možete odjednom da izvezete sve zadatke (⇒ pog. 8.4.2).

Memorisanje na USB-stik

Zadatak izvezite na USB stik na sledeći način:



1. Priključite USB stik na terminal.
2. Na prikazu zadatka pritisnite dugme internog menija.
→ Prikazuje se interni meni.
3. Dodirnite polje „Izvoz“.
4. Dodirnite polje „USB“.
→ Zadatak se memoriše u direktorijum \TASKDATA na USB stiku.
→ Zadatak se ne briše s terminala.





NAPOMENA

Zadaci se automatski memorišu u \TASKDATA.

Ukoliko direktorijum \TASKDATA na USB stiku nije prazan, podaci koji su u njemu već memorisani se premeštaju u direktorijum \TASK-DATA_BACKUP.

Potom se zadatak memoriše u direktorijumu \TASKDATA.

Slanje putem platforme „agrirouter“

Zadatak možete putem platforme „agrirouter“ da šaljete na sledeći način:



1. Na prikazu zadatka pritisnite dugme internog menija.
→ Prikazuje se interni meni.



2. Dodirnite polje „Izvoz“.



3. Pritisnite polje „agrirouter“.
→ Prikazuje se lista za odabir „Primalac“.



4. Odaberite odredište kome zadatak treba da se pošalje pa potvrdite svoj unos. Možete da odaberete jedno odredište ili više njih.
→ Zadatak se šalje odredištu.
→ Zadatak se ne briše s terminala.



NAPOMENA

Zadatak ne može da se šalje ako terminal nije povezan na internet.

Zadatak se čuva u izlaznoj pošti platforme „agrirouter“.

- ▶ Zadatke iz izlazne pošte pošaljite ručno (⇒ pog. 4.3.5).

8.5.9 Izvoz izveštaja

Izveštaj sadrži kratki pregled zadatka. Izveštaj je datoteka u pdf formatu.

Na raspolaganju Vam stoje sledeće mogućnosti:

- izvoz izveštaja na USB stik
- slanje izveštaja na „agrirouter“

Memorisanje na USB-stik

Izveštaj izvezite na USB stik na sledeći način:



1. Priključite USB stik na terminal.
2. Na prikazu zadatka pritisnite dugme internog menija.
→ Prikazuje se interni meni.
3. Pritisnite polje „Izveštaj“.
4. Dodirnite polje „USB“.
→ Izveštaj se memoriše u direktorijum \TASKDATA na USB stiku.



Slanje putem platforme „agrirouter“

Izveštaj možete putem platforme „agrirouter“ da šaljete na sledeći način:



1. Otvorite interni meni u prikazu zadataka.



2. Pritisnite polje „Izveštaj“.



3. Pritisnite polje „agrirouter“.
→ Izveštaj se šalje svim odredištima.

9 Prikaz mape

U CCI.Command nalazi se detaljni prikaz mape za upotrebu opcija Parallel Tracking, Rate Control, Section Control ili Tramline Control.

Uvod

Uz pomoć GPS-a opcija Section Control automatski isključuje sekcije krila neke ISOBUS mašine prilikom prelaska preko granica polja i površine koja je već obrađena odnosno ponovo ih uključuje po napuštanju tih oblasti. Tako se moguća preklapanja (dvostruka obrada) svode na minimum i vozač se rastećuje.

Section Control može da se koristi sa ISOBUS mašinama koje podržavaju ovu funkciju.

9 Prikaz mape

Preduslovi

9.1 Puštanje u rad

- ▶ Unesite licencu za Section Control i/ili Parallel Tracking na terminal (⇒ pog. 4.3.3).
- ▶ U administraciji aplikacija uključite CCI.Command (⇒ pog. 4.2.1).
- ▶ U ISOBUS postavkama (⇒ pog. 4.2.2) uključite ISOBUS funkciju Task Controller i podesite Task Controller broj.
- ▶ Podesite traktor, mašinu i GPS (⇒ pog. 6.2, ⇒ pog. 6.4, ⇒ pog. 6.5).



1. Na početnom ekranu pritisnite polje „Postavke”.
→ Prikazuje se komandna maska „Postavke”.



2. Pritisnite polje „Aplikacije”.
→ Prikazuje se komandna maska „Aplikacije”.



3. Pritisnite polje „CCI.Command”.
→ Prikazuje se komandna maska „CCI.Command”.

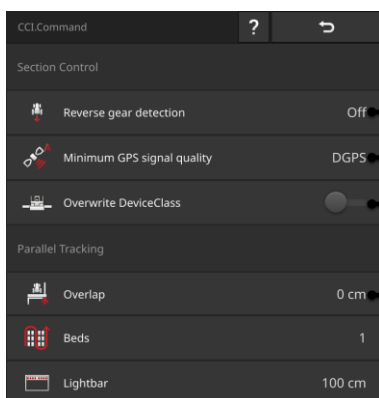

- 1: Automatsko prepoznavanje vožnje unazad
- 2: Nameštanje najmanje GPS preciznosti za Section Control
- 3: Prekidač Krone Big-M
- 4: Izbegavanje neobrađenih mesta ili dvostruke obrade putem podešavanja preklapanja
- 5: Režim brazdi
- 6: Podešavanje unutrašnje svetlosne trake

4. Podesite CCI.Command (⇒ pog. 9.1.1 i ⇒ pog. 9.1.2).



5. Na početnom ekranu pritisnite polje „Postavke”.
→ Postupak puštanja u rad je završen.
→ Komandna maska „Postavke” se zatvara.

9.1.1 Podešavanje Section Control

Na raspolaganju su Vam sledeće mogućnosti za podešavanje:



Prepoznavanje vožnje unazad

1. Pritisnite polje „Prepoznavanje vožnje unazad”.
→ Prikazuje se lista za odabir „Prepoznavanje vožnje unazad”.
2. Odaberite metodu za prepoznavanje vožnje unazad.
3. Postupak završite pritiskom na „Nazad”.



NAPOMENA

Ne šalju svi traktori niti samohodne mašine signal smera vožnje ISOBUS-u.

→ Automatsko prepoznavanje vožnje unazad ne može da radi bez signala smera vožnje.

- ▶ U koraku 2 odaberite „isključeno”.



Prepoznavanje vožnje unazad

Terminal prepoznaje promenu smera vožnje putem signala smera vožnje koji traktor ili samohodna mašina šalju ISOBUS-u.

Navigaciona strelica u prikazu karte menja svoj smer kada se prepozna vožnja unazad. Mapa se ne okreće.

Ukoliko prikazani smer vožnje ne odgovara stvarnom, postupite na sledeći način:

- ▶ Dodirnite strelicu.
→ Strelica menja svoj smer.



Minimalna preciznost GPS signala

Automatski režim opcije Section Control je potreban GPS signal sa preciznošću DGPS ili boljom.

→ Automatski režim se automatski deaktivira ako preciznost GPS-a nije dovoljna.

1. Dodirnite polje „Minimalna preciznost GPS signala“.
→ Prikazuje se komandna maska „Minimalna preciznost GPS signala“.
2. Odaberite klasu preciznosti.
3. Postupak završite pritiskom na „Nazad“.



DeviceClass presnimavanje

Opciju „DeviceClass presnimavanje“ uključite ako terminal radi na Big-M.

- ▶ Pritisnite polje „DeviceClass presnimavanje“.
→ Prekidač signalizira da je uključen.



NAPOMENA

Promenite početnu postavku za „Minimalnu preciznost GPS signala“ samo ako DGPS nije na raspolaganju.

U nekim oblastima DGPS nije trajno na raspolaganju:

- ▶ Podesite „Minimalnu preciznost GPS signala“ na „GPS“.
→ Automatski režim opcije Section Control tada radi i s GPS-om.
-

9.1.2 Podešavanje opcije Parallel Tracking

Na raspolaganju su Vam sledeće mogućnosti za podešavanje:



Preklapanje

1. Pritisnite polje „Preklapanje“
→ Prikazuje se dijalog za unos.
2. Unesite preklapanje kao pozitivnu ili negativnu vrednost u centimetrima.
3. Postupak završite pritiskom na „Nazad“.



Preklapanje

Preklapanje izjednačava greške pri skretanju i netačnosti podataka o položaju.

1. Izbegnite neobrađena mesta.
 - Unesite pozitivno preklapanje.
 - Razmak između vodećih tragova se smanjuje za unetu vrednost.
 - Efektivna radna širina se smanjuje.
 - Izbegavaju se neobrađena mesta.
 - Može doći do preklapanja.
2. Izbegnite preklapanja.
 - Unesite negativno preklapanje.
 - Razmak između vodećih tragova se uvećava za unetu vrednost.
 - Izbegavaju se preklapanja.
 - Može doći do neobrađenih mesta.



Brazde

U režimu brazdi možete preskočiti tragove i tako izvesti okretanje u jednom mahu čak i kod manjih radnih širina.

- Kod postavke „1“ se koristi svaki vodeći trag.
- Kod postavke 2/3/4/5 se u prikazu ističe svaki drugi/treći/četvrti/peti vodeći trag. Preostali vodeći tragovi se prikazuju s isprekidanim linijama.

1. Pritisnite polje „Brazde“
→ Prikazuje se dijalog za unos.
2. Unesite vrednost između 1 i 5.
3. Postupak završite pritiskom na „Nazad“.

9 Prikaz mape



Svetlosna traka

Beli segmenti svetlosne trake pokazuju trenutno odstupanje od vodećeg traga.

Podesite za koje odstupanje stoji segment svetlosne trake.

1. Pritisnite polje „Svetlosna traka“.
→ Prikazuje se dijalog za unos.
2. Unesite vrednost između 10 i 100 cm.
3. Postupak završite pritiskom na „Nazad“.

9.2 Elementi prikaza mape

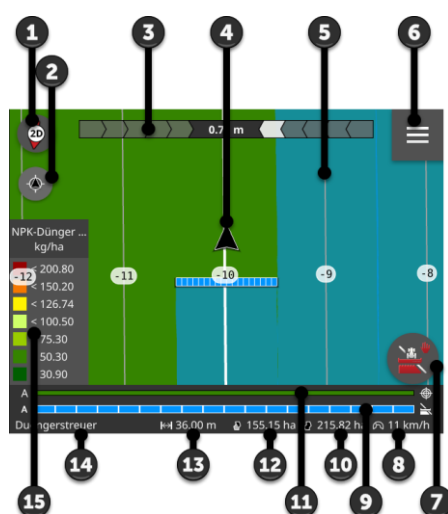

- 1: Kompas
→ Prebacivanje između 2D, 3D prikaza i pregleda
- 2: Centriranje mape
- 3: Svetlosna traka
→ Povucite naniže za otvaranje
→ Povucite naviše za zatvaranje
- 4: Položaj vozila i smer vožnje
- 5: Vodeći trag
- 6: Dugme internog menija
→ Otvaranje internog menija
- 7: Dugme Action Button
→ Prebacivanje s ručnog na automatski režim i obratno
- 8: Brzina
- 9: Sekcije krila
→ plave boje: uključeno
→ crne boje: isključeno
→ crvene boje: ručno preopterećenje
- 10: Veličina polja
- 11: Trenutna zadata vrednost
- 12: Ako postoji granica polja:
→ preostala površina
- 12: Ako ne postoji granica polja:
→ obrađena površina
- 13: Radna širina
- 14: Mašina
- 15: Zadate vrednosti u aplikacionoj mapi

9.2.1 Prikaz mašine

U 2D i 3D prikazu se mašina prikazuje po sredini. Mapa se okreće oko mašine. Položaj vozila (4) se izračunava na osnovu položaja GPS antene. Prikaz mašine u obzir uzima vrstu spajanja. Takođe se prikazuju sekcije krila i njihove geometrije.

9.2.2 Polja i piktogrami



Section Control je u automatskom režimu

Sekcije krila ISOBUS mašine se automatski aktiviraju.

- ▶ Pritisnite polje „Automatska kontrola sekcija krila“.
→ Opcija Section Control se prebacuje na ručni način rada.



Section Control je u ručnom režimu

Sekcije krila aktivirate ručno npr.

- zato što mašina ne podržava opciju Section Control ili
- pri graničnom rasipanju pomoću mašine za đubrenje.

- ▶ Pritisnite polje „Ručna kontrola sekcija krila“.
→ Opcija Section Control se prebacuje na automatski način rada.



2D prikaz mape

Prikazuje se dvodimenzionalna mapa.

2D mapa se prikazuje u koordinatnom sistemu usmerenom na vozilo:

- Položaj vozila je centriran i pokazuje prema gore.
- Mapa se okreće.

- ▶ Pritisnite polje „Kompas 2D“.
→ Prikazuje se 3D mapa.



3D prikaz mape

Prikazuje se trodimenzionalna mapa.

3D mapa se prikazuje u koordinatnom sistemu usmerenom na vozilo:

- Položaj vozila je centriran i pokazuje prema napred.
- Mapa se okreće.

- ▶ Pritisnite polje „Kompas 3D“.
→ Prikazuje se pregled mape.



Pregled

Pregled prikazuje kompletno polje. Pregled se prikazuje u geografskom koordinatnom sistemu:

- Mapa je usmerena ka severu.
- Sever je gore.
- Prikaz položaja vozila se pomera.

- ▶ Pritisnite polje „Kompas“.
→ Prikazuje se 2D mapa.



Označavanje obrađene površine je uključeno

Obrađena površina se označava.

Polje se prikazuje ako

- nijedna ISOBUS mašina nije povezana sa terminalom
- ISOBUS mašina ne podržava opciju Section Control
- nemate licencu za opciju Section Control.

- ▶ Pritisnite polje „Označavanje površine“ kako biste isključili označavanje obrađene površine.
→ Površina se ne označava.



Označavanje obrađene površine je isključeno

Obrađena površina se ne označava.

Polje se prikazuje ako

- nijedna ISOBUS mašina nije povezana sa terminalom
- ISOBUS mašina ne podržava opciju Section Control
- nemate licencu za opciju Section Control.

- ▶ Pritisnite polje „Bez označavanja površine“ kako biste uključili označavanje obrađene površine.
→ Površina se označava u radnoj širini mašine.



Prepreka

U zadatku ili polju koji je uvezen unete su prepreke. One se prikazuju na prikazu kartice.

Na terminalu prepreke ne mogu da se dopunjavaju, uređuju niti brišu.



Položaj vozila

Položaj traktora ili samohodne mašine. Vozilo stoji ili se kreće unapred. Vrh strelice pokazuje u smeru vožnje.

Smer vožnje možete ručno da promenite ako je aktivirano prepoznavanje vožnje unazad. To je recimo slučaj ako se vožnja unazad ne prepoznaje automatski.

- ▶ Pritisnite strelicu kako biste na prikazu mape promenili smer vožnje.
 - Strelica menja boju u crvenu.
 - Mapa se okreće u odgovarajući položaj.



Položaj vozila u smeru vožnje unazad

Položaj traktora ili samohodne mašine. Vozilo se kreće unazad.



Referentna tačka

Referentna tačka koju ste kreirali ili uvezli sa zadatkom.



Centriranje prikaza mape

Polje „Centriranje mape“ se prikazuje samo kada prevlačenjem pomerite deo mape.

- Položaj vozila više nije centriran.
- Trasiranje je isključeno tj. mapa se ne kreće zajedno sa vozilom.

- ▶ Pritisnite polje „Centriranje mape“.
 - Mapa se centrira.
 - Polje „Centriranje mape“ se skriva.



Poništavanje brisanja

Mogu da se izbrišu sledeći elementi prikaza mape:

- Granica polja
- Uvratina
- Tragovi
- Obradena površina
- Polje

Brisanje može da se poništi.

Nakon što pritisnete „Brisanje“, na oko 3 sekunde se prikazuje prozor s porukom. S desne strane se nalazi polje „Opoziv“.

- ▶ Pritisnite polje „Opoziv“.
 - Ponovo se uspostavlja prethodno stanje.

9 Prikaz mape

Interni meni

U internom meniju vam stoje na raspolaganju sledeće funkcije:



Granica polja (⇒ pog. 9.3)

Na raspolaganju su Vam sledeće mogućnosti za rukovanje:

- Kalkulacija granice polja
 - Snimanje granice polja
 - Brisanje granice polja
-



Uvratina (⇒ pog. 9.4)

Na raspolaganju su Vam sledeće mogućnosti za rukovanje:

- Blokada uvratine
 - Kreiranje cirkularne uvratine
 - Kreiranje individualne uvratine
 - Brisanje uvratine
-



Tragovi (⇒ pog. 9.5)

Na raspolaganju su Vam sledeće mogućnosti za rukovanje:

- Izbor referentnog traga
 - Pomeranje referentnog traga
 - Brisanje referentnog traga
-



Polje (⇒ pog. 9.6)

Na raspolaganju su Vam sledeće mogućnosti za rukovanje:

- Brisanje obrađene površine
 - Memorisanje polja
 - Dodavanje referentne tačke
 - Kalibracija referentne tačke
 - Brisanje polja
-



Dodavanje referentne tačke

(⇒ pog. 9.6)



Kalibracija referentne tačke

(⇒ pog. 9.6)

9.3 Granica polja

9.3.1 Kalkulacija

Upotrebite funkciju „Kalkulacija granice polja“, ako pri prvoj kružnoj vožnji po polju možete da obradite spoljašnju površinu:



1. Pređite polje i označite pritom obrađenu površinu.
→ Obradena površina se prikazuje kao zatvoreni oblik.
2. U internom meniju pritisnite polje „Granica polja“.
→ Prikazuje se meni „Granica polja“.
3. Pritisnite polje „Kalkulacija“.
→ Granica polja se izračunava.
→ Granica polja se prikazuje narandžastom bojom.
→ Manje praznine se automatski zatvaraju.

9.3.2 Snimanje

Funkciju „Snimanje granice polja“ koristite,

- ako pri prvoj kružnoj vožnji ne možete da uredite polje,
- ako želite da dodate unutrašnju granicu polja.



1. U internom meniju prikaza mape pritisnite polje „Granica polja“.
→ Prikazuje se meni „Granica polja“.



2. Pritisnite polje „Snimanje“.
→ Prikazuje se dijalog za unos „Snimanje granice polja“:

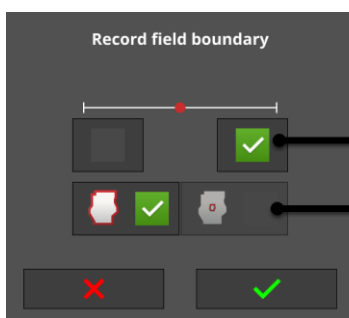

- 1: Položaj označivača
→ Leva ili desna spoljašnja ivica mašine
- 2: Spoljašnja ili unutrašnja granica polja



3. Odaberite položaj označivača.



4. Odaberite spoljašnju ili unutrašnju granicu polja pa potvrdite svoj unos.
→ Pojavljuje se prikaz mape „Snimanje granice polja“.

9 Prikaz mape



5. Dovedite se do početne tačke za snimanje.



6. Pritisnite polje „Snimanje“ pa obiđite polje.
→ Snima se granica polja.

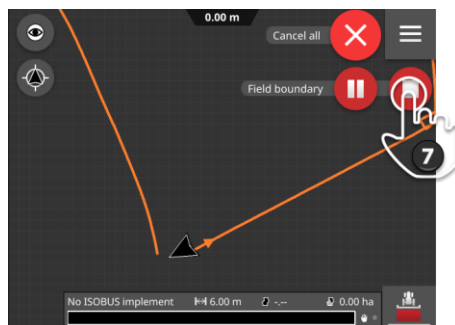

7. Snimanje završite pritiskom na „Stop“.
→ Granica polja se memoriše.
→ Manje praznine se automatski zatvaraju.



NAPOMENA

Pauza, start i prekid

Snimanje možete da prekinete pritiskom na „Pauza“ i da ga nastavite pritiskom na „Start“.

→ Između obe tačke pauze i nastavka povlači se ravna linija.

Snimanje granice polja možete da prekinete pritiskom na „Prekid“.

→ Tada se brišu granice polja koje su do tada snimljene.



NAPOMENA

Polje mora da ima spoljašnju granicu polja.

Unutrašnja granica polja može da se snima u polju koje ima spoljašnju granicu.

Moguće je snimiti više unutrašnjih granica polja.



NAPOMENA

Granica polja može da se snimi samo ako je dostupan GPS signal sa preciznošću DGPS ili boljom.

Na DGPS je fabrički podešena minimalna GPS preciznost, jer se u suprotnom funkcije specifične za mesto mogu izvesti samo neprecizno.

U nekim oblastima DGPS nije trajno na raspolaganju:

- ▶ Podesite „Minimalnu preciznost GPS signala“ na „GPS“ (⇒ pog. 9.1.1).
→ Granica polja može da se snimi pomoću GPS signala s GPS preciznošću.
-

9.3.3 Brisanje

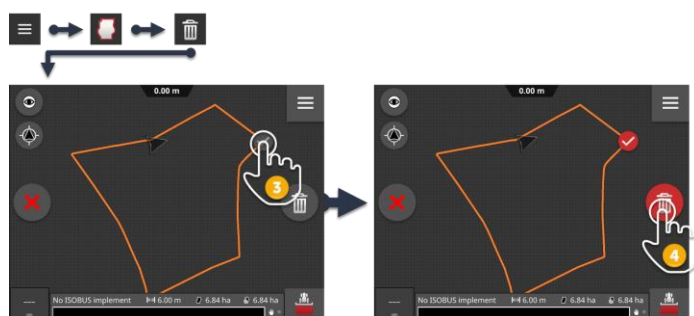

1. U internom meniju pritisnite polje „Granica polja”.
→ Prikazuje se meni „Granica polja”.
2. Pritisnite polje „Brisanje”.
→ Pojavljuje se prikaz mape „Brisanje granice polja”.
3. Odaberite granicu polja.
4. Pritisnite aktivacioni taster „Brisanje”.
→ Granica polja se briše.
→ Brisanje može da se poništi.

9.4 Uvratina

9.4.1 Blokada

Postojeću uvratinu možete da blokirate ili odobrite za uređivanje.

Ako je prekidač u položaju „uključeno“, uvratina ne može da se obrađuje:

- Uvratina je prikazana šrafirana narandžastom bojom.
- Sekcije krila se automatski isključuju u uvratini.
- Unutrašnjost polja može da se obrađuje.

Ako je prekidač u položaju „isključeno“, uvratina je odobrena za obrađivanje:

- Uvratina još postoji, ali se ne prikazuje.
- Možete da obrađujete uvratinu i unutrašnjost polja.



- ▶ Uključite opciju „Blokada“.
 - Sekcije krila se isključuju u uvratini.

9.4.2 Cirkularna uvratina

Cirkularna uvratina se izračunava na osnovu postojeće granice polja.



1. Kreirajte granicu polja (⇒ pog. 9.3)
2. U internom meniju pritisnite polje „Uvratina“.
 - Prikazuje se meni „Uvratina“.
3. Pritisnite polje „Cirkularno“.
 - Prikazuje se dijalog za unos.
4. Unesite širinu uvratine pa potvrdite svoj unos.
 - Prikazuje se uvratina.
 - Uvratina je blokirana.

9 Prikaz mape

9.4.3 Snimanje

Možete da snimate individualnu uvratinu npr. s po jednom uvratinom na oba kraja polja.

Granica polja pritom nije neophodna.



1. U internom meniju prikaza mape pritisnite polje „Uvratina“.
→ Prikazuje se meni „Uvratina“.



2. Pritisnite polje „Individualna uvratina“.
→ Prikazuje se dijalog za unos „Individualna uvratina“:

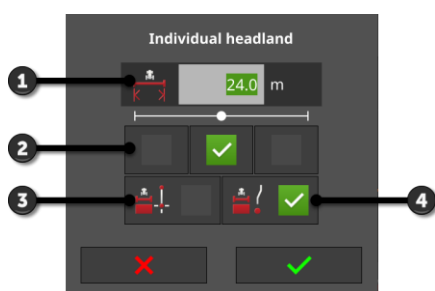

- 1: Širina uvratine
- 2: Položaj označivača
→ Leva ili desna spoljašnja ivica mašine ili sredina mašine
- 3: Uvratina kao ravna linija
→ Uvratina je ravna linija između početne i krajnje tačke za snimanje
- 4: Uvratina prati trag
→ Uvratina ima oblik deonice pređene između početne i krajnje tačke za snimanje



3. Pritisnite polje za unos „Širina“ pa unesite širinu uvratine.



4. Odaberite položaj označivača.



5. Odaberite oblik uvratine pa potvrdite svoj unos.
→ Pojavljuje se prikaz mape „Snimanje uvratine“.

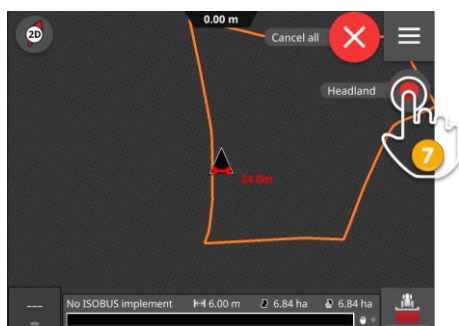

6. Dovezite se do početne tačke za snimanje.



7. Pritisnite polje „Snimanje” pa se dovezite do krajnje tačke uvratine.
→ Uvratina se snima.

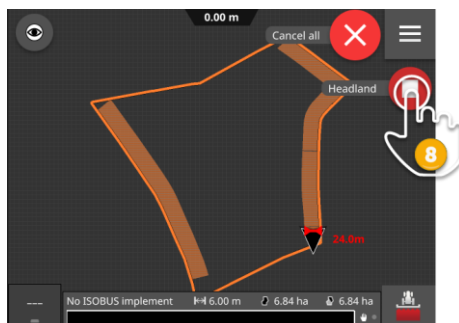

8. Snimanje završite pritiskom na „Stop”.
→ Uvratina se memoriše.



9. Kako biste snimili uvratinu koja se sastoji od više delova (kao što je predstavljeno na slici), za svaki deo ponovite korake od 1 do 8.



Označivač uvratine

Kao širina označivača uvratina postavljena je radna širina mašine.

Možete ručno da izmenite širinu uvratine, a time i označivača uvratine. Ukoliko je širina označivača veća od radne širine, može da se promeni položaj označivača uvratine. Možete da prelazite između srednjeg položaja (zadata vrednost) i desne ili leve spoljašnje ivice mašine.

Kada je nameštena desna ili leva spoljašnja ivica, moguće je recimo uz pomoć spoljašnje ivice voziti direktno duž granice polja i označiti čitavu nameštenu širinu uvratine unutar granice polja.



NAPOMENA

Uvratina može da se snimi samo ako je dostupan GPS signal sa preciznošću DGPS ili boljom.

Na DGPS je fabrički podešena minimalna GPS preciznost, jer se u suprotnom funkcije specifične za mesto mogu izvesti samo neprecizno.

U nekim oblastima DGPS nije trajno na raspolaganju:

- ▶ Podesite „Minimalnu preciznost GPS signala“ na „GPS“ (⇒ pog. 9.1.1).
→ Uvratina može da se snimi pomoću GPS signala s GPS preciznošću.
-

9.4.4 Brisanje

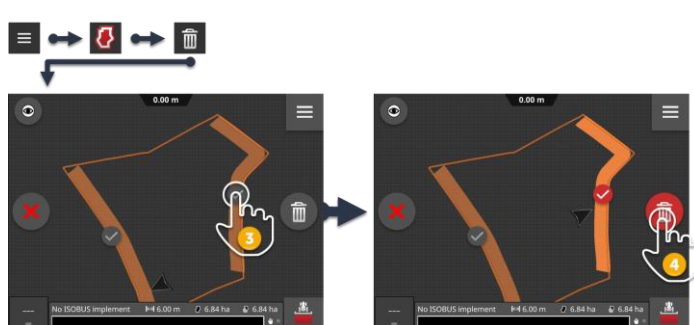

1. U internom meniju pritisnite polje „Uvratina”.
→ Prikazuje se meni „Uvratina”.
2. Pritisnite polje „Brisanje”.
→ Pojavljuje se prikaz mape „Brisanje uvratine”.
3. Odaberite uvratinu.
4. Pritisnite aktivacioni taster „Brisanje”.
→ Uvratina se briše.
→ Brisanje može da se poništi.

9.5 Tragovi

9.5.1 Odabir

Referentni tragovi se prikazuju u prikazu kartice. Tu možete brzo i jednostavno da ih odaberete:

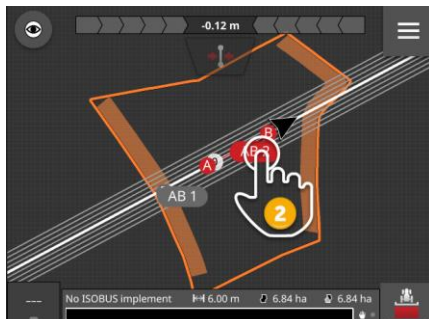

- ▶ Dodirnite naziv traga.
 - Odabran je referentni trag.
 - Vodeći tragovi se izračunavaju i prikazuju.

Alternativno možete odabrati trag u meniju „Tragovi“:

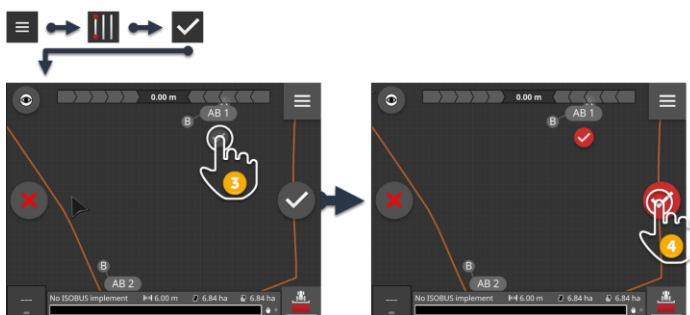

1. U internom meniju pritisnite polje „Tragovi“.
 - Prikazuje se meni „Tragovi“.
2. Pritisnite polje „Odabir“.
 - Pojavljuje se prikaz mape „Biranje referentnog traga“.
3. Odaberite trag.
4. Pritisnite aktivacioni taster „Potvrda“.
 - Odabran je referentni trag.
 - Vodeći tragovi se izračunavaju i prikazuju.



NAPOMENA

Sakrijte referentni trag i vodeće tragove kada ih ne koristite.

- ▶ Na prikazu mape dodirnite naziv traga.
 - Referentni trag i vodeći tragovi se skrivaju.

9.5.2 Novi trag

Dodajte novi referentni trag. Vodeći tragovi se izračunavaju automatski unutar razmaka radne širine mašine.



1. U internom meniju prikaza mape pritisnite polje „Tragovi“.
→ Prikazuje se meni „Tragovi“.



2. Pritisnite polje „Novo“.
→ Prikazuje se dijalog za unos „Novi tragovi“:

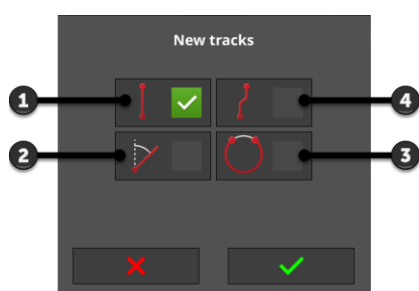

- 1: Ravni trag
→ Trag je ravna linija između početne i krajnje tačke za snimanje
- 2: A+
- 3: Krug
- 4: Krivulja
→ Trag ima oblik deonice pređene između početne i krajnje tačke za snimanje



3. Odaberite oblik traga pa potvrdite svoj unos.
→ Pojavljuje se prikaz mape „Novi trag“.

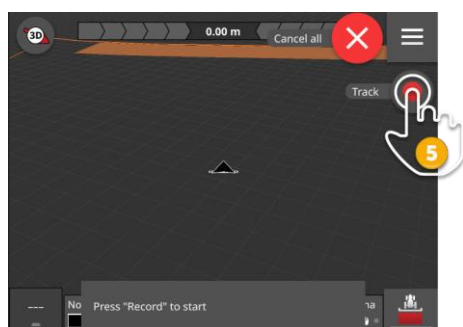

4. Dovezite se do početne tačke za snimanje.
5. Pritisnite polje „Snimanje“ pa se dovezite do krajnje tačke traga.
→ Ucrtava se tačka A.
→ Trag se snima.



9 Prikaz mape

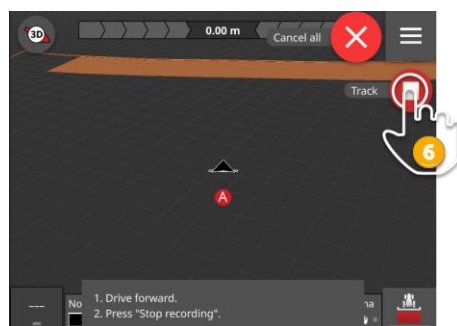

6. Snimanje završite pritiskom na „Stop“.
 - Ucrtava se tačka B.
 - Trag se memoriše.
 - Trag se automatski koristi za Parallel Tracking.



7. Za snimanje ostalih referentnih tragova ponovite korake od 1 do 6.



NAPOMENA

Za jedno polje možete da snimate više referentnih tragova.

Prikazuju se samo vodeći tragovi jednog referentnog traga.

- ▶ Na prikazu mape odaberite referentni trag.
-



NAPOMENA

Referentni trag može da se snimi samo ako je dostupan GPS signal sa preciznošću DGPS ili boljom.

Na DGPS je fabrički podešena minimalna GPS preciznost, jer se u suprotnom funkcije specifične za mesto mogu izvesti samo neprecizno.

U nekim oblastima DGPS nije trajno na raspolaganju:

- ▶ Podesite „Minimalnu preciznost GPS signala“ na „GPS“ (⇒ pog. 9.1.1).
 - Referentni trag može da se snimi pomoću GPS signala s GPS preciznošću.
-

9.5.3 Pomak

Pomerite trag,

- kako biste korigovali GPS rasipanje
- ako se prilikom promene mašine promeni i radna širina, ako npr. na cisterni sa đubrivom sa radnom širinom od 12 m prskalice prati radnu širinu od 24 m.

Trag može da se pomeri brzo i jednostavno u prikazu mape:

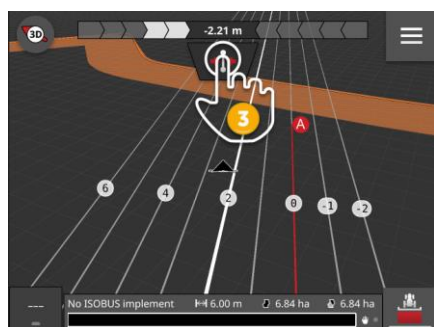

1. Otvorite svetlosnu traku.
→ Prikazuje se polje „Prevlačenje“.
→ Polje je zasivljeno i nije aktivno.
2. Pritisnite polje „Prevlačenje“.
→ Polje se aktivira.
3. Ponovo pritisnite polje „Prevlačenje“.
→ Trag se pomera na aktuelni položaj traktora.

Trag možete pomeriti takođe i putem internog menija ručno ili automatski:

- Pri ručnom pomeranju unesite daljinu i smer pomeranja.
- Pri automatskom pomeranju se trag pomera na aktuelni položaj traktora.

9 Prikaz mape

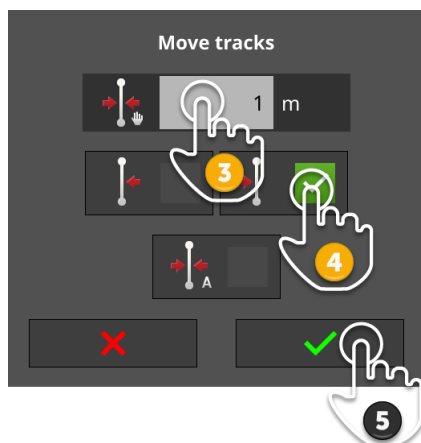

Ručno pomeranje tragova

1. U internom meniju prikaza mape pritisnite polje „Tragovi”.
→ Prikazuje se interni meni „Tragovi”.
2. Pritisnite polje „Prevlačenje”.
→ Prikazuje se dijalog za unos „Pomeranje tragova”.
3. Pritisnite polje za unos „Daljina pomeranja” pa unesite pomeranje.
4. Odaberite smer pomeranja.
5. Potvrdite svoj unos.
→ Trag se pomera.
→ Pojavljuje se prikaz mape.

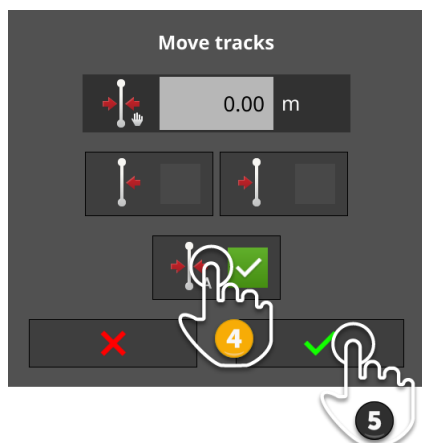

Automatsko pomeranje tragova

1. Dovesite se do mesta na koje treba pomeriti trag.
2. U internom meniju prikaza mape pritisnite polje „Tragovi“.
 - Prikazuje se interni meni „Tragovi“.
3. Pritisnite polje „Prevlačenje“.
 - Prikazuje se dijalog za unos „Pomeranje tragova“.
4. Odaberite automatsko pomeranje.
5. Potvrdite svoj unos.
 - Trag se pomera na aktuelni položaj traktora.
 - Pojavljuje se prikaz mape.

9 Prikaz mape

9.5.4 Preimenovanje

Kada kreirate novi trag, on se automatski preimenuje, npr. „AB 1“.

Na prikazu mape možete da preimenujete trag:

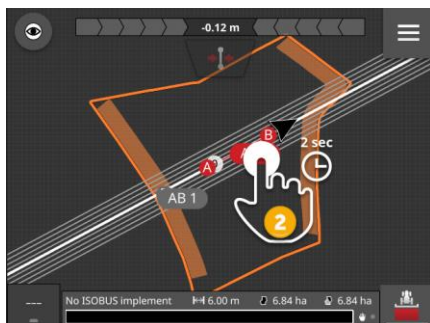

1. Pritisnite kompas tako da na pregledu možete da vidite mapu.
→ Prikazuju se referentni tragovi.
2. Pritisnite naziv traga i držite ga pritisnutim.
→ Prikazuje se dijalog za unos „Naziv traga“.
3. Unesite naziv traga pa potvrdite svoj unos.

9.5.5 Brisanje

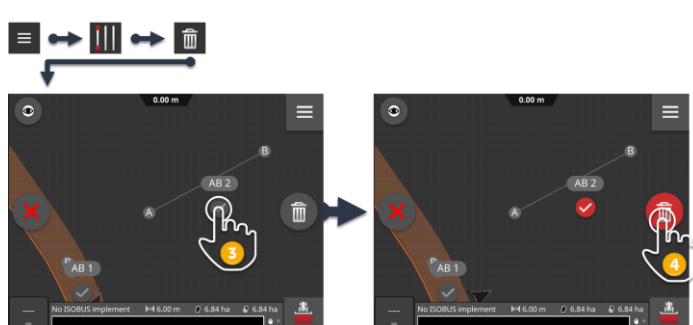

1. U internom meniju pritisnite polje „Tragovi”.
→ Prikazuje se meni „Tragovi”.
2. Pritisnite polje „Brisanje”.
→ Pojavljuje se prikaz mape „Brisanje traga”.
3. Odaberite trag (2).
4. Pritisnite aktivacioni taster „Brisanje” (3).
→ Trag se briše.
→ Brisanje može da se poništi.

9.6 Polje

9.6.1 Brisanje obrađene površine

Izbrišite obrađenu površinu kako biste opet mogli da obrađujete polje:



1. U internom meniju pritisnite polje „Polje”.
→ Prikazuje se meni „Polje”.
2. Pritisnite polje „Brisanje obrađene površine”.
→ Obrađena površina se briše.
→ Brisanje može da se poništi.

9.6.2 Memorisanje polja

Granica polja, uvratina i tragovi se memorišu u listi polja i mogu ponovo da se koriste:



1. U internom meniju pritisnite polje „Polje”.
→ Prikazuje se meni „Polje”.
2. Dodirnite polje „Memorisanje polja”.
→ Prikazuje se dijalog za unos „Naziv polja”.
3. Unesite naziv polja pa potvrdite svoj unos.
→ Polje se memoriše na listu.
→ U režimu zadatka se kreira nov zadatak sa poljem.



NAPOMENA

Polje može da se memoriše samo kod opcije AUTOLOG.

Ukoliko ste pokrenuli zadatak, memorisanje polja nije potrebno niti je moguće. Polje, tragovi, uvratina i obrađena površina se automatski memorišu u zadatku.

9.6.3 Korekcija GPS rasipanja



GPS rasipanje

Rotacija Zemlje kao i menjanje položaja satelita utiču na to da se menja i izračunati položaj neke tačke. To se označava kao GPS rasipanje.

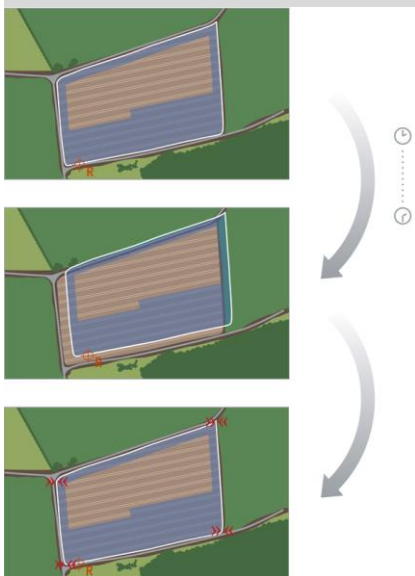

Ako nakon nekog vremena želite da opet otvorite memorisane podatke položaja, obično ćete utvrditi pomeranje na stvarni položaj.

Ovo se odnosi na

- Granica polja
- obrađena površina
- referentni trag
- vodeće tragove.

Što je preciznost podataka korekcije niža, to je GPS rasipanje jače.

Korigujte GPS rasipanje:

1. Obavite kalibraciju referentne tačke (⇒ pog. 9.6.3).
→ Granica polja, tragovi i prepreke se pomeraju.
2. Pomerite referentni trag (⇒ pog. 9.5.3).



Dodavanje referentne tačke

Odaberite neko mesto koje se ističe, kao što je npr. kanalizaciona šahta ili neka trajna oznaka na ulazu u polje. Zapamtite to mesto.

→ Za baždarenje referentne tačke morate moći ponovo da se dovezete do tačno istog položaja iz tačno istog smera.

1. Dovežite se do referentne tačke pa zaustavite traktor ili samohodnu mašinu.
2. U internom meniju pritisnite polje „Polje”.
→ Prikazuje se meni „Polje”.
3. Pritisnite polje „Postavljanje nove referentne tačke”.



Kalibracija referentne tačke

1. Dovedite se do referentne tačke traktorom ili samohodnom mašinom. Pritom se dovezite iz istog smera kao i prilikom dodavanja tačke.
2. Zaustavite se tačno na referentnoj tački.
3. U internom meniju pritisnite polje „Polje”.
→ Prikazuje se meni „Polje”.
4. Pritisnite polje „Kalibracija referentne tačke”.



NAPOMENA

Morate biti u stanju ponovo da pronađete referentnu tačku.

Snimljeni podaci će za dalju upotrebu biti neupotrebljivi ako više ne budete u stanju na pronađete referentnu tačku.

- ▶ Zabeležite tačan položaj referentne tačke.



NAPOMENA

Za RTK nije potrebna referentna tačka.

Ako koristite RTK, nema GPS rasipanja. Ne morate da postavljate referentnu tačku.

9.6.4 Brisanje

Izbrišite polje, tragove, uvratinu i obrađenu površinu:



1. U internom meniju pritisnite polje „Polje”.
→ Prikazuje se meni „Polje”.
2. Dodirnite polje „Brisanje polja”.
→ Prikazuje se prozor s porukom.
3. Potvrdite poruku.
→ Polje, tragovi, uvratina i obrađena površina se brišu.
→ Brisanje može da se poništi.

10 Razno

10.1 Probno korišćenje aplikacija Parallel Tracking, Section Control, Task Control

Za korišćenje aplikacija Parallel Tracking, Section Control i Task Control potrebna Vam je licenca.

Pre nego što kupite neku licencu, aplikacije možete u punom obimu funkcija koristiti 50 sati bez ikakve obaveze i potpuno besplatno:



1. Na početnom ekranu pritisnite polje „Postavke“.
→ Prikazuje se komandna maska „Postavke“.



2. Pritisnite polje „Sistem“.
→ Prikazuje se komandna maska „Sistem“.

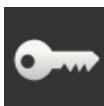

3. Pritisnite polje „Podaci o licenci“.
→ Prikazuje se komandna maska „Podaci o licenci“.
→ Prikazuju se polja za pokretanje probnog perioda.

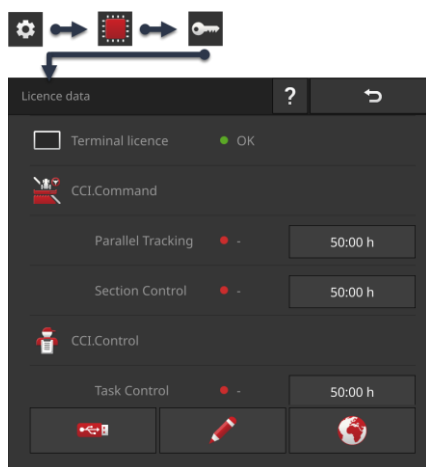

4. Pritisnite polje „50:00 h“ za aplikaciju koju želite da isprobate.
5. Otvorite aplikaciju u standardnom prikazu.
→ Prikazuje se prozor sa porukom „Preostali probni period“:

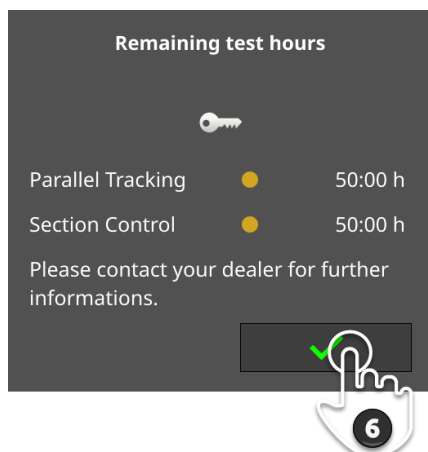

6. Poruku potvrdite neposredno pre nego što želite da počnete sa isprobavanjem aplikacije.

- Aplikaciju možete da isprobate u punom obimu njenih funkcija.
- Trajanje probnog korišćenja se odbrojava.

7. Na komandnoj masici „Podaci o licenci“ možete da proverite koliko vam je još vremena preostalo za probni period.

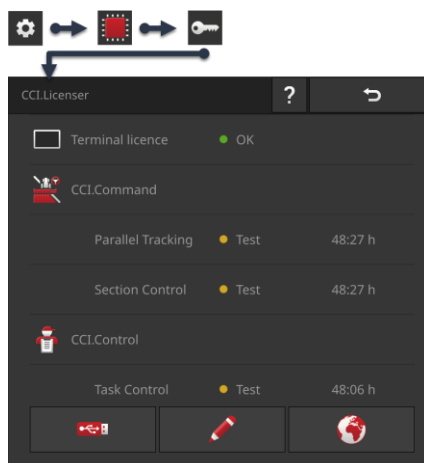

NAPOMENA

Isključite aplikacije kada ih ne koristite.

Trajanje probnog korišćenja se odbrojava kada

- potvrdite poruku „Preostali probni period“ i
- kada je aplikacija u „Mini“ ili standardnom prikazu.

► Prevucite aplikaciju direktno nakon svakog isprobavanja u meni aplikacija (⇒ pog. 3.3).

- Trajanje probnog korišćenja se više ne odbrojava.



NAPOMENA**Prozor s porukom potvrdite tek kada isprobate aplikaciju.**

Kada pokrenete aplikaciju, prikazuje se prozor sa porukom „Preostali probni period“. Trajanje probnog korišćenja počinje da odbrojava čim potvrdite poruku.

- ▶ Poruku nemojte da potvrđujete prilikom resetovanja terminala ili pri pokretanju aplikacije nego tek onda kada aplikaciju želite da isprobate.
→ Na taj način ćete imati potpunu kontrolu nad tim kada će započeti odbrojanje probnih perioda.
-

10.2 Uklanjanje USB stika



NAPOMENA

Priključeni USB stik nemojte jednostavno samo da izvlačite.

Može se dogoditi da neka aplikacija trenutno pristupa podacima na USB stiku. Pristup se ne može propisno okončati.

Može doći do gubitka nekih podataka.

- ▶ Upotrebite opciju „Uklanjanje USB-a“.



1. Pritisnite polje „Postavke“.

→ Prikazuje se komandna maska „Postavke“:

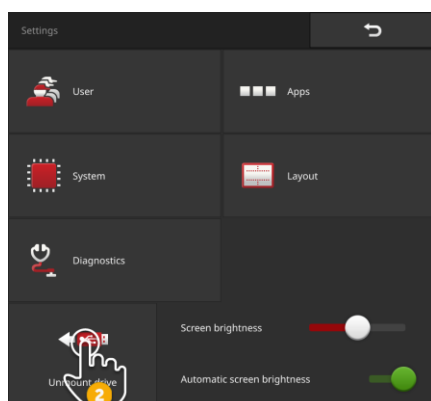

2. Dodirnite polje „Uklanjanje USB-a“.

→ Terminal CCI.OS dovršava sve pristupe podacima s USB stika.

→ Na statusnoj traci se pojavljuje poruka „USB stik uklonjen“

3. Izvucite USB stik.

10.3 Zatvaranje sistema „Rescue System“

„Rescue System“ sme da koristi samo servisni partner.

Kako biste ga lako razlikovali od terminala CCI.OS, sistem „Rescue System“ ima grafičku korisničku površinu druge boje:

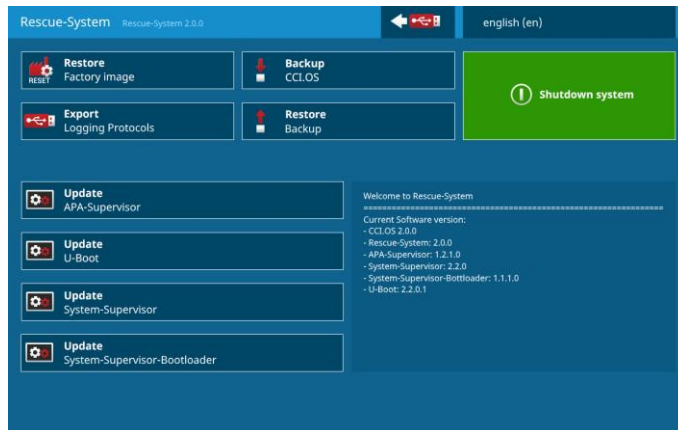

Servisni partner koristi „Rescue System“ za

- izradu i ponovno uspostavljanje sigurnosne kopije
- ažuriranje komponenata operativnog sistema
- analiziranje grešaka.

Samo servisni partner sme ciljano da pokrene sistem „Rescue System“. Ukoliko dođe do interne greške, može se desiti da se terminal pokrene u sistemu „Rescue System“.

- ▶ Napustite „Rescue System“ i restartujte terminal CCI.OS.

„Rescue System“ napustite na sledeći način:



1. Pritisnite polje „Jezik“.
→ Prikazuje se lista za odabir „Jezik“.
2. Odaberite željeni jezik.
→ Okvir za izbor s desne strane polja je aktiviran.
3. Pritisnite „Nazad“.
→ Prikazuje se „Rescue System“.

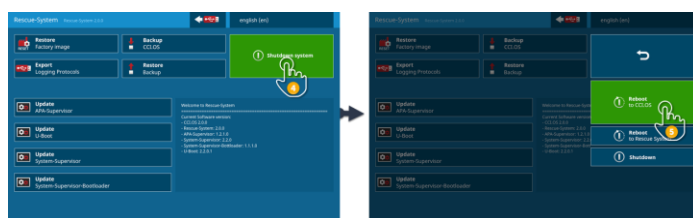

4. Pritisnite polje „Isključivanje“.
→ Prikazuje se meni „Isključivanje“.
5. Pritisnite polje „Restart / terminal CCI.OS“.
→ Terminal se ponovo pokreće.
→ Prikazuju se bezbednosne napomene.
6. Polje „Potvrda“ prevucite u navedenom smeru.
→ Strelica se pretvara u kvačicu.
→ Prikazuje se početni ekran za terminal CCI.OS.

NAPOMENA

Terminal CCI.OS ne može da se pokrene.

Ukoliko terminal CCI.OS ne može da se pokrene, znači da je došlo do ozbiljne greške.

→ Grešku ne možete sami da otklonite.

► Kontaktirajte svog servisnog partnera.

11 Otklanjanje problema



OPREZ!

U slučaju tehničkih neispravnosti treba prekinuti s radovima.

Ako u slučaju tehničkih neispravnosti nastavite s radovima, terminal ili mašina mogu da se oštete!

1. Prekinite s radovima.
 2. U ovom poglavlju uputstva potražite rešenje problema.
 3. Kontaktirajte svog prodavca ukoliko ne možete da otklonite problem.
-

U slučaju nekakve neispravnosti, može se dogoditi da terminal više ne reaguje na unose korisnika.

**Prinudno
isključivanje**

1. Taster „ON/OFF“ držite pritisnutim u trajanju od 2 sekundi.
→ Terminal se isključuje.
 2. Taster „ON/OFF“ držite pritisnutim u trajanju od 1 sekunde.
→ Terminal se ponovo pokreće.
-



OPREZ!

Dovod svog internog napona napajanja se prekida prilikom prinudnog isključivanja.

Podaci koji nisu memorisani se brišu. Isključivanjem se ne oštećuju terminal niti njegov softver.

- ▶ Terminal isključujte prinudno samo ako je to baš neophodno.
-

11 Otklanjanje problema

Plavi znakovi koji trepere na tasteru „ON/OFF“

U slučaju da se pojavi nekakav hardverski problem, terminal se isključuje automatski. LED indikator tastera „ON/OFF“ šalje niz znakova koji trepere plavom bojom.



LED indikator treperi jednom u sekundi i zavisno od greške 1 do 27 puta zaredom. Po završetku serije sledi pauza od dve sekunde. Serija potom započinje opet od napred. To Vam pojednostavljuje prebrojavanje.

Restartujte terminal. Ukoliko se terminal opet isključi i LED indikator tastera ON/OFF opet treperi plavom bojom, to znači da problem postoji i dalje.

Probleme koji su navedeni u sledećoj tabeli možete da rešite na licu mesta.

Znakovi koji trepere	Uzrok problema i otklanjanje
7	Temperatura izmerena u terminalu je viša od 95 °C. Možda je temperaturni senzor u kvaru. / Pre ponovnog pokretanja ostavite terminal da se ohladi. Ukoliko se greška javi ponovo, morate da pošaljete terminal na ispitivanje.
25	Interni dovod napona od 12 V je nestabilan. / Možda postoji problem sa naponom koji se primenjuje na terminal. Provedite dovod napona.
26	Interni dovod napona od 5 V je nestabilan. / Možda postoji problem sa naponom koji se primenjuje na terminal. Provedite dovod napona.
27	Interni dovod napona od 3,3 V je nestabilan. / Možda postoji problem sa naponom koji se primenjuje na terminal. Provedite dovod napona.

U slučaju bilo kojih drugih hardverskih problema, morate da pošaljete terminal na ispitivanje. Servisnom partneru recite koji je broj znakova koji trepere koji ste izbrojali.

11 Otklanjanje problema

Taster „ON/OFF“ trajno svetli crveno ako se terminal nalazi u sistemu „Rescue System“.

→ Nema nikakve greške.

Taster „ON/OFF“ trajno svetli crveno

„Rescue System“ sme da koristi samo servisni partner.

▶ Zatvorite „Rescue System“ i restartujte terminal CCI.OS (⇒ pog. 10.3).

Taster „ON/OFF“ treperi belom bojom dok traje postupak uključivanja.

→ Nema nikakve greške.

Beli znakovi koji trepere na tasteru „ON/OFF“

11 Otklanjanje problema

11.1 Problemi u radu

U ovom poglavlju su navedeni problemi koji mogu da se jave prilikom korišćenja terminala.

Za svaki problem predloženo je kako ga otkloniti. Ukoliko ne uspevate da otklonite problem na taj način, obratite se svom prodavcu.

Problem	Uzrok problema i otklanjanje
Terminal se ne isključuje kada isključite paljenje traktora.	Traktor ne isključuje napajanje In-cab konektora. ▶ Isključite terminal pritiskom na taster „ON/OFF“ ili ▶ odvojite kabl A.
Terminal ne može da se uključi.	Terminal nije priključen na ISOBUS. ▶ U ⇒ pog. 2 opisano je kako treba priključiti terminal na ISOBUS. Paljenje nije uključeno. ▶ Pokrenite traktor.
Priključena mašina se ne prikazuje na terminalu.	Priključni uređaj nije pravilno ili nije uopšte priključen. ▶ Uverite se da je ISOBUS kabl mašine pravilno priključen na traktor. Nema otpora završnog otpornika magistrale. ▶ Proverite da li na mašini treba uspostaviti otpor završnog otpornika sabirnice. Nepravilna konfiguracija UT-a. ▶ Konfigurirajte UT terminala u skladu sa navodima iz ovog uputstva. „Univerzalni terminal“ nije uključen. ▶ U komandnoj masci „ISOBUS postavke“ uključite opciju „Univerzalni terminal“. ISOBUS postavke možete pronaći u postavkama pod „Aplikacije“

Problem	Uzrok problema i otklanjanje
Na ISOBUS-u postoje dva ISOBUS terminala. Priključena mašina se ne prikazuje ni na jednom terminalu.	Univerzalni terminali imaju isti UT broj pa zato ne mogu da se prijave na ISOBUS. ▶ Namestite različite UT brojeve za oba terminala.
Mašina je ažurirana. Terminal međutim pokazuje stare komandne maske mašine.	Stara verzija mašine je još uvek memorisana na terminalu. 1. Odvojite mašinu od ISOBUS-a. 2. Izbrišite mašinu s terminala (⇒ pog. 7.5.2). 3. Priključite mašinu na ISOBUS.
Priključeni AUX komandni uređaj se ne prikazuje.	Nepravilna konfiguracija UT-a. 1. Odvojite AUX komandni uređaj od ISOBUS-a. 2. Na terminalu za CCI.UT podesite UT broj „1“. 3. Ponovo povežite AUX komandni uređaj s ISOBUS-om.
Kabl AUX komandnog uređaja ima samo In-cab konektor umesto Y kabla.	Potrebni su vam kablovi A i Y: 1. Priključite kabl A na konektor A na terminalu. 2. Utaknite utikač „UT“ na kabl Y u priključnicu „InCab“ na kabl A. 3. Utaknite utikač „AUX“ na kabl Y u In-cab priključnicu AUX komandnog uređaja. 4. Utaknite priključnicu „InCab“ na kabl Y u In-cab ugradni utikač traktora ili samohodne mašine.

11 Otklanjanje problema

Problem	Uzrok problema i otklanjanje
<p>U delu s informacijama za postavke GPS-a se ne prikazuju nikakvi GPS podaci.</p>	<p>Nema dovoda napona do GPS prijemnika</p> <ul style="list-style-type: none"> ▶ Proverite dovod napona do GPS prijemnika. <p>GPS prijemnik nije povezan sa terminalom</p> <ul style="list-style-type: none"> ▶ Proverite povezanost GPS prijemnika sa terminalom. <ul style="list-style-type: none"> → Ukoliko treba koristiti serijske podatke, neophodan je interfejs RS232-I. → Ukoliko treba koristiti CAN podatke, prijemnik mora da bude povezan sa CAN magistralom. <p>Odabran pogrešan GPS izvor</p> <ul style="list-style-type: none"> ▶ U GPS podešavanjima proverite da li je odabran GPS izvor koji se trenutno koristi. <p>Podešena pogrešna brzina prenosa podataka</p> <ul style="list-style-type: none"> ▶ Pri upotrebi serijskih podataka u GPS podešavanjima podesite istu brzinu prenosa podataka s kojom je i vaš prijemnik konfigurisan. <p>Pogrešna konfiguracija prijemnika</p> <ul style="list-style-type: none"> ▶ Postupak konfiguracije prijemnika opisan je u uputstvu za rad vašeg GPS prijemnika. <p>Pogrešni parametri kabla</p> <ul style="list-style-type: none"> ▶ Upotrebite originalni kabl.
<p>U komandnoj masici „AUX raspored“ se ne prikazuju nijedna funkcija mašine.</p>	<p>Da li mašina podržava upravljanje putem AUX komandnog uređaja?</p> <ul style="list-style-type: none"> ▶ Odgovor na to daće vam uputstvo za rad. <p>Mašina nije povezana s UT-om s UT brojem „1“.</p> <ul style="list-style-type: none"> ▶ Premestite mašinu u UT s UT brojem „1“. Većina mašina ima funkciju za premeštanje u drugi UT.
<p>Moja ISOBUS mašina ima funkciju „Task Controller“, ali se ne unosi u listu mašina u CCI.Config. Takođe ne mogu da je koristim za Section Control niti za dokumentovanje.</p>	<p>Na ISOBUS je prijavljen drugi ISOBUS terminal sa funkcijom „Task Controller“. Mašina se povezala s funkcijom „Task Controller“ drugog terminala.</p> <ul style="list-style-type: none"> ▶ Isključite „Task Controller“ drugog ISOBUS terminala.

Problem	Uzrok problema i otklanjanje
<p>Želim putem terminala da upravljam GPS prijemnikom A101 i za to koristim kablove B i N.</p>	<p>Kabl N nije pogodan za rad A101. → Kontakti za signal napona V+ nisu zauzeti. → GPS prijemnik se ne snabdeva strujom.</p> <p>Potreban vam je kabl, koji ima M8 priključnicu za priključivanje na kabl B i 12-polnu priključnicu za priključivanje na A101.</p>
<p>Prikazuje se simbol upozorenja pored naziva traktora, iako sam podesio traktor.</p>	<p>Simbol upozorenja se prikazuje ako</p> <ul style="list-style-type: none"> • nije odabran nijedan traktor • nije podešen razmak C za vrstu spajanja na mašini. <p>Simbol upozorenja se ne prikazuje samo ako su ispunjena oba uslova.</p> <p>► Odaberite traktor (⇒ pog. 6.8.1) pa podesite razmak C za sve vrste spajanja mašine (⇒ pog. 6.2.1).</p>
<p>Ne mogu ISOBUS mašinu da povežem na CCI.Convert. U postavkama za CCI.Convert se ne pojavljuje na listi mašina.</p>	<p>„Task Controller“ na terminalu nije pravilno namešten</p> <ol style="list-style-type: none"> 1. Uključite ISOBUS funkciju „Task Controller“. 2. Namestite broj za „Task Controller“. 3. Uključite aplikaciju CCI.Control. <p>Mašina nije priključena na ISOBUS.</p> <p>Mašina nema TC-Client ili on nije povezan sa terminalom.</p>

11 Otklanjanje problema

11.2 Dijagnoza

Ukoliko ne možete sami da izađete na kraj sa upornim problemima, osoba za kontakt će vam rado pomoći.

Detaljno opišite radne korake koji su doveli do nastanka greške. Osobi za kontakt proizvoljno možete na raspolaganje staviti i protokol događaja i snimak ekrana.

11.2.1 Izvoz protokola događaja

Terminal vodi protokol događaja. Taj protokol događaja se isključivo čuva na terminalu i ne šalje nikud.

Ukoliko naiđete na nekakve probleme prilikom rukovanja terminalom ili ISOBUS mašinom, možete osobi za kontakt da pošaljete protokol događaja:

Preduslovi

► Priključite USB stik na terminal.



1. Pritisnite polje „Postavke”.
→ Prikazuje se komandna maska „Postavke”:



2. Pritisnite polje „Dijagnoza”.
→ Prikazuje se komandna maska „Dijagnoza”:



3. Pritisnite polje „Protokol događaja”.
→ Prikazuje se komandna maska „Protokol događaja”:



4. Dodirnite polje „Izvoz protokola događaja”.
→ Protokol događaja se memoriše na USB stik.



5. Pritisnite polje „Postavke”.
→ Postupak je dovršen.

11.2.2 Izrada snimka ekrana

Jedna slika govori više od hiljadu reči.

Ukoliko naiđete na nekakve probleme prilikom rukovanja terminalom ili ISOBUS mašinom, možete da napravite snimak sadržaja ekrana i pošaljete ga osobi za kontakt:

- ▶ Priključite USB stik na terminal.

Preduslovi

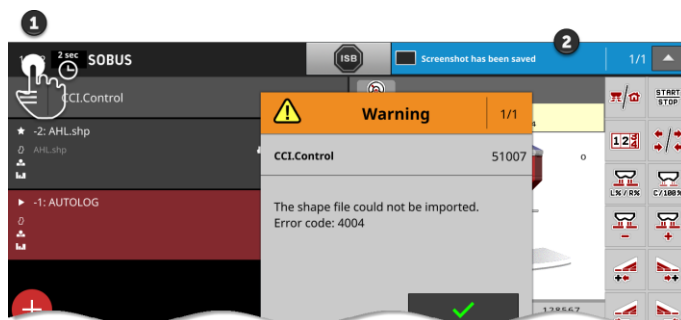

- ▶ Ikonicu sata s leve strane na statusnoj traci (1) držite pritisnutom sve dok se na statusnoj traci ne pojavi poruka (2).
→ Snimak ekrana se memoriše u glavni direktorijum na USB stiku.

11 Otklanjanje problema

11.3 Poruke

Poruke

- ukazuju na pogrešno rukovanje ili nepravilno stanje ili
- vam pružaju mogućnost da prekinete izvršavanje neke komande.

Poruke su dijaloški okviri koji prekidaju tok programa i treba da se potvrde. Svaka poruka ima jednoznačni broj.

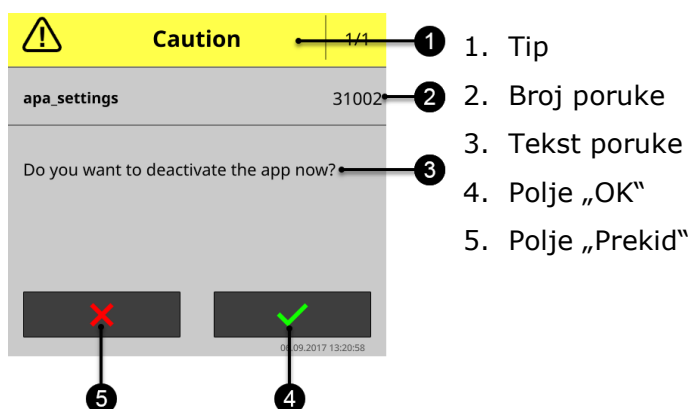

Poruke tipa „Opresz“ mogu da se potvrde na 2 načina:



Prekid

- započeta akcija se prekida,
- ponovo se uspostavlja prethodno stanje.



OK

- razumem poruku i želim da nastavim.

Poruke tipa „Upozorenje“ nemaju polje „Prekid“.

- Pročitajte poruku pa je potvrdite pritiskom na „OK“.

Broj greške	Tip / Tekst poruke / Pomoć
14	<p>Upozorenje</p> <p>/</p> <p>Ukupan broj memorisanih protokola događaja na USB stiku: %1. Preostalo je još %2. USB stik je pun.</p> <p>Priključite nov USB stik.</p> <p>/</p> <p>Želite na USB stik da memorišete sve protokole događaja kreirane na terminalu. Nema dovoljno slobodne memorije na USB-stiku. Mogao se memorisati samo deo protokola.</p> <p>Uverite se da na USB stiku ima najmanje 10 MB slobodnog memorijskog prostora.</p>
21	<p>Upozorenje</p> <p>/</p> <p>Izvoz podataka o licenci nije uspeo.</p> <p>Proverite da li je priključen USB stik i ponovite postupak.</p> <p>/</p> <p>Želite da ažurirate podatke o licenci putem USB-a. Pokušaj memorisanja TAN-a na USB stik je neuspeo.</p> <p>Uverite se</p> <ul style="list-style-type: none"> • da je USB stik ispravan, • da je prekidač za zaštitu od pisanja na USB stiku isključen i • da na USB stiku ima najmanje 100 kB slobodnog memorijskog prostora.

11 Otklanjanje problema

36

Upozorenje

/

Protokol događaja nije mogao da se izveze.

Proverite da li je priključen USB stik i ponovite postupak.

/

Želite na USB stik da memorišete sve protokole događaja kreirane na terminalu. Terminal nije prepoznao USB stik.

→ Terminal je prepoznao USB stik onda kada se pojavi obaveštenje „USB stik prepoznat“.

Ako na terminal niste priključili nikakav USB stik:

▶ Priključite USB stik.

Ako ste na terminal već priključili USB stik:

▶ Izvucite USB stik pa ga ponovo ubacite.

Ukoliko terminal ne prepoznaje USB stik ni nakon ponovnog priključivanja:

▶ Upotrebite neki drugi USB stik ili neki drugi USB interfejs na terminalu.

6000

Obaveštenje

/

Prepoznat je još jedan TECU

/

Poruka je tu da vas informiše. Morate da promenite postavke terminala.

CCI.TECU je uključen i prijavljuje se kao TECU na ISOBUS. Terminal je pronašao još jedan TECU prijavljen na ISOBUS.

CCI.TECU šalje brzinu ISOBUS-u samo ako drugi TECU to već nije uradio.

7035	<p>Upozorenje</p> <p>/</p> <p>Nije priključen USB stik.</p> <p>/</p> <p>Želite da izvezete protokol događaja. Pokušaj memorisanja podataka na USB stik je neuspeo. Terminal nije prepoznao USB stik.</p> <p>→ Terminal je prepoznao USB stik onda kada se pojavi obaveštenje „USB stik prepoznat“.</p> <p>Ako na terminal niste priključili nikakav USB stik:</p> <ul style="list-style-type: none">▶ Priključite USB stik. <p>Ako ste na terminal već priključili USB stik:</p> <ul style="list-style-type: none">▶ Izvucite USB stik pa ga ponovo ubacite. <p>Ukoliko terminal ne prepoznaje USB stik ni nakon ponovnog priključivanja:</p> <ul style="list-style-type: none">▶ Upotrebite neki drugi USB stik ili neki drugi USB interfejs na terminalu.
31001	<p>Oprez</p> <p>/</p> <p>Odvojite sve priključene mašine od terminala pre nego što opet uspostavite fabričke postavke.</p> <p>Po završetku tog postupka proverite sve postavke.</p> <p>/</p> <p>Bezbednosna napomena. Pratite instrukcije.</p>
31002	<p>Oprez</p> <p>/</p> <p>Želite li da isključite aplikaciju?</p> <p>/</p> <p>Sigurnosni upit.</p> <ul style="list-style-type: none">▶ Pritisnite „OK“ da biste isključili aplikaciju.▶ Pritisnite „Prekid“ kako biste prekinuli postupak. → Aplikacija se ostaje uključena.

11 Otklanjanje problema

31003 Upozorenje
/
Vremenska zona nije mogla da se podesi.
/
U postavkama sistema želite da promenite vremensku zonu. Promena je neuspela.

- ▶ Isključite i ponovo uključite terminal.
- ▶ Promenite vremensku zonu. Isprobajte neku drugu vremensku zonu.

Ukoliko greška ne može da se otkloni:

- ▶ Kontaktirajte svog dobavljača.

31004 Oprez
/
Isključujete ISOBUS funkciju „TECU“.
Terminal ne šalje više informacija o brzini ISOBUS-u.
/
Sigurnosni upit.

- ▶ Pritisnite „OK“ kako biste isključili ISOBUS funkciju TECU.
- ▶ Pritisnite „Prekid“ ako terminal treba da ostane prijavljen na ISOBUS kao TECU.

31005 Oprez
/
Isključujete ISOBUS funkciju „Task Controller“.
CCI.Config, CCI.Control i CCI.Command možete da koristite samo ograničeno.
/
Sigurnosni upit.

- ▶ Pritisnite „OK“ kako biste isključili ISOBUS funkciju „Task Controller“.
- ▶ Pritisnite „Prekid“ ako terminal treba da ostane prijavljen na ISOBUS kao „Task Controller“.

<p>31006</p>	<p>Oprez / Želite li da promenite broj za „Task Controller“? / Sigurnosni upit.</p> <ul style="list-style-type: none"> ▶ Pritisnite „OK“ da promenite broj za „Task Controller“. ▶ Pritisnite „Prekid“ ako treba da zadržite broj za „Task Controller“.
<p>31007</p>	<p>Oprez / Isključujete ISOBUS funkciju „UT“. Terminal više ne može da se koristi za rukovanje ISOBUS mašinom. / Sigurnosni upit.</p> <ul style="list-style-type: none"> ▶ Pritisnite „OK“ kako biste isključili ISOBUS funkciju „UT“. ▶ Pritisnite „Prekid“ ako terminal treba da ostane prijavljen na ISOBUS kao „UT“.
<p>31008</p>	<p>Oprez / Isključujete ISOBUS funkciju „File Server“. Terminal korisnicima ISOBUS mreže ne stavlja na raspolaganje nijedno mesto za memorisanje. / Sigurnosni upit.</p> <ul style="list-style-type: none"> ▶ Pritisnite „OK“ kako biste isključili ISOBUS funkciju „File Server“. ▶ Pritisnite „Prekid“ ako terminal treba da ostane prijavljen na ISOBUS kao „File Server“.
<p>31009</p>	<p>Oprez / Želite li da izbrišete bazu podataka? / Sigurnosni upit.</p> <ul style="list-style-type: none"> ▶ Pritisnite „OK“ kako biste izbrisali bazu podataka. → Brišu se svi traktori, mašine, polja i zadaci, matične podaci, zbirne vrednosti i podaci specifični za mesto. ▶ Pritisnite „Prekid“ ako ne treba da izbrišete bazu podataka.

11 Otklanjanje problema

32000 Upozorenje
/
Nisu pronađeni učesnici magistrale. Iz bezbednosnih razloga treba restartovati terminal.
Za nastavak pritisnite „OK“.
/
Sigurnosni upit.
▶ Pritisnite „OK“.
→ Terminal se ponovo pokreće.

32001 Upozorenje
/
Interna greška.
Prekinuta je veza sa ISOBUS-om. Restartujte terminal.
/
Nastupila je interna greška. Veza sa ISOBUS-om je automatski prekinuta.
→ Više nije moguće upravljati mašinom.
Terminal mora da se restartuje.

- ▶ Pritisnite „OK“.
→ Terminal se ponovo pokreće.
→ Veza s mašinom je prekinuta tokom trajanja resetovanja.

Radi analize grešaka pre resetovanja možete da napravite snimak ekrana ili da izvezete protokol događaja:

1. Pritisnite „Prekid“.
→ Terminal se ne isključuje.
→ Poruka greške se zatvara.
→ Veza sa ISOBUS-om ostaje prekinuta.
→ Umesto ISB se prikazuje polje „Nema ISOBUS-a“:



2. Napravite snimak ekrana aktivnih aplikacija i postavki pa izvezite protokol događaja. Te informacije pošaljite svom servisnom partneru.
3. Pritisnite polje „Nema ISOBUS-a“.
→ Terminal se ponovo pokreće.

32002	<p>Upozorenje</p> <p>/</p> <p>Interna greška.</p> <p>Prekinuta je veza sa ISOBUS-om. Restartujte terminal.</p> <p>/</p> <p>⇒ 32001.</p>
32003	<p>Upozorenje</p> <p>/</p> <p>ISOBUS funkcije terminala su blokirane.</p> <p>Potrebna Vam je verzija %1 modula „APA-Supervisor“.</p> <p>Ponovite ažuriranje terminala CCI.OS.</p> <p>/</p> <p>Bez navedene verzije modula „APA-Supervisor“ ne možete da izvršavate ISOBUS funkcije UT, Task Controller, TECU i File Server.</p> <p>▶ Obratite se svom servisnom partneru.</p> <p>→ On će instalirati verziju modula „APA-Supervisor“ koja je navedena u poruci.</p>
33003	<p>Upozorenje</p> <p>/</p> <p>Neuspelo prijavljivanje korisnika %1. Uneta lozinka je pogrešna.</p> <p>/</p> <p>Uneli ste nevažeću lozinku.</p> <p>▶ Ponovite postupak.</p>
33004	<p>Upozorenje</p> <p>/</p> <p>Neuspelo prijavljivanje korisnika %1. Korisnik je nepoznat.</p> <p>/</p> <p>Uneli ste nevažeće korisničko ime.</p> <p>▶ Prepustite administratoru terminala neka unese važeće korisničko ime.</p>
33006	<p>Upozorenje</p> <p>/</p> <p>Korisnik %1 je prijavljen i ne može da se izbriše.</p> <p>/</p> <p>Prijavljeni korisnik može ne samog sebe da izbriše.</p> <p>▶ Prijavite se kao administrator na terminal pa ponovite postupak.</p>

11 Otklanjanje problema

33009	Upozorenje / Korisničko ime %1 je nevažeće. Važeće korisničko ime je dugo 1-32 znakova. Nisu dozvoljeni specijalni znakovi \/:*?"'<> / Želite da kreirate novog korisnika. Korisničko ime ne sme da sadrži nijedan od specijalnih znakova navedenih u poruci.
33010	Upozorenje / Nisu moguće izmene standardnog korisnika %1. / Korisnički profil se ne može promeniti.
33012	Upozorenje / Korisničko ime %1 se već koristi. Izaberite neko drugo korisničko ime. / Želite da kreirate novog korisnika. Korisnik s ovim korisničkim imenom već postoji. ▶ Izaberite neko drugo korisničko ime.
34000	Upozorenje / Neuspelo ažuriranje sistema „Rescue System”. Ponovite postupak. / Ažuriranje nije uspelo iz nepoznatog razloga. ▶ Ponovite postupak. Dok traje ažuriranje nemojte da izvlačite USB stik niti da isključujete terminal.
34001	Upozorenje / Neuspelo ažuriranje terminala CCI.OS. / Ažuriranje nije uspelo iz nepoznatog razloga. ▶ Ponovite postupak. Dok traje ažuriranje nemojte da izvlačite USB stik niti da isključujete terminal.

34002	<p>Upozorenje</p> <p>/</p> <p>Terminal nije mogao da se odvoji od ISOBUS-a.</p> <p>/</p> <p>Sigurnosni upit.</p> <p>▶ Pritisnite „OK“.</p>
34003	<p>Upozorenje</p> <p>/</p> <p>Sigurnosna kopija nije mogla da se izradi.</p> <p>/</p> <p>Želite da izradite sigurnosnu kopiju recimo zbog ažuriranja terminala CCI.OS. Sigurnosna kopija nije mogla da se izradi odnosno da se memoriše na USB stik.</p> <p>Uverite se</p> <ul style="list-style-type: none">• da je USB stik ispravan,• da je prekidač za zaštitu od pisanja na USB stiku isključen i• da na USB stiku ima najmanje 1 GB slobodnog memorijskog prostora. <p>▶ Ponovite postupak.</p>
34004	<p>Oprez</p> <p>/</p> <p>Želite li da ažurirate terminal CCI.OS?</p> <p>Za vreme ažuriranja terminal ne može da se koristi.</p> <p>/</p> <p>Sigurnosni upit. Ažuriranje terminala CCI.OS može da traje nekoliko minuta. Terminal će eventualno više puta da se restartuje. Terminalom i ISOBUS mašinom ne može da se upravlja dok traje ažuriranje.</p> <p>▶ Pritisnite „OK“ kako biste pokrenuli ažuriranje.</p> <p>▶ Pritisnite „Prekid“ ako ne treba da obavite ažuriranje.</p>

11 Otklanjanje problema

34005	<p>Oprez</p> <p>/</p> <p>Želite li da izradite sigurnosnu kopiju?</p> <p>Tokom izrade sigurnosne kopije terminal ne može da se koristi.</p> <p>/</p> <p>Sigurnosni upit. Izrada sigurnosne kopije može da traje nekoliko minuta. Terminalom i ISOBUS mašinom ne može da se upravlja dok traje izrada sigurnosne kopije.</p> <ul style="list-style-type: none">▶ Pritisnite „OK“ kako biste pokrenuli izradu sigurnosne kopije.▶ Pritisnite „Prekid“ ako ne treba da izradite sigurnosnu kopiju.
34006	<p>Oprez</p> <p>/</p> <p>Želite li da restartujete terminal?</p> <p>/</p> <p>Sigurnosni upit.</p> <ul style="list-style-type: none">▶ Pritisnite „OK“ kako biste restartovali terminal. → Veza s mašinom je prekinuta tokom trajanja resetovanja.▶ Pritisnite „Prekid“ ako želite da nastavite bez restartovanja.
34007	<p>Oprez</p> <p>/</p> <p>Želite li da ažurirate terminal CCI.OS?</p> <p>/</p> <p>Sigurnosni upit. Ažuriranje terminala CCI.OS može da traje nekoliko minuta. Terminal će eventualno više puta da se restartuje. Terminalom i ISOBUS mašinom ne može da se upravlja dok traje ažuriranje.</p> <ul style="list-style-type: none">▶ Pritisnite „OK“ kako biste pokrenuli ažuriranje.▶ Pritisnite „Prekid“ ako ne treba da obavite ažuriranje.
34008	<p>Upozorenje</p> <p>/</p> <p>Nedovoljno slobodne memorije na USB-stiku.</p> <p>Koristite USB stik sa najmanje %1 bajta dodatne slobodne memorije.</p> <p>/</p> <p>Želite na USB stik da memorišete podatke, npr . sigurnosnu kopiju ili protokol događaja. Nema dovoljno slobodne memorije na USB-stiku.</p> <ul style="list-style-type: none">▶ Priključite USB stik s dovoljno slobodne memorije.

<p>34009</p>	<p>Oprez / Želite li da ažurirate „Rescue System“? Za vreme ažuriranja terminal ne može da se koristi. / Sigurnosni upit. Ažuriranje sistema „Rescue System“ može da traje nekoliko minuta. Terminal će eventualno više puta da se restartuje. Terminalom i ISOBUS mašinom ne može da se upravlja dok traje ažuriranje.</p> <ul style="list-style-type: none"> ▶ Pritisnite „OK“ kako biste pokrenuli ažuriranje. ▶ Pritisnite „Prekid“ ako ne treba da obavite ažuriranje.
<p>34010</p>	<p>Upozorenje / Neuspelo ažuriranje sistema „Rescue System“. / ▶ Ponovite postupak. Dok traje ažuriranje nemojte da izvlačite USB stik niti da isključujete terminal.</p>
<p>34011</p>	<p>Upozorenje / Neuspelo ažuriranje modula „APA-Supervisor“. Ponovite ažuriranje terminala CCI.OS ili ažurirajte modul APA-Supervisor u sistemu „Rescue System“. / ▶ Ponovite ažuriranje. Dok traje ažuriranje nemojte da izvlačite USB stik niti da isključujete terminal.</p> <p>Ukoliko ažuriranje modula „APA-Supervisor“ ponovo ne uspe, morate da ga ažurirate zasebno.</p> <ul style="list-style-type: none"> ▶ Obratite se svom servisnom partneru. <ul style="list-style-type: none"> → Servisni partner ima specijalnu instalacionu datoteku. → Servisni partner koristi „Rescue System“ terminala za ažuriranje. <p>„Rescue System“ nije opisan u ovom uputstvu za rad.</p> <ul style="list-style-type: none"> ▶ Kontaktirajte svog dobavljača.

11 Otklanjanje problema

34012	<p>Upozorenje</p> <p>/</p> <p>Ažuriranje modula „System-Supervisor“ nije uspjelo.</p> <p>Ponovite ažuriranje terminala CCI.OS ili ažurirajte modul System-Supervisor u sistemu „Rescue System“.</p> <p>/</p> <p>► Ponovite ažuriranje. Dok traje ažuriranje nemojte da izvlačite USB stik niti da isključujete terminal.</p> <p>Ukoliko ažuriranje modula „System-Supervisor“ ponovo ne uspe, morate da ga ažurirate zasebno.</p> <p>► Obratite se svom servisnom partneru.</p> <ul style="list-style-type: none">→ Servisni partner ima specijalnu instalacionu datoteku.→ Servisni partner koristi „Rescue System“ terminala za ažuriranje. <p>„Rescue System“ nije opisan u ovom uputstvu za rad.</p> <p>► Kontaktirajte svog dobavljača.</p>
34013	<p>Upozorenje</p> <p>/</p> <p>Neuspjelo ažuriranje modula „Bootloader“.</p> <p>Ponovite ažuriranje terminala CCI.OS ili ažurirajte modul „Bootloader“ u sistemu „Rescue System“.</p> <p>/</p> <p>► Ponovite ažuriranje. Dok traje ažuriranje nemojte da izvlačite USB stik niti da isključujete terminal.</p> <p>Ukoliko ažuriranje modula „U-Boot“ ponovo ne uspe, morate da ga ažurirate zasebno.</p> <ul style="list-style-type: none">→ Za to vam je potrebna specijalna instalaciona datoteka.→ Ažuriranje mora da se obavi u sistemu „Rescue-System“ terminala. <p>„Rescue System“ nije opisan u ovom uputstvu za rad.</p> <p>► Kontaktirajte svog dobavljača.</p>

34014 Upozorenje

/

Sigurnosna kopija nije mogla da se obnovi.

1. Pritisnite ON/OFF taster u trajanju od 12 sekundi.
2. Pritisnite ON/OFF taster i pokrenite „Rescue System“
3. Izradite novu sigurnosnu kopiju ili vratite terminal u stanje pri isporuci.

/

Želite da oporavite sigurnosnu kopiju npr. kako biste nakon neuspelog ažuriranja opet instalirali prethodnu verziju terminala CCI.OS. Oporavljanje sigurnosne kopije nije uspelo.

Pokenite „Rescue System“ pa ponovite postupak. Eventualno upotrebite drugu sigurnosni kopiju:

1. Pritisnite ON/OFF taster u trajanju od 12 sekundi.
→ Terminal više puta tiho pišti.
2. ON/OFF taster pustite pa ga ponovo nakratko pritisnite.
→ Pokreće se „Rescue-System“ terminala.
3. Pritisnite polje „Oporavljanje sigurnosne kopije“.

Ukoliko oporavljanje sigurnosne kopije opet ne uspe, terminal možete da vratite na stanje pri isporuci.

- ▶ U sistemu „Rescue-System“ dodirnite polje „Vraćanje na stanje pri isporuci“.

11 Otklanjanje problema

34015	<p>Upozorenje</p> <p>/</p> <p>Terminal ne može da se vrati u stanje pri isporuci.</p> <ol style="list-style-type: none">1. Pritisnite ON/OFF taster u trajanju od 12 sekundi.2. Pritisnite ON/OFF taster i pokrenite „Rescue System“.3. Oporavite neku drugu sigurnosnu kopiju. <p>/</p> <p>Želite da terminal vratite u stanje pri isporuci, npr. pre nego što uređaj predate nekom drugom korisniku. Uređaj se nije mogao vratiti na stanje pri isporuci.</p> <p>Pokenite „Rescue System“ pa ponovite postupak. Eventualno upotrebite drugu sigurnosni kopiju:</p> <ol style="list-style-type: none">1. Pritisnite ON/OFF taster u trajanju od 12 sekundi. → Terminal više puta tiho pišti.2. ON/OFF taster pustite pa ga ponovo nakratko pritisnite. → Pokreće se „Rescue-System“ terminala.3. Pritisnite polje „Vraćanje na stanje pri isporuci“. <p>Ukoliko opet nije moglo da se uspostavi stanje pri isporuci:</p> <p>► Kontaktirajte svog dobavljača.</p>
34017	<p>Oprez</p> <p>/</p> <p>Da li želite da preuzmete ažuriranje terminala CCI.OS?</p> <p>/</p> <p>Sigurnosni upit.</p> <p>Datoteka sa ažuriranjem je velika više MB. Mogući su izvesni troškovi prilikom preuzimanja putem veze koju pruža vaš mobilni operater.</p> <p>► Pritisnite „OK“ kako biste pokrenuli preuzimanje i obavili ažuriranje.</p> <p>► Pritisnite „Prekid“ ako ne treba da obavite ažuriranje.</p>
34018	<p>Upozorenje</p> <p>/</p> <p>Ažuriranje terminala CCI.OS nije moglo da se preuzme.</p> <p>/</p> <p>Preuzimanje ažuriranja nije uspeo. Ili je veza s internetom loša ili je došlo do greške na serveru.</p> <p>► Ponovite postupak.</p>

34019	Oprez / Želite li da prekinete postupak? / Sigurnosni upit. Želite da prekinete tekući postupak. ▶ Pritisnite „OK“ kako biste prekinuli postupak. ▶ Pritisnite „Prekid“ kako biste nastavili postupak.
35000	Oprez / Priključeni USB stik ne može da se očita. Upotrebite drugi USB stik. / Terminal ne može da očita USB stik. ▶ Upotrebite drugi USB stik.
35998	Obaveštenje / USB stik je uklonjen / Izvukli ste USB stik iz terminala.
35999	Obaveštenje / USB stik je priključen / Priključili ste USB stik na terminal. Terminal je prepoznao USB stik.

11 Otklanjanje problema

36000	<p>Upozorenje</p> <p>/</p> <p>Protokoli nisu mogli da se izvezu.</p> <p>Proverite da li je priključen USB stik i ponovite postupak.</p> <p>/</p> <p>Želite na USB stik da memorišete sve protokole kreirane na terminalu. Nije priključen USB stik ili terminal nije prepoznao USB stik.</p> <p>→ Terminal je prepoznao USB stik onda kada se pojavi obaveštenje „USB stik prepoznat“.</p> <p>Ako na terminal niste priključili nikakav USB stik:</p> <ul style="list-style-type: none">▶ Priključite USB stik. <p>Ako ste na terminal već priključili USB stik:</p> <ul style="list-style-type: none">▶ Izvucite USB stik pa ga ponovo ubacite. <p>Ukoliko terminal ne prepoznaje USB stik ni nakon ponovnog priključivanja:</p> <ul style="list-style-type: none">▶ Upotrebite neki drugi USB stik ili neki drugi USB interfejs na terminalu.
36001	<p>Upozorenje</p> <p>/</p> <p>Nivo protokola nije mogao da se podesi.</p> <p>/</p> <p>Nivo protokola sme da određuje samo programer ili servisni partner.</p>
36997	<p>Obaveštenje</p> <p>/</p> <p>Protokoli događaja su izvezeni</p> <p>/</p> <p>Svi protokoli događaja su s terminala prebačeni na USB stik.</p>
36998	<p>Obaveštenje</p> <p>/</p> <p>Protokol događaja je izvezen</p> <p>/</p> <p>Odabrani protokol događaja je s terminala prebačen na USB stik.</p>

37000	Obaveštenje / IP podešavanje je uspelo / Ova poruka se prikazuje samo u režimu programiranja.
37001	Obaveštenje / WLAN veza je prekinuta / Odvojili ste terminal s WLAN mreže.
37002	Obaveštenje / WLAN veza je uspostavljena / Povezali ste terminal na WLAN mrežu.
37003	Obaveštenje / Uspostavlja se WLAN veza... / Terminal se povezuje sa WLAN mrežom. Postupak može potrajati nekoliko sekundi.
37004	Oprez / Nije uspostavljena veza sa WLAN mrežom. Uneta lozinka je nevažeća. / Uneli ste pogrešnu WLAN lozinku. <ol style="list-style-type: none">1. U listi za odabir „WLAN mreže“ pritisnite polje s nazivom WLAN mreže i držite ga pritisnutim. → Pojavljuje se kontekstualni meni.2. Odaberite „Uređivanje“. → Pojavljuje se prozor za unos lozinke.3. Ispravite lozinku pa potvrdite unos.

11 Otklanjanje problema

37005	Obaveštenje / Neuspelo IP podešavanje / Ova poruka se prikazuje samo u režimu programiranja.
39000	Upozorenje / Dostupno je još samo %2% interne memorije. Izvedite sve protokole događaja na USB stik, kako biste oslobodili memoriju. / Kreirali ste toliko mnogo protokola događaja da je interna memorija terminala gotovo puna. Oslobodite mesta na internoj memoriji kako terminal ne bi bio nestabilan pri radu. ▶ Izvezite sve protokole događaja na USB stik (⇒ pog. 11.2.1).
39001	Upozorenje / Dostupno je još samo %2% ili %1 MB interne memorije. / Interna memorija terminala je gotovo puna. Oslobodite mesta na internoj memoriji kako terminal ne bi bio nestabilan pri radu. ▶ Izvezite sve protokole događaja na USB stik (⇒ pog. 11.2.1). ▶ Izvezite sve izvršene zadatke (⇒ pog. 8.4.2).
39991	Obaveštenje / Protokol događaja je izvezen / Protokol događaja je memorisan na USB stiku.
39992	Upozorenje / Protokol događaja nije mogao da se kreira. / Interna greška. Uzrok je nepoznat. ▶ Ponovite postupak.

<p>39993</p>	<p>Obaveštenje / Protokol se kreira / Protokol je kreiran. Postupak može potrajati nekoliko sekundi.</p>
<p>39994</p>	<p>Obaveštenje / Protokol se izvozi / Polje „Izvoz protokola događaja“ ste dodirnuli dvaput (⇒ pog. 11.2.1). Postupak može da se pokrene samo jednom. ▶ Sačekajte dok se ne prikaže obaveštenje „Protokol događaja je izvezen“.</p>
<p>39995</p>	<p>Obaveštenje / Nije pronađen protokol događaja / Želite da izvezete protokol događaja, npr. kako biste ga prosledili servisnom partneru. Međutim, na terminalu nije dostupan nijedan protokol događaja. ▶ Kreirajte protokol događaja.</p>
<p>39996</p>	<p>Obaveštenje / Protokol događaja je izvezen / Protokoli događaja su memorisani na USB stiku.</p>
<p>39999</p>	<p>Obaveštenje / Protokol događaja je kreiran / Protokoli događaja su kreirani i sada mogu da se memorišu na USB stik.</p>

11 Otklanjanje problema

40003

Oprez

/

Želite li da izbrišete podatke o licenci?

Potvrdite poruku i restartujte terminal.

/

Ova poruka se prikazuje samo u režimu programiranja.

Sigurnosni upit.

Želite da izbrišete licencu terminala i licencni ključ aplikacije:

→ Terminal može da se koristi za mašinsko upravljanje.

→ CCI.Command i CCI.Control više ne mogu da se koriste.

▶ Pritisnite „OK“ kako biste izbrisali podatke o licenci.

▶ Pritisnite „Prekid“ kako biste zadržali podatke o licenci.

40004

Obaveštenje

/

Podaci o licenci su izbrisani

/

Podaci o licenci koji su memorisani na terminalu su izbrisani:

→ Terminal može da se koristi za mašinsko upravljanje.

→ CCI.Command i CCI.Control više ne mogu da se koriste.

40005

Upozorenje

/

Podaci o licenci se nisu mogli izbrisati.

/

Želite da izbrišete podatke o licenci koji su memorisani na terminalu. Postupak nije uspeo iz nepoznatog razloga.

▶ Ponovite postupak.

40006

Upozorenje

/

Nema nikakvih podataka o licenci.

/

Ova poruka se prikazuje samo u režimu programiranja.

Podatke o licenci treba izbrisati. Međutim, na terminalu nema nikakvih podataka o licenci.

40007	<p>Upozorenje</p> <p>/</p> <p>Nema veze s internetom. Ažurirajte podatke o licenci pomoću USB stika ili ručnim unosom.</p> <p>/</p> <p>Želite da ažurirate podatke o licenci putem interneta. To je najbrži i najjednostavniji način ažuriranja. Međutim, terminal nije povezan s internetom.</p> <ul style="list-style-type: none"> ▶ Povežite terminal na internet (⇒ pog. 4.3.4). ▶ Ažurirajte podatke o licenci.
40008	<p>Upozorenje</p> <p>/</p> <p>Neuspelo ažuriranje podataka o licenci. Ažurirajte podatke o licenci pomoću USB stika ili ručnim unosom.</p> <p>/</p> <p>Želite da ažurirate podatke o licenci putem interneta. To je najbrži i najjednostavniji način ažuriranja. Terminal je povezan s internetom, ali licencni server dojavljuje grešku.</p> <ul style="list-style-type: none"> ▶ Ažurirajte podatke o licenci pomoću USB stika ili ručnim unosom (⇒ pog. 4.3.3).
41000	<p>Upozorenje</p> <p>/</p> <p>Serverska greška. Pokušajte kasnije ponovo.</p> <p>/</p> <p>Želite da povežete terminal sa platformom „agrirouter“. Terminal je povezan s internetom, ali platforma „agrirouter“ nije dostupna.</p> <ul style="list-style-type: none"> ▶ Ponovite postupak za nekoliko minuta.
41002	<p>Upozorenje</p> <p>/</p> <p>Neuspelo registrovanje na platformu „agrirouter“.</p> <p>/</p> <p>U postavkama platforme „agrirouter“ ste uneli registracioni kôd. Možete ga pronaći na stranici www.myagrirouter.com. Terminal je povezan s internetom. Neuspelo registrovanje na platformu „agrirouter“.</p> <p>→ Registracioni kôd koji ste uneli je možda nevažeći.</p> <ul style="list-style-type: none"> ▶ Očitajte registracioni kôd vašeg naloga na stranici www.myagrirouter.com. ▶ Opet unesite registracioni kôd na terminal.

11 Otklanjanje problema

41008	<p>Upozorenje</p> <p>/</p> <p>Prijavljivanje nije uspjelo. Uneti ID je nevažeći.</p> <p>/</p> <p>ID aplikacije i sertifikata su unapred podešeni u postavkama platforme „agrirouter“. Vi ste promenili tu početnu postavku ili je ona nevažeća iz nekog drugog razloga.</p> <ul style="list-style-type: none">▶ Kontaktirajte svog prodavca koji će vam dati prave ID-ove pa ih onda unesite u terminal (⇒ pog. 4.3.5).▶ Uključite opciju „agrirouter“. → Terminal se prijavljuje na „agrirouter“ s novim ID-om.
41009	<p>Upozorenje</p> <p>/</p> <p>Prijavljivanje nije uspjelo. Uneta internet adresa je nevažeća.</p> <p>/</p> <p>Internet adresa registracione službe je unapred podešena u postavkama platforme „agrirouter“. Vi ste promenili tu početnu postavku ili je ona nevažeća iz nekog drugog razloga.</p> <ul style="list-style-type: none">▶ Kontaktirajte svog prodavca koji će vam dati pravu adresu registracione službe pa je onda unesite u terminal (⇒ pog. 4.3.5).▶ Uključite opciju „agrirouter“. → Terminal se prijavljuje na „agrirouter“ s novom adresom.
50000	<p>Oprez</p> <p>/</p> <p>Mašina nije mogla da se učita.</p> <p>/</p> <p>Terminal ne može jasno da prikaže grupu objekata mašine. Nije moguće upravljati mašinom.</p> <ol style="list-style-type: none">1. Odvojite mašinu od ISOBUS-a i pričekajte 5 sekundi.2. Ponovo povežite mašinu s ISOBUS-om. <p>Ako ne možete da otklonite grešku, moguće je da sa mašinom postoji neki veći problem:</p> <ul style="list-style-type: none">▶ Kontaktirajte proizvođača mašine ili njegovog servisnog partnera.

<p>50001</p>	<p>Oprez / Veza sa mašinom je prekinuta. / Terminal više nije povezan s mašinom.</p> <ul style="list-style-type: none"> • Odvojili ste mašinu od ISOBUS-a ili • je nastupio problem s povezivanjem na samom ISOBUS-u. <p>1. Odvojite mašinu od ISOBUS-a i pričekajte 5 sekundi. 2. Ponovo povežite mašinu s ISOBUS-om.</p>
<p>50002</p>	<p>Upozorenje / Neuspelo automatsko AUX raspoređivanje. Obavite ručno AUX raspoređivanje. / AUX raspoređivanje mora da se obavi samo jednom. Nakon ponovnog pokretanja mašine i AUX komandnog uređaja AUX raspored ponovo stoji na raspolaganju i izvodi se automatski. Neuspelo automatsko AUX raspoređivanje.</p> <p>▶ Ručno obavite AUX raspoređivanje (⇒ pog. 7.4.1).</p>
<p>50003</p>	<p>Upozorenje / Neuspelo AUX raspoređivanje. Ponovite postupak. / Ako ne možete da otklonite grešku, moguće je da sa mašinom ili AUX komandnim uređajem postoji neki veći problem:</p> <p>▶ Kontaktirajte proizvođača mašine ili njegovog servisnog partnera.</p>
<p>50004</p>	<p>Oprez / Prekinuta veza do mašine %1. Rukovanje mašinom putem AUX komandnog uređaja nije moguće. / Terminal više nije povezan s mašinom.</p> <ul style="list-style-type: none"> • Odvojili ste mašinu od ISOBUS-a ili • je nastupio problem s povezivanjem na samom ISOBUS-u. <p>1. Odvojite mašinu od ISOBUS-a i pričekajte 5 sekundi. 2. Ponovo povežite mašinu s ISOBUS-om.</p>

11 Otklanjanje problema

50005	<p>Upozorenje</p> <p>/</p> <p>Nema konekcije sa AUX komandnim uređajem.</p> <p>Rukovanje mašinom putem AUX komandnog uređaja nije moguće.</p> <p>/</p> <p>Terminal više nije povezan s AUX komandnim uređajem.</p> <ul style="list-style-type: none">• Odvojili ste AUX komandni uređaj od ISOBUS-a ili• je nastupio problem s povezivanjem na samom ISOBUS-u. <ol style="list-style-type: none">1. Odvojite AUX komandni uređaj od ISOBUS-a i pričekajte 5 sekundi.2. Ponovo povežite AUX komandni uređaj s ISOBUS-om.
50006	<p>Upozorenje</p> <p>/</p> <p>Neuspelo AUX raspoređivanje. AUX komandni uređaj dojavljuje grešku.</p> <p>/</p> <p>► Ponovite postupak.</p> <p>Ako ne možete da otklonite grešku, moguće je da sa AUX komandnim uređajem postoji neki veći problem:</p> <p>► Kontaktirajte svog dobavljača.</p>
50007	<p>Upozorenje</p> <p>/</p> <p>Neuspelo AUX raspoređivanje. Mašina ne reaguje.</p> <p>/</p> <ol style="list-style-type: none">1. Odvojite mašinu i AUX komandni uređaj od ISOBUS-a i pričekajte 5 sekundi.2. Ponovo povežite mašinu i AUX komandni uređaj s ISOBUS-om.3. Ponovite AUX raspoređivanje (⇒ pog. 7.4.1). <p>Ako ne možete da otklonite grešku, moguće je da sa mašinom ili AUX komandnim uređajem postoji neki veći problem:</p> <p>► Kontaktirajte proizvođača mašine ili njegovog servisnog partnera.</p>

<p>50008</p>	<p>Upozorenje / Neuspelo AUX raspoređivanje. Mašina dojavljuje grešku. / 1. Odvojite mašinu i AUX komandni uređaj od ISOBUS-a i pričekajte 5 sekundi. 2. Ponovo povežite mašinu i AUX komandni uređaj s ISOBUS-om. 3. Ponovite AUX raspoređivanje (⇒ pog. 7.4.1).</p> <p>Ako ne možete da otklonite grešku, moguće je da sa mašinom ili AUX komandnim uređajem postoji neki veći problem:</p> <p>► Kontaktirajte proizvođača mašine ili njegovog servisnog partnera.</p>
<p>50009</p>	<p>Upozorenje / Neuspelo AUX raspoređivanje. AUX komandni uređaj ne reaguje. / 1. Odvojite mašinu i AUX komandni uređaj od ISOBUS-a i pričekajte 5 sekundi. 2. Ponovo povežite mašinu i AUX komandni uređaj s ISOBUS-om. 3. Ponovite AUX raspoređivanje (⇒ pog. 7.4.1).</p> <p>Ako ne možete da otklonite grešku, moguće je da sa mašinom ili AUX komandnim uređajem postoji neki veći problem:</p> <p>► Kontaktirajte proizvođača mašine ili njegovog servisnog partnera.</p>
<p>50010</p>	<p>Upozorenje / UT broj se već koristi. Odaberite neki drugi UT broj pa ponovo pokrenite terminal. / UT je ISOBUS funkcija za upravljanje ISOBUS mašinama. Po pravilu svaki ISOBUS terminal ima UT. Svaki UT na ISOBUS-u mora da ima jednoznačni UT broj. Dakle, ako koristite više ISOBUS terminala pa tako i UT-a na ISOBUS-u, svakom UT-u morate da dodelite jednoznačni broj.</p> <p>Napomena: Terminal CCI 800/CCI 1200 ima dva UT-a.</p> <p>Napomena: UT, s kojim želite da rukujete dodatnom AUX komandnom jedinicom, mora da ima broj 1.</p> <p>Poruka greške se javlja ako dva UT-a imaju isti broj. Promenite UT broj UT-a na CCI 800/CCI 1200 ili na drugom ISOBUS terminalu.</p>

11 Otklanjanje problema

50011	<p>Obaveštenje</p> <p>/</p> <p>Mašine su izvezene</p> <p>/</p> <p>Na USB stik ste memorisali jednu mašinu ili više njih.</p> <p>Izvoz mašine na USB stik potreban je samo za slučaj servisa. Izvezene podatke sme da analizira samo servisna služba.</p>
50012	<p>Oprez</p> <p>/</p> <p>Mašine nisu mogle da se izvezu. Uverite se da je priključen USB stik.</p> <p>/</p> <p>Na USB stik želite da memorišete jednu mašinu ili više njih. Nije priključen USB stik ili terminal nije prepoznao USB stik.</p> <p>→ Terminal je prepoznao USB stik onda kada se pojavi obaveštenje „USB stik prepoznat“.</p> <p>Ako na terminal niste priključili nikakav USB stik:</p> <ul style="list-style-type: none">▶ Priključite USB stik. <p>Ako ste na terminal već priključili USB stik:</p> <ul style="list-style-type: none">▶ Izvucite USB stik pa ga ponovo ubacite. <p>Ukoliko terminal ne prepoznaje USB stik ni nakon ponovnog priključivanja:</p> <ul style="list-style-type: none">▶ Upotrebite neki drugi USB stik ili neki drugi USB interfejs na terminalu.
50995	<p>Oprez</p> <p>/</p> <p>Želite li da promenite UT broj? Veza sa mašinom je prekinuta, a CCI.UT se restartuje.</p> <p>/</p> <p>Sigurnosni upit. Promenili ste UT broj, npr. kako biste se uverili da svi UT-ovi priključeni na ISOBUS imaju različite UT brojeve.</p> <ul style="list-style-type: none">▶ Pritisnite „OK“ kako biste preuzeli izmene.<ul style="list-style-type: none">→ Veza sa mašinom je prekinuta, a CCI.UT se restartuje.→ Mašinom nije moguće upravljati dok postupak traje.▶ Pritisnite „Prekid“ kako biste zadržali stari UT broj.

50996	<p>Upozorenje</p> <p>/</p> <p>Neki drugi CCI.UT koristi ovaj UT broj. Odaberite drugi UT broj.</p> <p>/</p> <p>Promenili ste UT broj za CCI.UT A (tj. B), npr. kako biste se uverili da svi UT-ovi priključeni na ISOBUS imaju različite UT brojeve. Broj koji želite da dodelite CCI.UT A (tj. B), je već dodeljen CCI.UT B (tj. CCI.UT A).</p> <p>▶ Podesite neki drugi UT broj.</p>
50997	<p>Oprez</p> <p>/</p> <p>Restartujte terminal, kako bi se preuzele izmene.</p> <p>/</p> <p>Sigurnosni upit. Neke izmene postaku delovorne tek nakon što se terminal resetuje.</p> <p>▶ Pritisnite „OK“ kako biste restartovali terminal. → Mašinom nije moguće upravljati dok postupak traje.</p>
50998	<p>Obaveštenje</p> <p>/</p> <p>Mašina se učitava</p> <p>/</p> <p>Učitavanje grafičke korisničke površine ISOBUS mašine može da traje nekoliko minuta.</p>

11 Otklanjanje problema

51001	<p>Upozorenje</p> <p>/</p> <p>Nije priključen USB stik.</p> <p>/</p> <p>Za odabranu funkciju je potreban USB stik. Nije priključen USB stik ili terminal nije prepoznao USB stik.</p> <p>→ Terminal je prepoznao USB stik onda kada se pojavi obaveštenje „USB stik prepoznat“.</p> <p>Ako na terminal niste priključili nikakav USB stik:</p> <p>▶ Priključite USB stik.</p> <p>Ako ste na terminal već priključili USB stik:</p> <p>▶ Izvucite USB stik pa ga ponovo ubacite.</p> <p>Ukoliko terminal ne prepoznaje USB stik ni nakon ponovnog priključivanja:</p> <p>▶ Upotrebite neki drugi USB stik ili neki drugi USB interfejs na terminalu.</p>
51002	<p>Obaveštenje</p> <p>/</p> <p>Zadaci uvezeni</p> <p>/</p> <p>Zadaci su uvezeni sa USB stika ili platforme „agrirouter“ i sada mogu da se uređuju ili pokrenu.</p>
51003	<p>Upozorenje</p> <p>/</p> <p>Zadaci nisu mogli da se uvezu.</p> <p>/</p> <p>Uzrok greške može biti nešto od sledećeg:</p> <ul style="list-style-type: none">• Izvadili ste USB stik pre nego što se radnja završila.• Nema dovoljno slobodne memorije na terminalu. <p>▶ Ponovite postupak ali ostavite USB stik priključen dok se radnja ne završi.</p>
51004	<p>Obaveštenje</p> <p>/</p> <p>Zadaci izvezeni</p> <p>/</p> <p>Zadatak je memorisan na USB stiku ili je poslat na „agrirouter“.</p>

51005	<p>Upozorenje</p> <p>/</p> <p>Zadaci nisu mogli da se izvezu.</p> <p>/</p> <p>Na USB stik želite da memorišete zadatke. Zadaci nisu mogli da se memorišu na USB stik.</p> <p>Uverite se</p> <ul style="list-style-type: none">• da je USB stik ispravan,• da je prekidač za zaštitu od pisanja na USB stiku isključen i• da na USB stiku ima najmanje 20 MB slobodnog memorijskog prostora. <p>► Ponovite postupak.</p> <p>USB stik mora da ostane priključen na terminal sve dok se postupak ne o-konča:</p> <p>→ Prikazuje se obaveštenje 51004 „Zadaci izvezeni“.</p>
51006	<p>Obaveštenje</p> <p>/</p> <p>Shape datoteka uvezena</p> <p>/</p> <p>Datoteka u shape formatu je uvezena s USB stika ili s platforme „agrirouter“.</p>
51007	<p>Upozorenje</p> <p>/</p> <p>Datoteka u shape formatu nije mogla da se uveze.</p> <p>/</p> <p>Da li ste izvadili USB stik pre nego što se radnja završila?</p> <p>► Ponovite postupak ali ostavite USB stik priključen dok se radnja ne završi.</p>
51008	<p>Obaveštenje</p> <p>/</p> <p>Shape datoteka izvezena</p> <p>/</p> <p>Datoteka u shape formatu je memorisana na USB stiku ili je poslata na „agr-router“.</p>

11 Otklanjanje problema

51009	Upozorenje / Datoteka u shape formatu nije mogla da se izveze. / Da li ste izvadili USB stik pre nego što se radnja završila? ▶ Ponovite postupak ali ostavite USB stik priključen dok se radnja ne završi.
51010	Obaveštenje / Izveštaj je izvezen / Izveštaji su memorisani na USB stiku ili su poslani na „agrirouter“.
51011	Upozorenje / Izveštaj nije mogao da se izveze. / Da li ste izvadili USB stik pre nego što se radnja završila? ▶ Ponovite postupak ali ostavite USB stik priključen dok se radnja ne završi.
51012	Obaveštenje / Zadaci izvezeni / Zadatak je memorisan na USB stiku ili je poslat na „agrirouter“.
51013	Upozorenje / Podaci zadatka nisu mogli da se izvezu. / Da li ste izvadili USB stik pre nego što se radnja završila? ▶ Ponovite postupak ali ostavite USB stik priključen dok se radnja ne završi.

51014	Upozorenje / Zadatak nije mogao da se izbriše. / Zadatak ne sme (niti može) da se izbriše. ▶ Pritisnite „OK“. → Zadatak se ne briše.
51015	Upozorenje / Vozač nije mogao da se izbriše. / Vozač ne sme (niti može) da se izbriše. ▶ Pritisnite „OK“. → Vozač se ne briše.
51016	Upozorenje / Mera nije mogla da se izbriše. / Mera ne sme (niti može) da se izbriše. ▶ Pritisnite „OK“. → Mera se ne briše.
51017	Upozorenje / Aplikaciona tehnika nije mogla da se izbriše. / Aplikaciona tehnika ne sme (niti može) da se izbriše. ▶ Pritisnite „OK“. → Aplikaciona tehnika se ne briše.
51018	Upozorenje / Klijent nije mogao da se izbriše. / Klijent ne sme (niti može) da se izbriše. ▶ Pritisnite „OK“. → Klijent se ne briše.

11 Otklanjanje problema

51019	Upozorenje / Imanje nije moglo da se izbriše. / Imanje ne sme (niti može) da se izbriše. ▶ Pritisnite „OK“. → Imanje se ne briše.
51020	Upozorenje / Polje nije moglo da se izbriše. / Polje ne sme (niti može) da se izbriše. ▶ Pritisnite „OK“. → Polje se ne briše.
51021	Upozorenje / Proizvod nije mogao da se izbriše. / Proizvod ne sme (niti može) da se izbriše. ▶ Pritisnite „OK“. → Proizvod se ne briše.
51022	Upozorenje / Funkcija mašine „Task Controller“ je neispravna. Rate Control i Section Control ne mogu da se izvrše. / „Task Controller“ mašine ima grešku. → Rate Control i Section Control ne mogu da se izvrše. ▶ Kontaktirajte svog dobavljača.
51023	Obaveštenje / Novi zadaci stoje na raspolaganju / U izlaznoj pošti platforme „agrirouter“ su na raspolaganju novi zadaci koji mogu da se izvezu (⇒ pog. 8.4.1).

51024	<p>Obaveštenje</p> <p>/</p> <p>Podaci su otpremljeni na „agrirouter“</p> <p>/</p> <p>Na „agrirouter“ ste izvezli zadatke, izveštaje ili druge podatke. Postupak je okončan.</p>
51025	<p>Upozorenje</p> <p>/</p> <p>Platforma „agrirouter“ nije mogla da pošalje zadatke.</p> <p>/</p> <p>Na „agrirouter“ ste izvezli zadatke, izveštaje ili druge podatke. Podaci se nisu mogli poslati s terminala na platformu „agrirouter“. Podaci se čuvaju u izlaznoj pošti platforme „agrirouter“.</p> <p>→ Podatke iz izlazne pošte morate ručno da pošaljete.</p> <ol style="list-style-type: none"> 1. Povežite terminal na internet. 2. Podatke iz izlazne pošte pošaljite ručno (⇒ pog. 4.3.5).
51026	<p>Upozorenje</p> <p>/</p> <p>Zadatak nije mogao da se pokrene. Jednoj aplikacionoj mapi u zadatku nije dodeljena nijedna mašina.</p> <p>/</p> <p>Zadatak sadrži više aplikacionih mapa. Jednoj od aplikacionih mapa međutim nije dodeljena nijedna mašina.</p> <p>► Dodelite mašinu aplikacionoj mapi.</p>
51029	<p>Obaveštenje</p> <p>/</p> <p>Mašina je ušla u polje</p> <p>/</p> <p>Ova se poruka prikazuje kada je aktivirana opcija „Napomena pri ulasku u polje“.</p> <p>→ Traktor odnosno samohodna mašina prekoračili su granicu polja i nalazi se na polju.</p> <p>→ Prikazuju se svi zadaci kojima je polje dodeljeno.</p> <p>► Odaberite neki zadatak s liste ili kreirajte novi zadatak.</p>

11 Otklanjanje problema

51030 Obaveštenje
/
Napuštanje polja
/
Ova se poruka prikazuje kada je aktivirana opcija „Napomena pri ulasku u polje“.
→ Traktor odnosno samohodna mašina napustili su polje.

▶ Pauzirajte zadatak.

52001 Oprez
/
Želite li da izbrišete granicu polja?
/
Sigurnosni upit.

- ▶ Kako biste izbrisali granicu polja, potvrdite upit pritiskom na „OK“.
- ▶ Kako biste nastavili s postupkom brisanja, potvrdite upit pritiskom na „Prekid“.
→ Granica polja se ne briše.

52002 Oprez
/
Želite li da izbrišete uvratinu?
/
Sigurnosni upit.

- ▶ Kako biste izbrisali uvratinu, potvrdite upit pritiskom na „OK“.
- ▶ Kako biste nastavili s postupkom brisanja, potvrdite upit pritiskom na „Prekid“.
→ Uvratina se ne briše.

52003 Upozorenje
/
Najpre izračunajte ili snimite granicu polja. Zatim kreirajte uvratinu.
/
Sigurnosni upit.

- ▶ Potvrdite upit pritiskom na „OK“.

Cirkularna uvratina može da se izračuna samo ako postoji granica polja.

1. Snimite ili izračunajte granicu polja (⇒ pog. 9.3).
2. Kreirajte uvratinu (⇒ pog. 9.4.2)

<p>52004</p>	<p>Oprez / Želite li da izbrišete obrađenu površinu? / Sigurnosni upit.</p> <ul style="list-style-type: none"> ▶ Kako biste izbrisali obrađenu površinu, potvrdite upit pritiskom na „OK“. ▶ Kako biste nastavili s postupkom brisanja, potvrdite upit pritiskom na „Prekid“. → Obrađena površina se ne briše.
<p>52005</p>	<p>Oprez / Želite li da izbrišete polje? / Sigurnosni upit.</p> <ul style="list-style-type: none"> ▶ Kako biste izbrisali polje, potvrdite upit pritiskom na „OK“. ▶ Kako biste nastavili s postupkom brisanja, potvrdite upit pritiskom na „Prekid“. → Polje se ne briše.
<p>52010</p>	<p>Upozorenje</p> <p>Section Control: Automatski režim je deaktiviran. Preciznost GPS signala nije dovoljna. / Opciji Section Control je za kontrolu sekcije krila koja je povezana s lokacijom neophodan GPS signal klase preciznosti DGPS ili više. Atmosferske smetnje i senke mogu negativno da utiču na DGPS.</p> <ol style="list-style-type: none"> 1. Proverite simbol na statusnoj traci (⇒ pog. 3.3). → Za opciju Section Control moraju biti prikazane tri zelene tačke. → Kod EGNOS ili WAAS korekcije se „DGPS“ prikazuje putem 3 zelene tačke, kod RTK korekcije „RTK fix“ ili „RTK float“. 2. Sačekajte dok signal ne bude dovoljno precizan. 3. Uključite automatski režim rada.

11 Otklanjanje problema

52011	<p>Upozorenje</p> <p>/</p> <p>Automatski režim Section Control nije mogao da se aktivira. Preciznost GPS signala nije dovoljna.</p> <p>/</p> <p>⇒ Upozorenje 52010</p> <ol style="list-style-type: none">1. Sačekajte dok GPS signal ne bude dovoljno precizan.2. Ponovite postupak.
52012	<p>Upozorenje</p> <p>/</p> <p>Zaustavite vozilo radi kalibracije odnosno promene referentne tačke.</p> <p>/</p> <p>Referentna tačka može da se odredi samo kada je vozilo sasvim zaustavljeno.</p>
52013	<p>Oprez</p> <p>/</p> <p>Želite li da promenite kalibraciju?</p> <p>/</p> <p>Sigurnosni upit. Želite da promenite kalibraciju referentne tačke.</p> <ul style="list-style-type: none">▶ Kako biste promenili kalibraciju, potvrdite upit pritiskom na „OK”. → Položaj traktora se memoriše kao referentna tačka. Postojeća referentna tačka se zamenjuje novom.▶ Kako biste zadržali postojeću referentnu tačku, potvrdite upit pritiskom na „Prekid”.
52014	<p>Oprez</p> <p>/</p> <p>Postojeća referentna tačka zamenjuje se novom.</p> <p>/</p> <p>Sigurnosni upit. Želite da dodate referentnu tačku iako ona već postoji.</p> <ul style="list-style-type: none">▶ Kako biste promenili kalibraciju, potvrdite upit pritiskom na „OK”. → Postojeća referentna tačka se zamenjuje novom.▶ Kako biste zadržali postojeću referentnu tačku, potvrdite upit pritiskom na „Prekid”.

52015 Upozorenje
/
Nije priključen USB stik.
/
Za odabranu funkciju je potreban USB stik. Nije priključen USB stik ili terminal nije prepoznao USB stik.
→ Terminal je prepoznao USB stik onda kada se pojavi obaveštenje „USB stik prepoznat“.

Ako na terminal niste priključili nikakav USB stik:

▶ Priključite USB stik.

Ako ste na terminal već priključili USB stik:

▶ Izvucite USB stik pa ga ponovo ubacite.

Ukoliko terminal ne prepoznaje USB stik ni nakon ponovnog priključivanja:

▶ Upotrebite neki drugi USB stik ili neki drugi USB interfejs na terminalu.

52016 Oprez
/
Section Control radi s DGPS-om preciznije nego sa GPS-om.
Želite li da dozvolite korišćenje GPS za opciju Section Control?
/
Sigurnosni upit. U postavkama opcije Section Control ste podesili „Minimalnu preciznost GPS signala“.

▶ Kako biste preciznost GPS-a podesili na GPS, potvrdite upit pritiskom na „OK“.

▶ Kako biste zadržali postojeću GPS preciznost, potvrdite upit pritiskom na „Prekid“.

Napomena: Promenite početnu postavku za „Minimalnu preciznost GPS signala“ samo ako DGPS nije na raspolaganju.

11 Otklanjanje problema

52017	<p>Oprez</p> <p>/</p> <p>Obrađena površina je prevelika. Moguća su duga vremena učitavanja ili greške pri aktiviranju sekcije krila. Želite li da izbrišete obrađenu površinu?</p> <p>/</p> <p>Poruka se pojavljuje uglavnom onda kada ste zadatak predugo obrđivali pomoću opcije „Autolog“, a da niste brisali obrađenu površinu. U zadatku je memorisano toliko podataka da se dalja obrada izvodi sa zadržkom.</p> <p>► Izbrišite obrađenu površinu (⇒ pog.).</p>
52018	<p>Oprez</p> <p>/</p> <p>Snimanje nije moglo da se pokrene. Preciznost GPS signala nije dovoljna.</p> <p>/</p> <p>► Potvrdite upit pritiskom na „OK“.</p> <p>Preciznost GPS signala nije dovoljna za snimanje podataka specifičnih za mesto. Eventualno se nalazite u oblasti sa dosta ometanja.</p> <ol style="list-style-type: none">1. Proverite simbol na statusnoj traci (⇒ pog. 3.3).<ul style="list-style-type: none">→ Za opciju Section Control moraju biti prikazane tri zelene tačke.→ Kod EGNOS ili WAAS korekcije se „DGPS“ prikazuje putem 3 zelene tačke, kod RTK korekcije „RTK fix“ ili „RTK float“.2. Sačekajte dok signal ne bude dovoljno precizan.3. Pokrenite snimanje.
52019	<p>Oprez</p> <p>/</p> <p>Funkcija Section Control nije moguća. Mašina sme da ima najviše četiri kraka (booms). Rekonfigurirate mašinu.</p> <p>/</p> <p>Section Control podržava samo mašine sa do četiri kraka.</p> <p>► Promenite konfiguraciju mašine.</p>

<p>54001</p>	<p>Oprez / Želite li da izbrišete mašinu? / Sigurnosni upit.</p> <ul style="list-style-type: none"> ▶ Kako biste izbrisali mašinu, potvrdite upit pritiskom na „OK”. → Mašina i njene postavke se brišu s terminala. → Mašinu morate iznova da podesite ukoliko želite ponovo da je koristite. ▶ Kako biste zadržali mašinu, potvrdite upit pritiskom na „Prekid”.
<p>54002</p>	<p>Oprez / Želite li da izbrišete traktor? / Ako poruku potvrdite pritiskom na „OK”, traktor i njegove postavke će se izbrisati s terminala. Tada morate ponovo da unesete postavke. Sigurnosni upit.</p> <ul style="list-style-type: none"> ▶ Kako biste izbrisali traktor, potvrdite upit pritiskom na „OK”. → Traktor i njegove postavke se brišu s terminala. → Traktor morate iznova da podesite ukoliko želite ponovo da ga koristite. ▶ Kako biste zadržali traktor, potvrdite upit pritiskom na „Prekid”.
<p>54003</p>	<p>Upozorenje / Uneta vrednost <x> nije unutar dozvoljenog područja od 0 ... <x1>. / Uneta vrednost je izvan dozvoljenog područja.</p> <ul style="list-style-type: none"> ▶ Unesite važeću vrednost.
<p>54004</p>	<p>Upozorenje / Uneta vrednost <x> nije unutar dozvoljenog područja od <x1> ... <x2>. / Uneta vrednost je izvan dozvoljenog područja.</p> <ul style="list-style-type: none"> ▶ Unesite važeću vrednost.

11 Otklanjanje problema

54005	<p>Upozorenje</p> <p>/</p> <p>Uneta vrednost <x> nije unutar dozvoljenog područja od <x1> ... <x2>.</p> <p>/</p> <p>Uneta vrednost je izvan dozvoljenog područja.</p> <p>► Unesite važeću vrednost.</p>
54006	<p>Oprez</p> <p>/</p> <p>Za aktiviranje sistema „Power Management“ se TECU restartuje.</p> <p>/</p> <p>Kako biste uključili sistem „Power Management“, TECU mora da se restartuje.</p> <p>→ Konekcija TECU s ISOBUS-om je prekinuta dok traje restartovanje aplikacije.</p>
54007	<p>Oprez</p> <p>/</p> <p>Za deaktiviranje sistema „Power Management“ se TECU restartuje.</p> <p>/</p> <p>Kako biste isključili sistem „Power Management“, TECU mora da se restartuje.</p> <p>→ Konekcija TECU s ISOBUS-om je prekinuta dok traje restartovanje aplikacije.</p>
54012	<p>Upozorenje</p> <p>/</p> <p>Nije priključen USB stik.</p> <p>/</p> <p>Za odabranu funkciju je potreban USB stik. Nije priključen USB stik ili terminal nije prepoznao USB stik.</p> <p>→ Terminal je prepoznao USB stik onda kada se pojavi obaveštenje „USB stik prepoznat“.</p> <p>Ako na terminal niste priključili nikakav USB stik:</p> <p>► Priključite USB stik.</p> <p>Ako ste na terminal već priključili USB stik:</p> <p>► Izvucite USB stik pa ga ponovo ubacite.</p> <p>Ukoliko terminal ne prepoznaje USB stik ni nakon ponovnog priključivanja:</p> <p>► Upotrebite neki drugi USB stik ili neki drugi USB interfejs na terminalu.</p>

<p>54013</p>	<p>Upozorenje / GPS staza nije mogla da se uveze. / Nema dovoljno slobodne memorije na terminalu. → GPS staza ne može da se kopira u internu memoriju.</p>
<p>54014</p>	<p>Upozorenje / GPS staza nije mogla da se izveze. Uverite se da je priključen USB stik. / Želite da izvezete GPS stazu koja je memorisana na terminalu. GPS staza ne može da se memoriše na USB stik. Nije priključen USB stik ili terminal nije prepoznao USB stik. → Terminal je prepoznao USB stik onda kada se pojavi obaveštenje „USB stik prepoznat“.</p> <p>Ako na terminal niste priključili nikakav USB stik:</p> <ul style="list-style-type: none"> ▶ Priključite USB stik. <p>Ako ste na terminal već priključili USB stik:</p> <ul style="list-style-type: none"> ▶ Izvucite USB stik pa ga ponovo ubacite. <p>Ukoliko terminal ne prepoznaje USB stik ni nakon ponovnog priključivanja:</p> <ul style="list-style-type: none"> ▶ Upotrebite neki drugi USB stik ili neki drugi USB interfejs na terminalu.
<p>54015</p>	<p>Obaveštenje / GPS staza uvezena / Uvoz GPS staze s USB stika je okončan.</p>
<p>54016</p>	<p>Obaveštenje / GPS staza izvezena / GPS staza je uspešno memorisana na USB stik. → Datoteku s ekstenzijom *.nmea ili *.log ćete pronaći u glavnom direktorijumu na USB stiku.</p>

11 Otklanjanje problema

54018	<p>Upozorenje</p> <p>/</p> <p>Ne postoji nijedna GPS staza.</p> <p>/</p> <p>Na komandnoj masici „GPS simulacija“ ste pritisli polje „Izvoz“. Međutim, na terminalu ne postoji nijedna GPS staza koja bi mogla da se izveze.</p> <p>► Uz pomoć opcije „Snimanje GPS staze tipa NMEA 0183“ snimite GPS stazu (⇒ pog. 6.8.9).</p>
54019	<p>Upozorenje</p> <p>/</p> <p>GPS prijemnik nije prepoznat. Proverite postavke za GPS.</p> <p>/</p> <p>GPS prijemnik podešen u terminalu nije priključeni GPS prijemnik:</p> <p>► Odaberite pravi GPS prijemnik.</p> <p>Podešeni GPS prijemnik i priključeni GPS prijemnik su identični. Možda su onda postavke na terminalu i u GPS prijemniku nekompatibilne.</p> <p>► Proverite postavke GPS prijemnika i prilagodite ih terminalu.</p>
54020	<p>Upozorenje</p> <p>/</p> <p>GPS prijemnik nije memorisao izmene.</p> <ol style="list-style-type: none">1. Uverite se da je odabran ispravan GPS prijemnik.2. Ponovite unos postavki. <p>/</p> <p>► Postupite kao što je opisano u poruci greške.</p>
54021	<p>Oprez</p> <p>/</p> <p>Radi podešavanja GPS prijemnika mora da se prekine GPS veza.</p> <p>/</p> <p>Kako biste ponovo podesili GPS prijemnik, morate nakratko da prekinete vezu sa njim.</p> <p>→ Dok traje prekid terminal ne prima nikakve podatke o položaju.</p>

54022	<p>Upozorenje</p> <p>/</p> <p>Nevažeći unos. Odaberite 2 PRN ili pređite u automatski režim.</p> <p>/</p> <p>▶ U komandnoj masici „SPAS“ odaberite najmanje dva PRN ili pređite u automatski režim.</p>
54023	<p>Obaveštenje</p> <p>/</p> <p>Postavke izvezene</p> <p>/</p> <p>Postavke mašine ili traktora su uspešno memorisane na USB stik.</p> <p>→ Datoteku DEVICEDATA.XML ćete pronaći u glavnom direktorijumu na USB stiku.</p>
54024	<p>Upozorenje</p> <p>/</p> <p>Traktori i mašine nisu mogli da se izvezu. Priključite USB stik sa dovoljno slobodne memorije pa ponovite postupak.</p> <p>/</p> <p>Želite da izvezete postavke mašine i traktora. Postavke nisu mogle da se memorišu na USB stik.</p> <p>Uverite se</p> <ul style="list-style-type: none"> • da je USB stik ispravan, • da je prekidač za zaštitu od pisanja na USB stiku isključen i • da na USB stiku ima najmanje 20 MB slobodnog memorijskog prostora.
54025	<p>Obaveštenje</p> <p>/</p> <p>Postavke uvezene</p> <p>/</p> <p>Uvoz postavki mašine i traktora s USB stika je okončan.</p>
54026	<p>Upozorenje</p> <p>/</p> <p>Traktori i mašine nisu mogli da se uvezu.</p> <p>/</p> <p>Uzrok greške može biti nešto od sledećeg:</p> <ul style="list-style-type: none"> • Nema dovoljno slobodne memorije na terminalu. • DEVICEDATA.XML na USB stiku je pogrešnog formata.

11 Otklanjanje problema

54027	<p>Oprez</p> <p>/</p> <p>Može se memorisati samo jedna GPS staza. Postojeća GPS staza se zamenjuje novom.</p> <p>/</p> <p>Sigurnosni upit. Želite da snimate GPS stazu. Prilikom snimanja se GPS staza memorisana na terminalu zamenjuje novom.</p> <p>► Kako biste pokrenuli snimanje, potvrdite upit pritiskom na „OK“.</p>
54028	<p>Oprez</p> <p>/</p> <p>Može se memorisati samo jedna GPS staza. Postojeća GPS staza se zamenjuje novom.</p> <p>/</p> <p>Sigurnosni upit. Uvozite GPS stazu s USB stika. Prilikom uvoza se GPS staza memorisana na terminalu zamenjuje novom.</p> <p>► Ako želite novu GPS stazu da memorišete na terminalu, potvrdite upit pritiskom na „OK“.</p>
56000	<p>Oprez</p> <p>/</p> <p>Terminal nije povezan s ISOBUS-om. ISOBUS mašina ne može da koristi kameru.</p> <p>/</p> <p>Neke ISOBUS mašine mogu da koriste odnosno da upravljaju kamerom priključenom na terminal. I terminal i mašina moraju da budu spojene na ISOBUS.</p> <ol style="list-style-type: none">1. Restartujte terminal.2. Odvojite mašinu od ISOBUS-a i pričekajte 5 sekundi.3. Ponovo povežite mašinu s ISOBUS-om.

12 Pojmovnik

agrirouter	<p>Platforma za razmenu podataka za poljoprivrednike i izvođače radova sa kojima mašine i poljoprivredni softver mogu međusobno da se povežu.</p> <p>agrirouter prenosi podatke, ali ih ne memoriše.</p>
Aplikaciona mapa	<p>Kartica sa zadatim vrednostima specifična za određen deo polja, na kojoj se za svaku zonu u jednom polju utvrđuje količina proizvoda za nanošenje npr. prilikom đubrenja.</p> <p>Terminal obrađuje te vrednosti tokom rada na polju.</p> <p>Većinom se prilikom planiranja aplikacionih mapa pored kartica o prinosu javljaju i mnoge druge informacije kao što su podaci o vremenu, rezultati ispitivanja sorti kao i rezultati analiza izvršenih na samoj lokaciji, kao što su npr. analiza tla, kartice tla ili vazduha.</p>
AUX Control	<p>AUX komandni uređaj, pogledajte i <i>AUX komandni uređaj</i></p>
AUX komandni uređaj	<p>I: AUX Control.</p> <p>AUX komandni uređaji su npr. . džojstici ili uskočne letvice.</p> <p>AUX komandni uređaj omogućava jednostavno i efikasno upravljanje onim funkcijama mašine koje se često koriste.</p>
Brzina prenosa podataka	<p>Jedinica koja se koristi za merenje brzine prenosa podataka na serijskom interfejsu.</p>
CAN	<p>Controller Area Network</p>
CCI	<p>Competence Center ISOBUS e.V.</p>
Deo polja	<p>Uz pomoć kartica sa podacima o prinosu i drugih metoda analiza koje se obavljaju na samoj lokaciji kao što su kartice sa podacima o tlu ili reljefu, vazduhu ili multispektralni snimci, na osnovu sopstvenog iskustva mogu se definisati zone unutar nekog polja, ukoliko se one eventualno bitno razlikuju tokom četiri do pet godina.</p> <p>Ukoliko su te zone dovoljne veličine i npr. kod ozime pšenice pokazuju razliku u potencijalnom prinosu od oko 1,5 t/ha, smisleno je prilagoditi agronomske mere u tim zonama potencijalnom prinosu.</p> <p>Takve zone se tada označavaju kao delovi polja.</p>
Dijalog za unos	<p>Element grafičke korisničke površine.</p> <p>Omogućava unos ili biranje vrednosti.</p>

12 Pojmovnik

ECU	Electronic Control Unit Upravljački uređaj, kompjuter zadataka
EHR	Elektronska regulacija mehanizma za podizanje, nemački E H R
FMIS	Farm Management Information System I: Sistem za vođenje dnevnika poljoprivrednih delatnosti Softver za obradu podataka o prinosu i izradu aplikacionih mapa.
GPS	Global Positioning System. Sistem za satelitsko određivanje položaja.
GPS rasipanje	Rotacija Zemlje kao i menjanje položaja satelita utiču na to da se menja i izračunati položaj neke tačke. To se označava kao GPS rasipanje.
Grupa objekata	Pojam iz ISOBUS norme ISO 11783. Sve komandne maske neke ISOBUS mašine sažete su u grupi objekata. Komandne maske se sastoje prikaznih i komandnih elemenata: <ul style="list-style-type: none">• tekstovi i piktogrami,• polja,• polja za unos,• liste za odabir itd. Ti prikazni i komandni elementi se prikazuju radi rukovanja mašinom na terminalu. Grupa objekata se s mašine šalje ISOBUS terminalu, onda kada se mašina po prvi put priključi na terminal. Terminal memorizira grupu objekata.
GUI	Graphical User Interface Zadatak grafičke korisničke površine jeste da omogući pristup i putem grafičkih simbola upravljanje zadacima, aplikacijama i ISOBUS mašinama na terminalu. GUI obuhvata sve <i>komandne maske</i> neke aplikacije ili mašine.
In-cab	Pojam iz ISO 11783 norme. Opisuje devetopolni ISOBUS ugradni utikač u traktorskoj kabini.

Interfejs	Deo terminala koji služi za komunikaciju sa drugim uređajima.
Interni meni	Navigacioni element grafičke korisničke površine. Preko internog menija imate pristup svim funkcijama i postavkama koje nisu dostupne direktno preko ekrana.
ISB	ISOBUS Shortcut Button ISB omogućava deaktiviranje rada mašine koja je aktivirana preko ISOBUS terminala. To je neophodno ukoliko upravljačka jedinica mašine na terminalu nije već u standardnom prikazu. Koje tačno funkcije ISB može da deaktivira na kojoj mašini, veoma je raznoliko. Više o tome možete pronaći u uputstvu za rad mašine.
ISOBUS	ISO 11783 Međunarodna norma za prenos podataka između poljoprivrednih mašina i uređaja.
ISO-XML	Nadograđeni XML format specifičan za ISOBUS za datoteke sa podacima zadatka.
Klijent	Vlasnik ili zakupnik imanja na kojem se obrađuje neki zadatak.
Komandna maska	To je deo grafičke korisničke površine koji se vidi na displeju (<i>GUI</i>) neke aplikacije ili ISOBUS mašine. Vrednosti prikazane na ekranu zajedno sa komandnim elementima predstavljaju komandnu masku. Prikazni elementi služe za informisanje, a komandni mogu da se odaberu direktno preko senzorskog ekrana.
Komandno polje	Komandni element na komandnoj masici koji se aktivira pritiskom na senzorski ekran.
Korisnik ISOBUS mreže	Uređaj koji je priključen na ISOBUS i komunicira preko ovog sistema.
Mašina	Vučni ili priključni uređaj. Mašina pomoću koje se može obraditi neki zadatak.
Mera	Agronomska mera Aktivnost koja se obavlja na polju, kao što su npr. obrada tla ili đubrenje.

Miniplexer	Uređaj za prebacivanje videosignala, uz čiju pomoć je moguće raditi sa dve kamere na jednom videoulazu (slično opciji Multiplexer, ali sa ograničenim funkcijama).
Multiplexer	Uređaj za prebacivanje videosignala, uz čiju pomoć je moguće raditi sa više kamera na jednom videoulazu.
NMEA 0183	NMEA 0183 je standard za komunikaciju između GPS prijemnika i terminala. Sastoji se od serijskog interfejsa i zapisa podataka u standardizovanom formatu.
NMEA 2000	NMEA 2000 je mreža koja se bazira na CAN vezi za prenos podataka i pretežno se koristi u brodarstvu. U poljoprivrednoj tehnici se NMEA 2000 koristi za komunikaciju između GPS prijemnika i terminala putem ISOBUS-a.
Obrada specifična za određen deo polja	Satelitska primena aplikacione mape.
Osnovni podaci	Podaci o polju i klijentu kojima se upravlja na terminalu ili u FMIS, koje je moguće dodeliti nekom zadatku.
Parallel Tracking	Pomoć za paralelnu vožnju Prikazuje paralelne tragove i trenutno odstupanje od traga uzimajući u obzir trenutnu radnu širinu i položaj i uz pomoć svetlosne trake ili sličnog predlaže neophodne korekcije upravljanja. Za optimalnu vožnju radi priključivanja prilikom đubrenja i zaštite bilja na pašnjaku ili pri nanošenju herbicida.
PDF	P ortable D ocument F ormat Format datoteke za dokumente
Piramida	Hidraulički mehanizam na traktorima, koji služi za priključivanje i podizanje priključnih uređaja (radnih uređaja). I: 3 tačke, vešanje u 3 tačke ili zadnji podizni mehanizam.
Podaci koji se odnose na samo mesto	Podaci o mašini i prinosu kao što su npr. položaj podiznog mehanizma, dužina bale, sekcija krila ili količina nanošenja po hektaru. Ti podaci se prikupljaju zajedno sa trenutnim GPS položajem i memorišu.
Priključnica	„Ženski“ utični spoj fiksno ugrađen u kućište uređaja.

Priključnica	„Ženski“ utični spoj na kraju kabla.
Proizvod	Proizvod se u okviru neke mere ispušta ili odvozi na polje, npr. đubriva, sredstva za zaštitu bilja ili žetve.
Radarski senzor	Proporcionalno sa pređenom deonicom, daje određeni broj električnih impulsa. Tako je moguće izračunati stvarnu brzinu traktora bez proklizavanja odnosno brzinu radara. Imajte u vidu to da radarski senzori, zavisno od podloge, npr. trave ili barica, u određenim okolnosima mogu dati netačne vrednosti brzine.
Radni položaj	Položaj piramide (a time i nadograđene mašine) u kojoj se može obrađivati polje.
Rate Control	Opcija Rate Control omogućava uvoz mapa za aplikaciju specifičnu za određen deo polja u shape ili ISO-XML formatu. Podržani su podaci kao što su masa, zapremina, razmaci i procenat.
referentni trag	Trag koji iscrtava vozač, a koji služi za izračunavanje ostalih paralelno kreiranih vodećih tragova za vođenje.
Section Control	Automatska kontrola sekcija krila
Senzor izlaznog vratila	Služi za registrovanje broja obrtaja izlaznog vratila. Proporcionalno sa brojem obrtaja izlaznog vratila, daje određeni broj električnih impulsa.
Senzor točka	Proporcionalno sa okretanjem točka, daje određeni broj električnih signala. Tako je moguće izračunati teoretsku brzinu traktora sa proklizavanjem odnosno brzinu točka. Senzori točka mogu u slučaju proklizavanja dati netačne vrednosti brzine.
Senzorski ekran	Ekran osetljiv na dodir, putem kojeg se može rukovati terminalom.
Signalna utičnica	Sedmopolna utičnica na bazi norme ISO 11786, na kojoj su mogući signali za brzinu, broj obrtaja izlaznog vratila i položaj piramide.
Skup zadataka	Skup zadataka je zbir više zadataka. Između pojedinačnih zadataka iz nekog skupa ne mora postojati nikakva veza. Svi skupovi zadataka imaju pristup istim matičnim podacima.

12 Pojmovnik

Snimak ekrana	Snimanje sadržaja prikazanog na ekranu i memorisanje u određenoj datoteci.
Sorta biljke	Posebna vrsta ili uzgoj neke vrste biljke.
Tačka povezivanja	Tačka na kojoj je mašina povezana s traktorom.
TAN	Transaktionsnummer: Jednokratna lozinka koja Vam je potrebna za dobijanje novih podataka o licenci.
Task Controller	ISOBUS funkcija. Task-Controller preuzima dokumentaciju zbirnih vrednosti i podataka koji se odnose na lokaciju, koje mašina stavlja na raspolaganje.
TC-Client	Klijent Task Controller Deo mašinskog softvera koji se povezuje sa opcijom Task Controller na terminalu. Za dokumentovanje kao i opcije Section Control i Rate Control mašini je potreban TC-Client.
TECU	Traktor ECU Na ISOBUS traktoru TECU uspostavlja vezu između traktorskog sistema magistrala i ISOBUS-a. Traktor šalje svoje podatke traktora svim učesnicima ISOBUS-a: <ul style="list-style-type: none">• brzinu radara i točkova,• broj obrtaja izlaznog vratila,• smer vožnje,• položaj piramide.
Terminal	Terminal CCI 800/CCI 1200
Tramline Control	Funkcija za automatsko aktiviranje voznih površina putem GPS-a. Prilikom sejanja, polaganja semena ili sadnje bilja možete uz pomoć ove funkcije voziti po brazdama, a vozne površine će se uprkos tome precizno kreirati.
Ugradni utikač	„Muški“ utični spoj fiksno ugrađen u kućište uređaja.
URL	Uniform Resource Locator Standard za adresiranje neke stranice na internetu; internet adresa.
USB	Universal Serial Bus: Serijski sistem magistrala za povezivanje terminala sa memorijskom jedinicom.

UT	<p>Univerzalni terminal je interfejs ISOBUS-a koji povezuje čoveka sa mašinom. Reč je o prikaznom i komandnom uređaju.</p> <p>Svaka mašina, koja se priključi na ISOBUS, prijavljuje se na UT i otprema grupu objekata. Mašinom upravljate preko komandnih maski grupe objekata.</p>
UT-Client	<p>Klijent Universal Terminal</p> <p>Deo mašinskog softvera koji se povezuje sa univerzalnim terminalom na terminalu. Služi za upravljanje mašinom.</p>
Utikač	<p>„Muški“ utični spoj na kraju kabla.</p>
Uvratina	<p>Oblast na ivici nekog polja, na kojoj se okrećete prilikom obrade.</p>
Vodeći trag	<p>Trag postavljen paralelno u odnosu na referentni trag, koji služi kao orijentir za pravilnu vožnju radi priključivanja</p>
Vremenska zadržka	<p>Vremenska zadržka opisuje vremensko kašnjenje između komande i stvarnog aktiviranja neke sekcije krila (npr. kod prskanja vreme od komande: „Uključivanje sekcije krila“, do stvarnog nanošenja sredstva).</p>
Vrsta biljke	<p>Vrsta neke biljke, npr. kukuruz ili ječam</p>
WLAN	<p>Wireless Local Area Network</p> <p>Bežična lokalna mobilna mreža</p>
XML	<p>Extended Markup Language</p> <p>Logički jezik za označavanje, sledbenik i dopuna formata HTML. Uz pomoć formata XML mogu se odrediti sopstveni jezički elementi, kako bi se putem XML mogli definisati ostali jezici za označavanje kao što su HTML ili WML.</p>
Zbirne vrednosti	<p>Zbir brojevih podataka mašine kao što su broj bala, ukupna potrošnja ili količina nanošenja.</p>

13 Odlaganje u otpad

Neispravni odnosno terminal koji je stavljen van pogona odložite u otpad na ekološki prihvatljiv način:

- Delove uređaja odložite u otpad na ekološki prihvatljiv način.
- Poštujte lokalne odredbe.

Plastika

Plastiku odložite kao normalni otpad ili u skladu sa lokalnim odredbama.

Metal

Metal predajte na reciklažu.

Štampana ploča

Štampanu ploču terminala predajte preduzeću specijalizovanom za reciklažu.

14 Indeks

A	
agrirouter	59–65
Aplikacije	
Uključivanje i isključivanje	39
Aplikaciona mapa u shape formatu	
Format	188
Tabela zadatih vrednosti	189
Uvoz.....	186, 205
AUX Control Pogledajte AUX komandni uređaj	
AUX komandni uređaj..... Pogledajte AUX komandni uređaj	
Brisanje dodeljene funkcije.....	168
Dodeljivanje mašinskih funkcija	163
Potreban je UT broj 1	152
Priključivanje.....	148
Provera rasporeda.....	167
B	
Bezbednosne napomene	3
Brzina radara	
Podešavanje	Pogledajte
Brzina točkova	
Podešavanje	Pogledajte
C	
CCI 1200	
O aplikaciji	iii
CCI.OS	
Ažuriranje	52
D	
Daljinsko održavanje.....	49
Držač uređaja.....	7
Dugme Action Button	32
Dugme internog menija	32
F	
File Server	
ISOBUS funkcija	47
Fotosenzor	vii
G	
Gestovi na senzorskom ekranu	
Podržani	20
GPS	
Podešavanje	124
Zahtevi po pitanju preciznosti	125
GPS antena	
Podešavanje položaja	87
Podešavanje razmaka A	87
Podešavanje razmaka B	88
Podešavanje razmaka C	90
GPS izvor	127
GPS postavke	
A101, AgStar.....	129
Izvor	127
Položaj antene	126
Serijski interfejs.....	128
Granica polja u shape formatu	
Uvoz.....	190
Grupa objekata	149
Sve memorisane	173
I	
Internet	57
ISOBUS	
Funkcije.....	40
Izgled	
Maxi	21
Standard.....	21
K	
Kalibracija brzine radara	97
Kalibracija brzine točkova.....	96
Kalibracija piramide.....	98
Kamera	
priključivanje do osam.....	71
priključivanje dve.....	70
priključivanje jedne	68
Konektori	
3 i 4, raspored pinova.....	325
A, B i C.....	x
A, raspored pinova	322
B, raspored pinova	323
C, raspored pinova	324
Eth, raspored pinova	325
Kontaktni ključ.....	viii
Korisnička površina	
Mašina.....	Pogledajte
Meni aplikacije.....	29
Standardni prikaz.....	29
Statusna traka.....	23
Korisnička površina:	30
L	
Licenca	
Ažuriranje	56
Licenca terminala	12
M	
Mašina	
Ažuriranje softvera.....	171
Brisanje	141

14 Indeks

novo.....	103
odabir.....	139
Podešavanje.....	105
Prevlačenje na drugi UT.....	174
N	
Napomene	
vrste napomena.....	1
O	
Obim isporuke.....	6
Osvetljenost ekrana	
menjanje.....	34
P	
Podaci o traktoru.....	91
Podešavanje radnog položaja.....	99
Podešavanje signalne utičnice	
Brzina radara.....	94, 97
Brzina točkova.....	94, 96
Izlazno vratilo.....	Pogledajte
Piramida.....	98
Radni položaj.....	99
X-Sensor.....	95
Polja	
Na statusnoj traci.....	25
Posebna.....	32
Pomoć.....	19
Poruke	
Plave boje.....	27
Postavke mašine	
Geometrija sekcija krila.....	110
Radna širina.....	107
Razmak D.....	109
Vrsta mašine.....	107
Vrsta spoja.....	108
Postavke traktora	
GPS brzina.....	101
Vrsta spajanja mašine.....	90
Power Management.....	102
Pripremna konfiguracija.....	Pogledajte
Puštanje u rad.....	6–18
R	
Radna širina	
Podešavanje.....	Pogledajte
Raspored na ekranu.....	22
Raspored pinova.....	Pogledajte
Razmak A	
Podešavanje.....	87
Razmak B	
Podešavanje.....	88
Razmak C	
Podešavanje.....	90
Razlog podešavanja.....	85
Razmak D.....	109
Podešavanje.....	Pogledajte
Remote View.....	49
S	
Samohodno.....	Pogledajte
Signalna utičnica	
Isključivanje.....	91
Uključivanje.....	93
Slika kamere	
automatska promena.....	77, 79
Preslikavanje.....	73
trajni prikaz.....	76
Snimak ekrana	
Izrada.....	261
T	
Tahometar.....	133
Task-Controller	
Broj.....	44
ISOBUS funkcija.....	44
Taster za uključivanje i isključivanje	
LED.....	viii
LED indikator, znak koji treperi.....	254
TECU	
ISOBUS funkcija.....	47
Terminal	
Montaža.....	7
Prikaz serijskog broja.....	48
Uključivanje, isključivanje.....	viii
Tipska pločica.....	ix
Traktor	
bez TECU.....	93
Brisanje.....	137
novo.....	84
odabir.....	136
Podešavanje.....	85
sa TECU.....	91
Signalna utičnica.....	91, 93
zamena.....	84, 136
U	
Univerzalni terminal.....	146
UT.....	Pogledajte
UT broj.....	152
Za AUX komandni uređaj.....	152
V	
Verzija softvera	
Prikaz.....	48
Visina antene.....	89
Vremenska zadržka isključivanja ...	Pogledajte
Vremenska zadržka uključivanja....	Pogledajte
vremenska zona	
odabir.....	11
Pregled.....	335
Vremenske zadržke.....	111
Vrsta mašine.....	107
Vrsta spoja.....	90, 108

Vučena mašinaPogledajte

X

X-Sensor..... 95

Tehnički podaci

	CCI 1200	CCI 800
Dimenzije (Š x V x D) [mm]	312 x 213 x 66	
Vrsta kućišta	Poliamid ojačan staklenim vlaknima	
Učvršćenje	VESA75	VESA75
Radna temperatura [°C]	-15 - +70	-30 - +70
Napon napajanja [V]	12 VDC ili 24VDC	12 VDC ili 24VDC
Dopušteni opseg [V]	7,5 VDC - 32VDC	7,5 VDC - 32VDC
Ulazna snaga (kod 12V) [W]	17, tipično 143, maksimalno	
Ekran [inč]	12,1 TFT	8 TFT
Rezolucija ekrana [px]	WXGA, 1280 x 800	WSVGA, 1024 x 600
Dubina boje	24 bit	24 bit
Zujalica	85 dBA	
Temperatura skladištenja [°C]	-30 - +80	-30 - +80
Težina [gr]	2000	
Klasa zaštite	IP65	IP65
Elektromagnetska kompatibilnost	ISO 14982	ISO 14982:2009
Zaštita od elektrostatičkog pražnjenja	ISO 10605:2008	

Interfejsi



OPREZ!

Tokom rada nemojte da priključujete niti izvlačite kablove.

Priključivanje ili odvajanje nekog kabla tokom rada može dovesti do prenapona na terminalu ili perifernim uređajima.

Prenaponi mogu uništiti elektroniku terminala ili perifernih uređaja.

- ▶ Isključite terminal pre nego što konektore A, B ili C povežete ili razdvojite.
-



OPREZ!

Nipošto nemojte povezivati utikače i priključnice koji nemaju identično kodiranje.

Spajanje konektora različitih kodova dovodi do oštećenja priključnice ili utikača.

Svi konektori na terminalu imaju mehaničku zaštitu od obrnutog polariteta i permutacije.

- ▶ Uverite se da *utikač* i *priključnica* imaju iste kodove.
 - ▶ Nemojte silom povezivati utikače i priključnice.
-



OPREZ!

Ugradni utikači sa savijenim kontaktnim pinovima se ne smeju koristiti.

Ukoliko je kontaktni pin savijen, konektor više ne radi kako treba.

Pri svakom daljem priključivanju se kontaktni pin još više savija.

- ▶ Pošaljite uređaj na popravku.
-



NAPOMENA

Zatvorite konektore koje ne koristite.

Ukoliko neki konektor nije zatvoren, u terminal mogu dospeti prašina ili vlaga.

- ▶ Slepim čepovima zatvorite konektore koje ne koristite.
-

CCI 1200



CCI 800



Konektor A

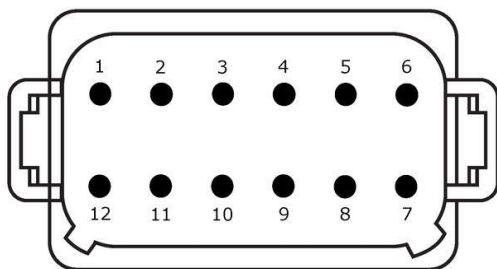

Tip utikača

Ugradni utikač nemački DT, 12-polni, sa kodom A

Funkcija

- CAN1
- CAN2
- ECU napajanje
- Dovod napona

A ISOBUS



Primena

ISOBUS, aktivirano ECU napajanje

Pin	Signal	Komentar
1	V+ in	Napon napajanja, 12VDC ili 24VDC
2	ECU Power enable	Aktiviran ECU napon napajanja
3	Power enable	Aktiviran napon napajanja
4	CAN_H	CAN1 High
5	CAN_L	CAN1 Low
6	CAN_GND	CAN 1 masa
7	CAN_H	CAN2 High
8	CAN_L	CAN2 Low
9	CAN_GND	CAN2 masa
10	Key Switch State	Signal paljenja
11	Shield	Štit
12	GND	Masa

Konektor B

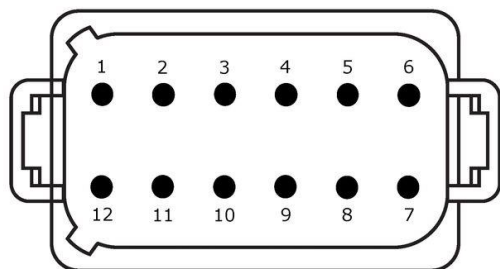

Tip utikača

Ugradni utikač nemački DT, 12-polni, sa kodom B

Funkcija

- RS232
- ISO 11786



Primena

Signalna utičnica, GPS/LH5000/ADS/TUVR

Pin	Signal	Komentar
1	V+ out	12VDC ili 24VDC
2	ISO 11786, Ground based speed	Radarski senzor
3	ISO 11786, Wheel based speed	Senzor točka
4	ISO 11786, PTO speed	Broj obrtaja izlaznog vratila
5	ISO 11786, In/out of work	Radni položaj piramide
6	ISO 11786, Linkage position	Položaj piramide
7	Key Switch State	Signal paljenja
8	GND	Masa
9	Direction signal	Smer vožnje
10	RS232 TxD	RS232-1
11	RS232 RxD	RS232-1
12	GND	Masa

Konektor C

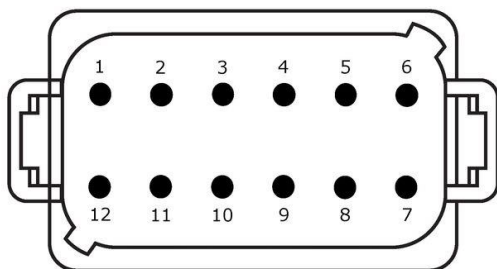

Tip utikača

Ugradni utikač nemački DT, 12-polni, sa kodom C

Funkcija

- RS232
- RS485
- Video

C VIDEO  + RS232   

Primena

Kamera, Video Miniplexer, Video Multiplexer, GPS/LH5000/ADS/TUVR

Pin	Signal	Komentar
1	V+ out	Napon napajanja kamere
2	Video IN	
3	Video GND	Masa
4	RS485B	
5	RS485A	
6	V+ out	Napon napajanja Video Miniplexer ili Video Multiplexer
7	NC	Nije povezano
8	NC	Nije povezano
9	RS232, V+ out	Napon napajanja RS232
10	RS232, TxD	RS232-2
11	RS232, RxD	RS232-2
12	RS232, GND	Masa

Konektori 3 i 4

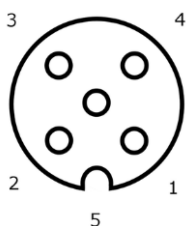

Tip utikača

Priključnica M12, 5-polna, sa kodom A

Funkcija

- USB 2.0

Primena

USB stik, WLAN adapter W10

Pin	Signal	Komentar
1	V+	Napon napajanja
2	D-	Podaci -
3	D+	Podaci +
4	GND	Masa
5	GND	Masa

Konektor Eth

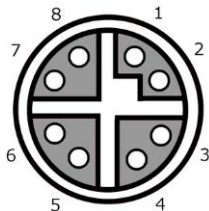

Tip utikača

Priključnica M12, 8-polna, sa kodom X

Funkcija

- Ethernet

Primena

LAN

Pin	Signal	Komentar
1	TR0+	
2	TR0-	
3	TR1+	
4	TR1-	
5	TR3+	
6	TR3-	
7	TR2+	
8	TR2-	

Kabl



NAPOMENA

Za priključivanje terminala koristite samo originalne kablove.

Možete da ih naručite od proizvođača ili njihovih fabričkih zastupništava i prodavaca.

Naziv:

Kabl A

Dužina:

150 cm



„InCab“:

Priključnica, 9-polna

→ In-cab ugradni utikač na traktoru

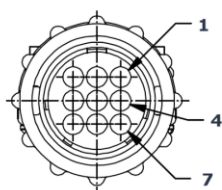

„A“:

Priključnica, 12-polna

→ Konektor A na terminalu

Primena:

Priključivanje terminala na dovod napon i ISOBUS

InCab

- #1: V+ in
- #2: CAN_L IN
- #3: CAN_L OUT
- #4: CAN_H IN
- #5: CAN_H OUT
- #6: -
- #7: V+ in
- #8: -
- #9: GND

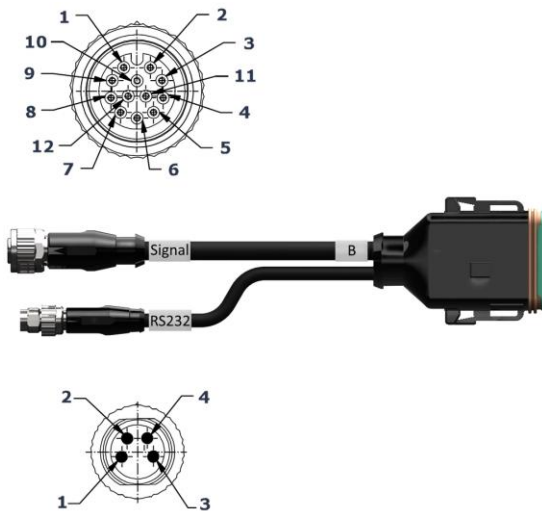

Naziv:

Kabl B

Dužina:

30 cm

„Signal“:

Priključnica M12, 12-polna

→ Kabl H „Signal“

„B“:

Priključnica, 12-polna

→ Konektor B na terminalu

„RS232“:

Utikač M8, 4-polni

→ GPS prijemnik, senzor

Primena:

- Priključivanje terminala na signalnu utičnicu
- Priključivanje GPS prijemnika ili senzora na terminal preko serijskog interfejsa

Signal

- #1: -
- #2: GND
- #3: PTO speed
- #4: Linkage position
- #5: Wheel based speed
- #6: In/out of work
- #7: Ground based speed
- #8 - #12: -

RS232

- #1: V+ out
- #2: RS232 TxD
- #3: GND
- #4: RS232 RxD

Naziv:

Kabl C1

Dužina:

35 cm

„AEF Video“:*Utikač, 7-polni*

→ Kamera

„C“:*Priključnica, 12-polna*

→ Konektor C na terminalu

„RS232“:*Utikač M8, 4-polni*

→ GPS prijemnik, senzor

Primena:

- Priključivanje terminala na kameru
 - Priključivanje GPS prijemnika ili senzora na terminal preko serijskog interfejsa
-

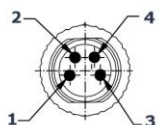
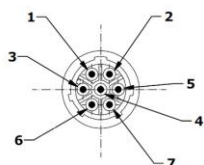
**AEF-Video**

#1: V+ out
#2: V+ out
#3: Video GND
#4: Video IN
#5: -
#6: -
#7: GND

RS232

#1: V+ out
#2: RS232 TxD
#3: GND
#4: RS232 RxD

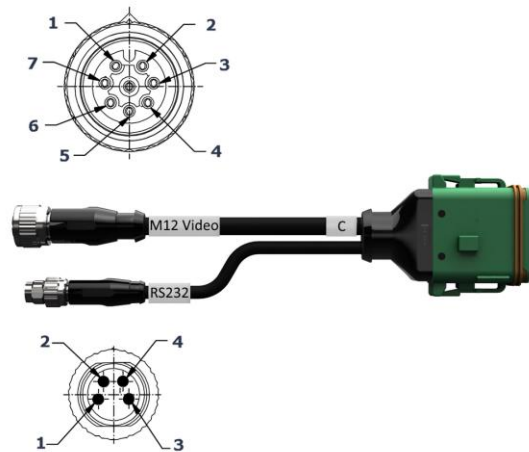

M12-Video

#1: Video IN
 #2: RS485B
 #3: RS485A
 #4: V+ out
 #5: V+ out
 #6: V+ out
 #7: GND
 #8: Video GND

RS232

#1: V+ out
 #2: RS232 TxD
 #3: GND
 #4: RS232 RxD

Naziv:

Kabl C2

Dužina:

30 cm

„Video“:

Priključnica M12, 8-polna
 → Kamera

„C“:

Priključnica, 12-polna
 → Konektor C na terminalu

„RS232“:

Utikač M8, 4-polni
 → GPS prijemnik, senzor

Primena:

- Priključivanje terminala na kameru ili Video-Miniplexer ili Video-Multiplexer
- Priključivanje GPS prijemnika ili senzora na terminal preko serijskog interfejsa

Naziv:

Kabl H (i: kabl tipa H)

Dužina:

200 cm

„“:

Utikač, 7-polni

→ Signalna utičnica u traktoru

„Signal“:

Utikač, M12, 12-polni

→ Priključnica „Signal“ na kabl B

Primena:

Priključivanje terminala na signalnu utičnicu

Napomena:

ISO 11786 signal „Radni položaj“ i signal „Smer vožnje“ nisu raspoloživi na kabl H

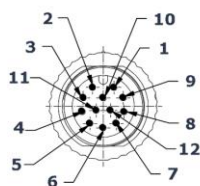
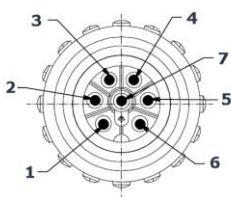
**„“**

#1: Ground based speed
#2: Wheel based speed
#3: PTO speed
#4: -
#5: Linkage position
#6: V+
#7: GND

Signal

#1: -
#2: GND
#3: PTO speed
#4: Linkage position
#5: Wheel based speed
#6: -
#7: Ground based speed
#8, #9: -
#10: V+ (Key Switch)
#11, #12: -

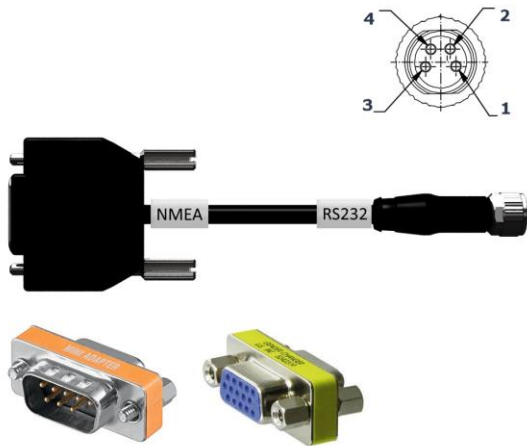

Naziv:

Kabl N (i: kabl tipa N)

Dužina:

200 cm

„NMEA“:

Utikač D-SUB, 9-polni

→ GPS prijemnik

„RS232“:

Priključnica M8, 4-polna

→ Utikač „RS232“ na kabl B ili C

Primena:

Priključivanje terminala na GPS prijemnik

Napomena:

Dovod napona do GPS prijemnika nije moguće pomoću kabla N

NMEA

- #1: -
- #2: RS232 RxD
- #3: RS232 TxD
- #4: -
- #5: GND
- #6 - #9: -

RS232

- #1: -
- #2: RS232 TxD
- #3: GND
- #4: RS232 RxD

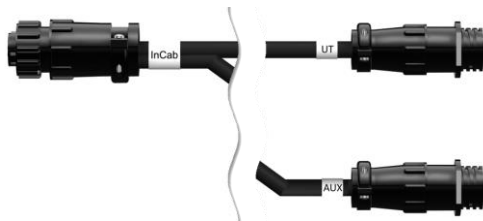

Naziv:

Kabl Y

Dužina:

15 cm

„InCab“:

Priključnica, 9-polna

→ In-cab ugradni utikač na traktoru

„UT“:

Utikač, 9-polni

→ Priključnica „InCab“ na kabl A

„AUX“:

Utikač, 9-polni

→ AUX komandni uređaj

Primena:

Priključivanje terminala i AUX komandnog uređaja na ISOBUS

Aplikacione mape

ISO-XML

Aplikaciona mapa u ISO-XML formatu sme da sadrži svaki DDI odobren u okviru *Data Dictionary* baze podataka.

Procentualne vrednosti mogu da se uređuju.

Zone

- Tip mreže 1: maks. 255
- Tip mreže 2: bez granice
- Poligon: maks. 255

Boje

Legenda može da prikaže do 12 boja

Shape

Dozvoljeni formati

WGS84 projekcija ili
PolygonZ

Zone

Maks. 255

Tačke

Maks. 10000

AEF funkcije

Svaka nova verzija terminala CCI.OS podvrgava se AEF testu usaglašenosti.

CCI.OS 2.0 je sertifikovan za sledeće AEF ISOBUS funkcije:



Univerzalni terminal

kako bi se terminal mogao koristiti za upravljanje različitim mašinama.



Task Controller basic (totals)

za dokumentovanje zbirnih vrednosti i razmenu podataka između FMIS i terminala putem ISO-XML datoteka.



Task Controller geo-based (variables)

za dokumentovanje podataka koji se odnose na lokaciju i planiranje zadataka koji se odnose na samo mesto.



Task Controller Section Control

za automatsko aktiviranje sekcija krila zavisno od GPS položaja.



Auxiliary Control (new)

za upravljanje mašinskim funkcijama koje se često koriste putem AUX komandnog uređaja.

Ovde postoje međusobno nekompatibilno „staro“ i „novo“ stanje. AUX komandni uređaji, sertifikovani shodno AUX-N, ne mogu raditi sa terminalima sertifikovanim shodno AUX-O i obratno.



Basic Tractor ECU

za osiguranje podataka traktora kao što su brzina radara i točkova, broj obrtaja izlaznog vratila, smer vožnje, položaj piramide na ISOBUS-u.



ISOBUS Shortcut dugme

za brzo deaktiviranje mašinskih funkcija bez rukovanja ISOBUS-om.

Vremenske zone

- (UTC -09:00) Alaska
- (UTC -08:00) Tijuana, Baja California (Mexico)
- (UTC -08:00) Los Angeles, Vancouver
- (UTC -07:00) Chihuahua, Mazatlan
- (UTC -07:00) Denver, Salt Lake City, Calgary
- (UTC -07:00) Dawson Creek, Hermosillo, Phoenix
- (UTC -06:00) Costa Rica, Guatemala, Managua
- (UTC -06:00) Chicago, Winnipeg
- (UTC -06:00) Cancun, Mexico City, Monterrey
- (UTC -05:00) Havana
- (UTC -05:00) Detroit, New York, Toronto
- (UTC -05:00) Bogota, Lima, Panama
- (UTC -04:00) Caracas
- (UTC -04:00) Bermuda, Halifax
- (UTC -04:00) Campo Grande, Cuiaba
- (UTC -04:00) Asuncion
- (UTC -04:00) Santiago
- (UTC -03:00) Montevideo
- (UTC -03:00) Sao Paulo
- (UTC -03:00) Buenos Aires, Cordoba
- (UTC -03:00) Mendoza, Recife, San Luis
- (UTC +00:00) Casablanca, Reykjavik
- (UTC +00:00) Dublin, Lissabon, London
- (UTC +01:00) Windhoek
- (UTC +01:00) Algier, Porto Novo
- (UTC +01:00) Berlin, Oslo, Paris, Rome, Stockholm
- (UTC +01:00) Tunis
- (UTC +02:00) Cairo
- (UTC +02:00) Jerusalem, Tel Aviv
- (UTC +02:00) Kaliningrad, Minsk
- (UTC +02:00) Athens, Helsinki, Istanbul, Riga
- (UTC +02:00) Johannesburg, Tripoli
- (UTC +03:00) Moscow, Volgograd
- (UTC +04:00) Yerevan, Samara
- (UTC +05:00) Yekaterinburg
- (UTC +05:30) Calcutta, Colombo
- (UTC +05:45) Katmandu
- (UTC +06:00) Novosibirsk, Omsk
- (UTC +07:00) Krasnoyarsk
- (UTC +08:00) Hong Kong, Perth, Singapore
- (UTC +08:00) Irkutsk
- (UTC +08:45) Eucla
- (UTC +09:00) Seoul, Tokyo
- (UTC +09:00) Yakutsk
- (UTC +09:30) Darwin
- (UTC +09:30) Adelaide
- (UTC +10:00) Vladivostok
- (UTC +10:00) Canberra, Melbourne, Sydney
- (UTC +11:00) Magadan
- (UTC +12:00) Kamchatka
- (UTC +12:00) Auckland

Copyright

©2019

Competence Center ISOBUS e.V.

Albert-Einstein-Str. 1

D-49076 Osnabrück

Broj dokumenta: 20190614